

marantz

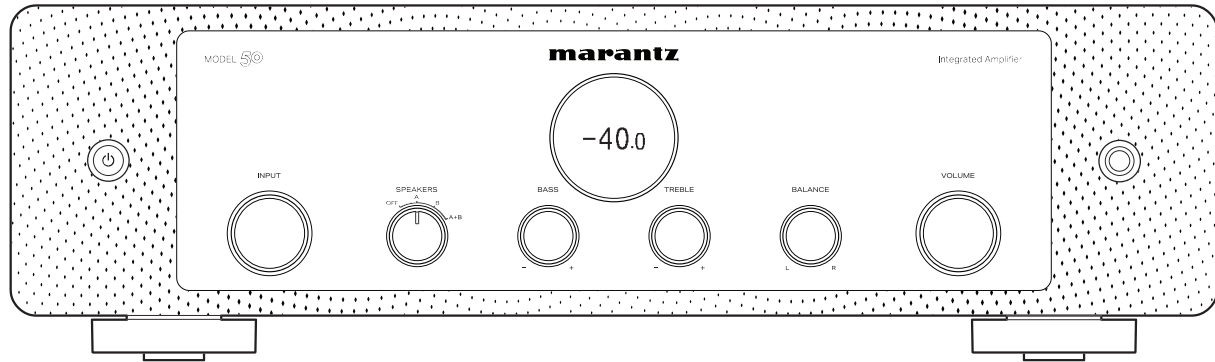

MODEL 50 | Wzmacniacz zintegrowany

Instrukcja obsługi

Akcesoria	4
Wkładanie baterii	5
Zasięg działania pilota zdalnego sterowania	5
Nazwy elementów i ich funkcje	6
Panel przedni	6
Panel tylny	8
Pilot zdalnego sterowania	10

Połączenia

Podłączenie głośników	14
Podłączenie zestawów głośnikowych A/B	16
Podłączenie bi-wiring	17
Podłączanie subwoofera	18
Podłączanie odtwarzacza	19
Podłączanie urządzenia rejestrującego dźwięk	20
Podłączanie przedwzmacniacza lub wzmacniacza mocy	21
Podłączanie urządzeń wyposażonych w gniazda zdalnego sterowania	22
Wykonywanie operacji za pomocą RC na tym urządzeniu bez kontaktu wzrokowego	22
Zdalne podłączanie urządzeń firmy Marantz	22
Podłączanie przewodu zasilającego	24

Odtwarzanie

Włączanie urządzenia	26
Włączanie trybu czuwania	26
Wybór zestawów głośnikowych	27
Wybór źródła sygnału	27
Regulacja poziomu głośności	27
Czasowe wyłączenie dźwięku (Wyciszenie)	28
Regulacja tonu i balansu	28
Odtwarzanie muzyki w trybie bezpośredniego przekazywania sygnału z wejścia do wzmacniacza mocy	28
Odtwarzanie płyt CD	28
Korzystanie z urządzenia jako wzmacniacza mocy	29
Nagrywanie	29



Ustawienia

Ustawianie jasności wyświetlacza	31
Ustawianie trybu Automatyczny stan wstrzymania	32
Konfiguracja kodów zdalnego sterowania	33
Konfiguracja kodów zdalnego sterowania dla pilota zdalnego sterowania	34
Konfiguracja kodów zdalnego sterowania dla tego urządzenia	34

Wskazówki

Wskazówki	36
Rozwiązywanie problemów	37
Zasilanie nie włącza się / jest wyłączone	38
Nie można uruchomić funkcji za pomocą pilota zdalnego sterowania	40
Brak jakichkolwiek informacji na wyświetlaczu amplitunera	41
Brak dźwięku	41
Nie można uzyskać żądanego brzmienia	42
Dźwięk jest przerywany lub występuje szum	43

Dodatek

Wyjaśnienie pojęć	44
Dane techniczne	45
Indeks	47







Dziękujemy za zakup tego urządzenia marki Marantz.

W celu zapewnienia właściwej obsługi, przeczytaj dokładnie niniejszą instrukcję i obsługuj urządzenie zgodnie ze wskazówkami w niej zawartymi. Po przeczytaniu instrukcję należy zachować na przyszłość.

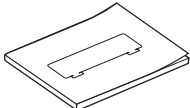
Akcesoria

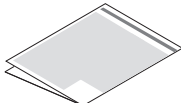
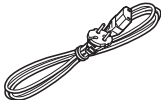
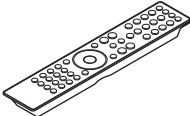
Sprawdź, czy z urządzeniem zostały dostarczone następujące elementy.

 <p>Skrócona instrukcja obsługi</p>	 <p>Zasady bezpieczeństwa</p>	 <p>Uwagi dotyczące używania baterii</p>	 <p>Przewód zasilania</p>
 <p>Pilot zdalnego sterowania (RC003PMND)</p>	 <p>2× Baterie R03/AAA</p>		



Wkładanie baterii

- 1 Zdejmij tylną osłonę zgodnie z kierunkiem strzałki.

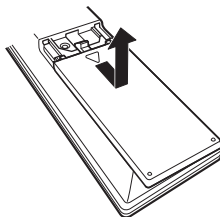

- 2 Włóż prawidłowo dwie baterie do komory baterii, tak jak pokazano na ilustracji.

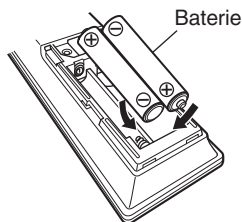

- 3 Załóż z powrotem tylną osłonę.

UWAGA

- Aby zapobiec uszkodzeniom lub wyciekom baterii:
 - Nie używaj nowych baterii razem ze starymi.
 - Nie używaj razem różnych typów baterii.
- Wyjmij baterie, jeżeli pilot nie będzie używany przez dłuższy czas.
- W przypadku wycieku baterii, dokładnie wytrzyj przedział baterii i włóż nowe baterie.

Zasięg działania pilota zdalnego sterowania

Chcąc sterować urządzeniem za pomocą pilota zdalnego sterowania, nakieruj pilota na odbiornik sygnału zdalnego sterowania znajdujący się w tym urządzeniu.

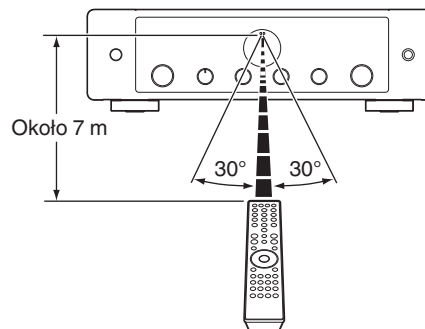

Nazwy elementów i ich funkcje

Panel przedni

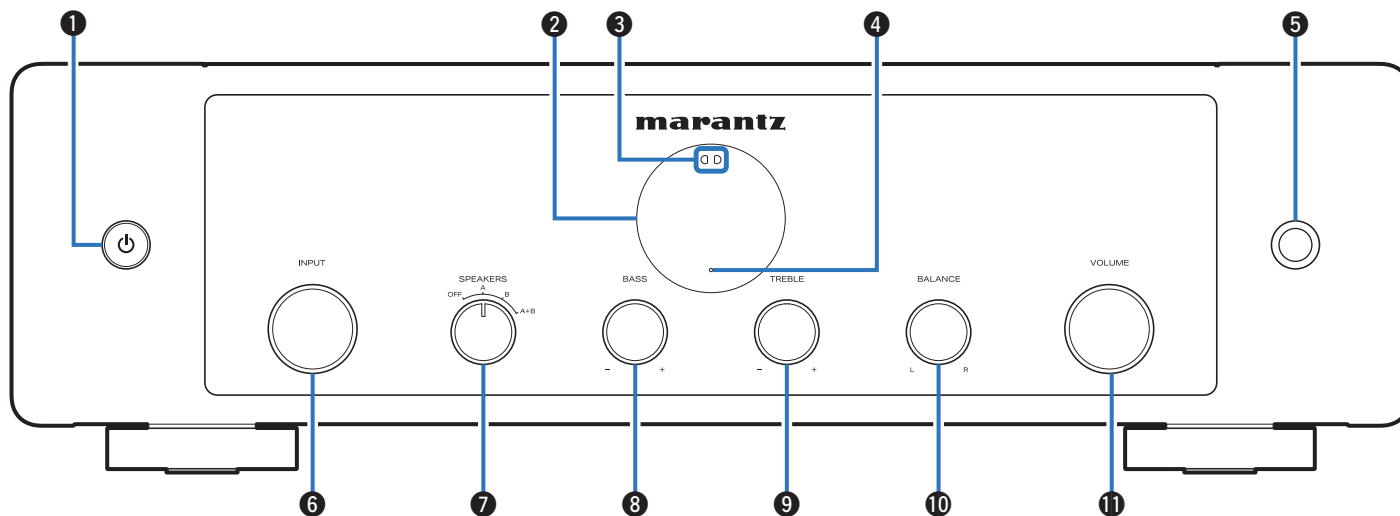

Szczegółowe informacje można znaleźć na następnej stronie.



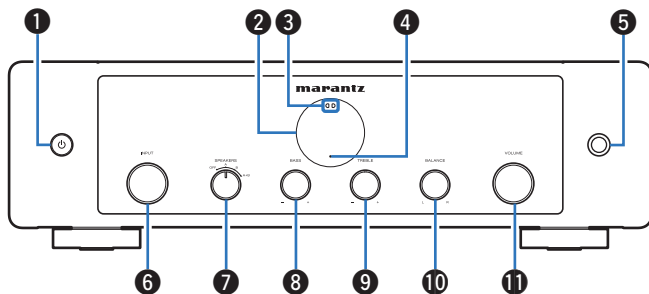

1 Przycisk zasilania

Służy do włączania/wyłączania zasilania (przełączania w tryb czuwania). (👉 str. 26)

2 Wyświetlacz

Służy do wyświetlania rozmaitych informacji.

3 Czujnik zdalnego sterowania

Odbiera sygnał z pilota zdalnego sterowania. (👉 str. 5)

4 Wskaźnik układu zabezpieczającego

Miga, kiedy układ zabezpieczający zadziałał. (👉 str. 38)

5 Gniazdo słuchawkowe

Do podłączania słuchawek.

Obróć pokrętkę wyboru SPEAKERS na urządzeniu głównym, aby wyłączyć wyjście głośnikowe podczas korzystania ze słuchawek. (👉 str. 27)

UWAGA

- Aby nie spowodować uszkodzenia słuchu podczas słuchania z użyciem słuchawek, nie zwiększaj gwałtownie poziomu głośności.

6 Pokrętko wyboru INPUT

Służy do wyboru źródła sygnału. (👉 str. 27)

7 Pokrętko wyboru SPEAKERS

Wybiera głośnik do wyjścia audio. (👉 str. 27)

8 Pokrętko BASS

To ustawienie dostosowuje poziom głośności basów. (👉 str. 28)

9 Pokrętko TREBLE

To ustawienie dostosowuje poziom głośności tonów wysokich. (👉 str. 28)

10 Pokrętko BALANCE

Służy do regulacji zrównoważenia poziomu głośności pomiędzy kanałem lewym i prawym. (👉 str. 28)

11 Pokrętko VOLUME

Służy do regulacji poziomu głośności. (👉 str. 27)



- Ustawienia 8, 9 oraz 10 można regulować, gdy tryb bezpośredniego przekazywania sygnału jest wyłączony. (👉 str. 28)



Panel tylny

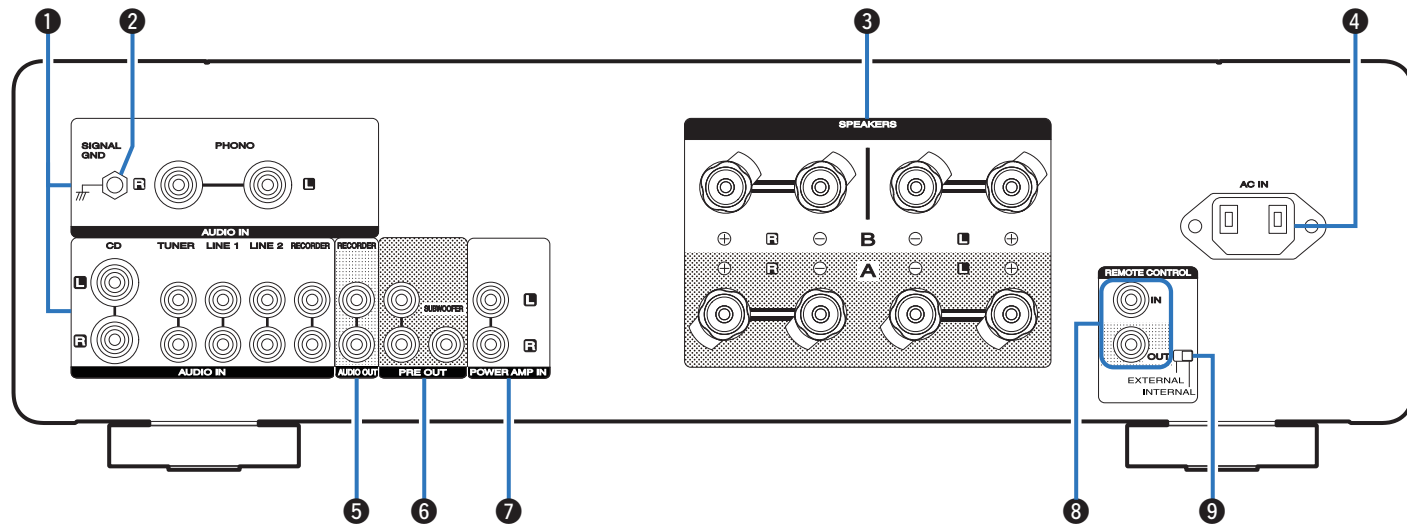

Szczegółowe informacje można znaleźć na następnym stronie.



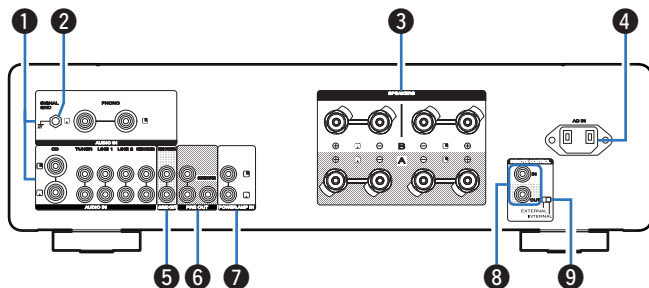

1 Złącza wejściowe dźwięku analogowego (AUDIO IN)

Służą do podłączania urządzeń wyposażonych w złącza wyjściowe dźwięku analogowego.

- “Podłączenie odtwarzacza” (👉 str. 19)
- “Podłączenie urządzenia rejestrującego dźwięk” (👉 str. 20)

2 Gniazdo SIGNAL GND

Służy do podłączania kabla uziemienia dla gramofonu. (👉 str. 19)

3 Zaciski głośnikowe (SPEAKERS)

Do podłączania głośników. (👉 str. 14)

4 Wejście AC (AC IN)

Do podłączania przewodu zasilania. (👉 str. 24)

5 Złącza AUDIO OUT (RECORDER)

Służą do podłączania wejścia rejestratora dźwięku. (👉 str. 20)

6 Złącza PRE OUT

Używane do podłączania takich urządzeń, jak wzmacniacz mocy lub subwoofer.

- “Podłączenie subwoofera” (👉 str. 18)
- “Podłączenie przedwzmacniacza lub wzmacniacza mocy” (👉 str. 21)



- Podczas podłączania subwoofera należy postępować zgodnie z instrukcjami zawartymi w podręczniku obsługi subwoofera.

7 Złącza wzmacniacza mocy (POWER AMP IN)

Służą do podłączania przedwzmacniacza, kiedy to urządzenie jest używane jako wzmacniacz mocy. (👉 str. 21)

8 Złącza wejściowe/wyjściowe zdalnego sterowania (REMOTE CONTROL)

Służą do podłączania urządzeń dźwiękowych firmy Marantz zgodnych z funkcją zdalnego sterowania. (👉 str. 22)

9 Przełącznik EXTERNAL/INTERNAL

Ustaw ten przełącznik w pozycji “EXTERNAL”, aby obsługiwać urządzenie przez skierowanie pilota na urządzenie audio podłączone do niego przy użyciu połączenia zdalnego sterowania. (👉 str. 22)



Pilot zdalnego sterowania

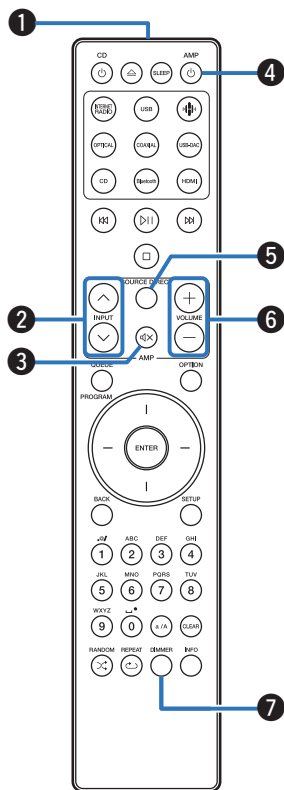

Pilot dostarczony z tym urządzeniem może sterować sieciowym odtwarzaczem CD firmy Marantz.

- “Sterowanie pracą odtwarzacza sieciowego płyt CD” (☞ str. 11)

■ Obsługa omawianego urządzenia

1 Nadajnik sygnału zdalnego sterowania

Nadaje sygnał z pilota zdalnego sterowania. (☞ str. 5)

2 Przyciski INPUT (∧∨)

Służą do wyboru źródła sygnału. (☞ str. 27)

3 Przycisk Mute (M)

Wyciszanie dźwięku wyjściowego. (☞ str. 28)

4 Przycisk zasilania (AMP ⏻)

- Służy do włączania/wyłączania zasilania (przełączania w tryb czuwania). (☞ str. 26)
- Służy do włączania/wyłączania funkcji automatycznego przełączenia urządzenia w tryb czuwania. (☞ str. 32)

5 Przycisk SOURCE DIRECT

Służy do włączania/wyłączania trybu bezpośredniego źródła. (☞ str. 28)

6 Przyciski VOLUME (+-)

Służą do regulacji poziomu głośności. (☞ str. 27)

7 Przycisk DIMMER

Służy do regulacji jasności wyświetlacza urządzenia. (☞ str. 31)



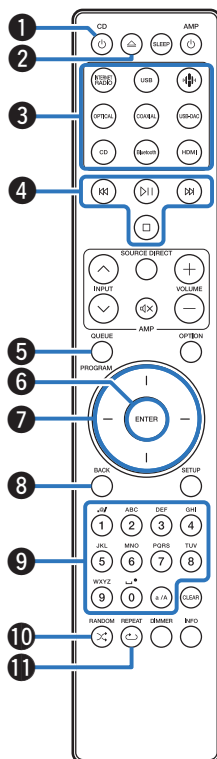

■ Sterowanie pracą odtwarzacza sieciowego płyt CD

Można obsługiwać odtwarzacz sieciowy płyt CD firmy Marantz.

- 1 Przycisk zasilania (CD ⏻)
- 2 Przycisk otwarcia/zamknięcia szuflady na płytę (\blacktriangle)
- 3 Przyciski wyboru źródła wejściowego
- 4 Przyciski systemowe
- 5 Przycisk QUEUE (kolejka)
Przycisk PROGRAM
- 6 Przycisk ENTER
- 7 Przyciski kursora
- 8 Przycisk BACK
- 9 Przyciski cyfry/litery (0 – 9, a/A)
- 10 Przycisk RANDOM (\times)
- 11 Przycisk REPEAT (\curvearrowright)



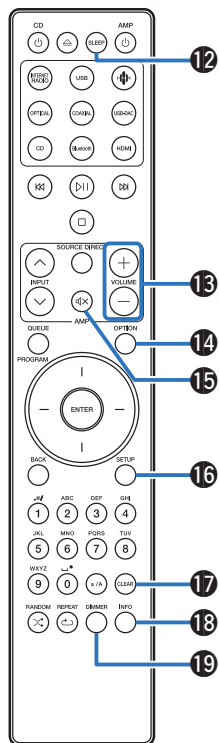

- 12 Przycisk SLEEP
- 13 Przyciski VOLUME (+/-)
- 14 Przycisk OPTION
- 15 Przycisk Mute (M)
- 16 Przycisk SETUP
- 17 Przycisk CLEAR
- 18 Przycisk informacyjny (INFO)
- 19 Przycisk DIMMER



- Pilot zdalnego sterowania może nie obsługiwać wszystkich produktów.
- Przyciski 13 i 15 działają tylko wtedy, gdy kod zdalnego sterowania jest ustawiony na tryb pracy sieciowego odtwarzacza CD. Szczegółowe informacje można znaleźć w instrukcji obsługi sieciowego odtwarzacza CD firmy Marantz.



■ Spis treści





Podłączenie głośników	14
Podłączanie odtwarzacza	19
Podłączanie urządzenia rejestrującego dźwięk	20
Podłączanie przedwzmacniacza lub wzmacniacza mocy	21
Podłączanie urządzeń wyposażonych w gniazda zdalnego sterowania	22
Podłączanie przewodu zasilającego	24

UWAGA

- Nie należy podłączać przewodu zasilania przed dokonaniem wszystkich połączeń sygnałowych.
- Kable zasilające nie mogą być splecione z kablami sygnałowymi. Mogłoby to doprowadzić do brzęczenia lub zakłóceń.

■ Przewody używane do połączeń

Przygotuj kable niezbędne do podłączenia żądanych urządzeń.

Przewód głośnikowy	
Przewód subwoofera	
Przewód audio	
Przewód zdalnego sterowania	



Podłączenie głośników

UWAGA

- Przed przystąpieniem do podłączania głośników odłącz wtyczkę zasilania od gniazda sieciowego.
- Podłącz w taki sposób, aby gołe kable głośnikowe nie wystawały z gniazda głośnika. Jeśli gołe przewody dotkną tylnego panelu lub nastąpi zwarcie pomiędzy żyłami + oraz -, to może zadziałać układ zabezpieczający urządzenia. ("Układ zabezpieczający" (🔌 str. 44))
- Nie wolno dotykać styków głośnikowych, gdy włączone jest zasilanie. Mogłoby to doprowadzić do porażenia prądem elektrycznym.
- Użyj głośników o impedancji w zakresie wskazywanym w poniższej tabeli w zależności od ich przeznaczenia.

Gniazda głośników użyte w tym urządzeniu	Liczba podłączonych głośników	Głośnik Impedancja
SPEAKERS A (podłączenie standardowe)	2 (jeden zestaw)	4 – 16 Ω /ohm
SPEAKERS B	2 (jeden zestaw)	4 – 16 Ω /ohm
SPEAKERS A i SPEAKERS B	4 (dwa zestawy)	8 – 16 Ω /ohm
SPEAKERS A i SPEAKERS B (Podłączenie bi-wiring)	2 (jeden zestaw)	4 – 16 Ω /ohm

■ Podłączanie kabli głośnikowych

Sprawdź, czy złącza lewego (L) i prawego (P) kanału głośników zostały prawidłowo podłączone do tego urządzenia oraz czy została zachowana odpowiednia polaryzacja przewodów: + (czerwony) i - (biały).

- 1 Usuń około 10 mm izolacji z końcówki kabla głośnikowego, a następnie skręć druty kabla razem lub zamontuj odpowiedni styk głośnikowy.**



- 2 Odblokuj gniazdo głośnikowe przekręcając je w lewo.**

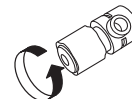

- 3 Wsuń rdzeń przewodu w gniazdo głośnikowe do samego końca.**



4 Zaciśnij gniazdo głośnikowe przekręcając je w prawo.

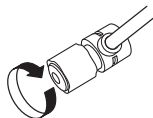

Złącze widelkowe



Podłączenie zestawów głośnikowych A/B

To urządzenie zostało wyposażone w dwa zestawy gniazd głośnikowych (SPEAKER A oraz SPEAKER B). Jeden zestaw głośników może być podłączony do jednego zestawu gniazd, a maksymalnie mogą być podłączone dwa zestawy głośników.

Na zaciskach głośnikowych SPEAKER A i B wyprowadzany jest taki sam sygnał.

Jeżeli podłączony ma być tylko jeden zestaw głośników, użyj jednego z zestawów zacisków SPEAKER A lub SPEAKER B.

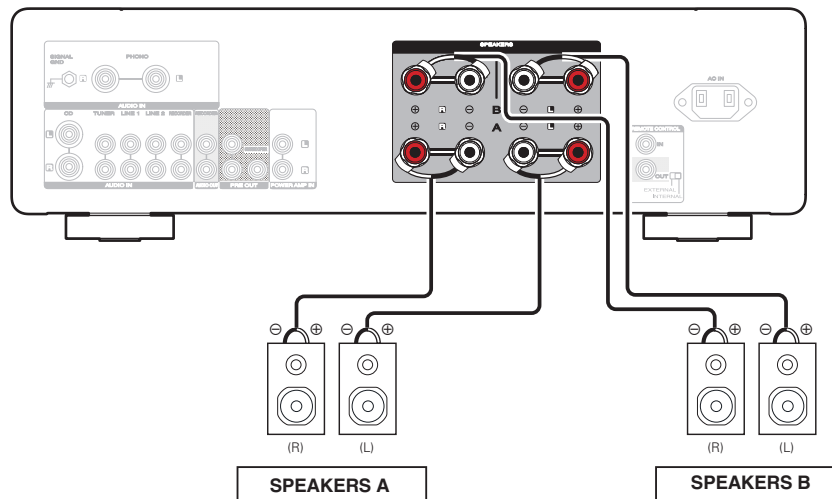

Podłączenie bi-wiring

Ten sposób podłączenia eliminuje zakłócenia sygnału między obydwooma głośnikami (torami) i niskim zakresem głośników (woofer), co pozwala uzyskać dźwięk wyższej jakości.

W celu podłączenia zestawów głośnikowych w układzie bi-wiring dostosowanych do tego typu połączeń, podłącz gniazda SPEAKERS B (lub SPEAKERS A) do zacisków głośników wysoko i średniotonowych, zaś gniazda SPEAKERS A (lub SPEAKERS B) do gniazd głośników niskotonowych.

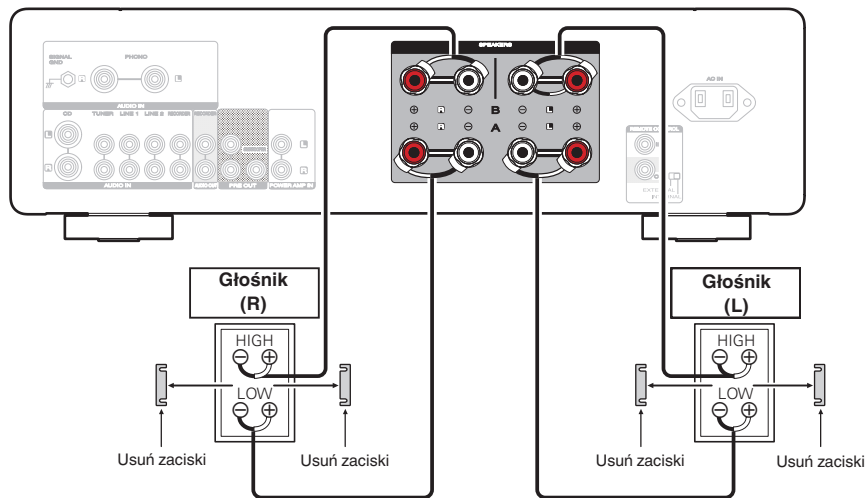

Podłączenie subwoofera

Do podłączenia subwoofera używaj kabla głośnikowego.

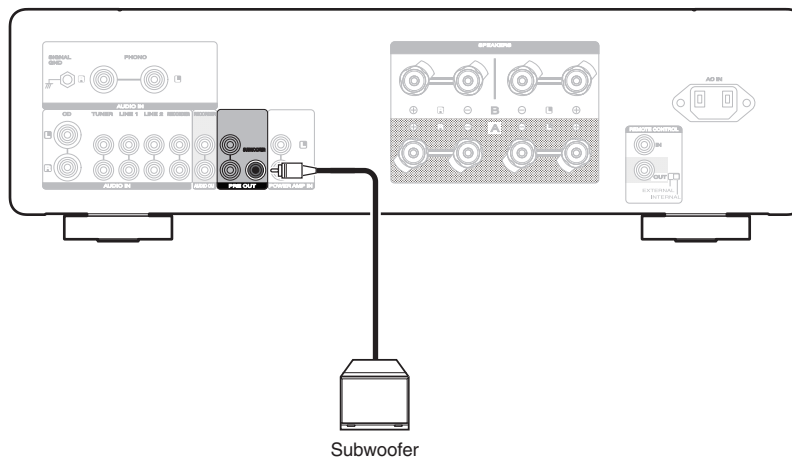

- Głośność subwoofera jest powiązana z głośnością Głośnika A.
- To urządzenie nie wysła sygnału do subwoofera, jeśli nie jest ustawione na wyjście audio ze złącza SPEAKERS A. (🔧 str. 27)



Podłączanie odtwarzacza

Do niniejszego urządzenia można podłączyć gramofon, tuner radiowy, odtwarzacz płyt Blu-ray i odtwarzacz sieciowy audio oraz odtwarzacz CD. Przedwzmacniacz jest przystosowany do gramofonów wyposażonych we wkładki z ruchomym magnesem (MM). W celu podłączenia gramofonu wyposażonego we wkładkę z ruchomą cewką (MC) użyj dostępnego na rynku przedwzmacniacza do gramofonów MC lub transformatora wzmacniającego.

W przypadku wyboru źródła dźwięku "PHONO" i zwiększenia głośności gdy gramofon nie jest podłączony, słyszalny może być przydźwięk.

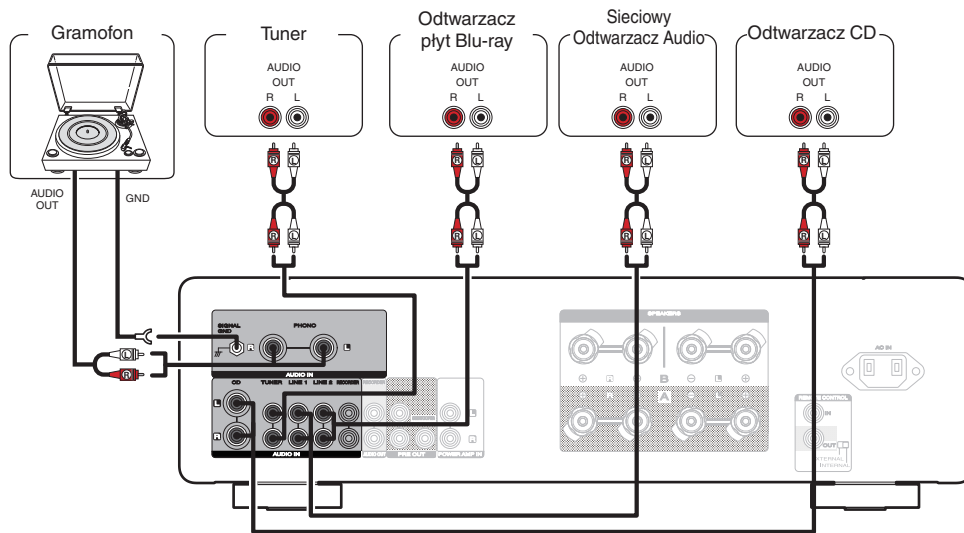

UWAGA

- Linia uziemienia (SIGNAL GND) tego urządzenia to nie uziemienie ochronne. Jeśli do tego gniazda podłączony jest głośnik i słyszalne są zakłócenia, mogą być one zmniejszone. Pamiętaj, że w zależności od gramofonu podłączenie przewodu uziemiającego może wywołać odwrotny efekt i zwiększyć ilość szumu. Nie jest wówczas wymagane podłączenie przewodu uziemienia.
- Gniazda PHONO są wyposażone w zatyczkę izolującą. Zatyczkę należy zdjąć, aby podłączyć do gniazda odtwarzacz. Zatyczkę należy umieścić w bezpiecznym miejscu, tak aby jej nie zgubić.



Podłączanie urządzenia rejestrującego dźwięk

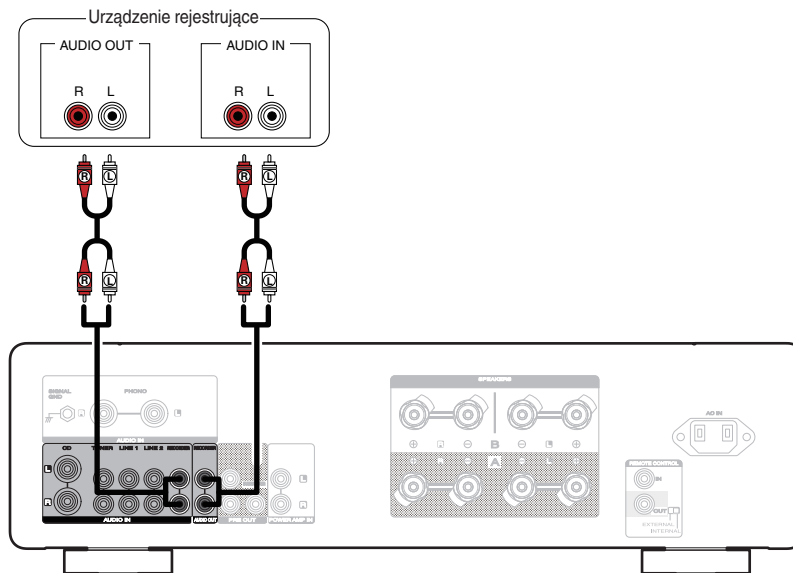

UWAGA

- Nie wolno podłączać zwerek do gniazd wyjściowych rejestratora dźwięku (AUDIO OUT RECORDER). Może to spowodować ich uszkodzenie.



Podłączanie przedwzmacniacza lub wzmacniacza mocy

Podłącz wzmacniacz mocy do urządzenia, aby używać go jako przedwzmacniacza lub podłącz przedwzmacniacz do urządzenia, aby używać go jako wzmacniacza mocy.

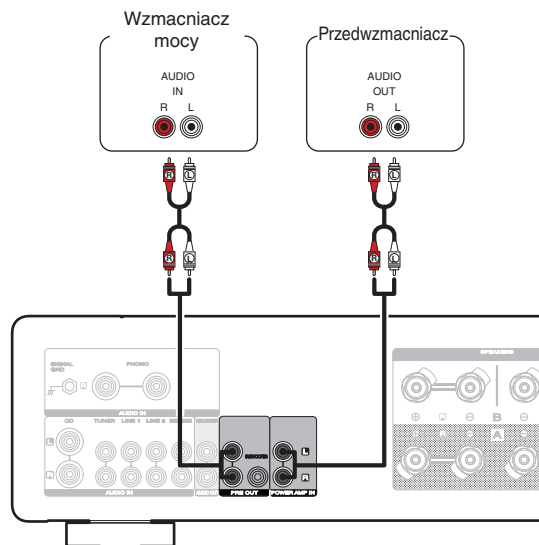

- Podczas podłączania przedwzmacniacza i używania tego urządzenia jako wzmacniacza, przełącz źródło wejściowe na "PWR AMP". (☞ str. 29)
- To urządzenie nie wyprowadza sygnału audio ze złączy PRE OUT, kiedy ustawienie wyjścia głośnikowego jest wyłączone.
- Głośność sygnału audio ze złączy PRE OUT jest powiązana z głośnością głośników A/B.

UWAGA

- Nie wolno podłączać wtyczek zwierających do złączy PRE OUT. Grozi to uszkodzeniem.



Podłączanie urządzeń wyposażonych w gniazda zdalnego sterowania

Wykonywanie operacji za pomocą RC na tym urządzeniu bez kontaktu wzrokowego

Do złącza REMOTE CONTROL można podłączyć zewnętrzny odbiornik podczerwieni, aby obsługiwać to urządzenie za pomocą dostarczonego pilota bez kontaktu wzrokowego. Może to być konieczne, jeśli urządzenie jest schowane w szafce lub w kącie, co uniemożliwia bezpośrednie skierowanie pilota na to urządzenie.

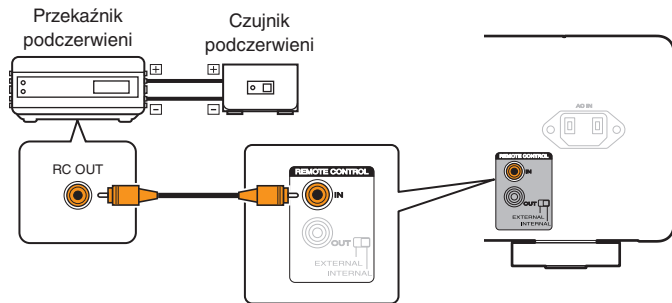

Zdalne podłączanie urządzeń firmy Marantz

Sygnaly zdalnego sterowania można przesyłać po prostu podłączając urządzenie dźwiękowe firmy Marantz do gniazd REMOTE CONTROL IN/OUT za pomocą specjalnego kabla dołączonego do urządzenia.

Ustaw przełącznik EXTERNAL/INTERNAL na tylnym panelu tego urządzenia i podłączonego urządzenia w poniższy sposób.

- Ustaw przełącznik EXTERNAL/INTERNAL tego urządzenia w pozycji "EXTERNAL".
- Ustaw przełącznik EXTERNAL/INTERNAL podłączonego urządzenia w pozycji "INTERNAL".

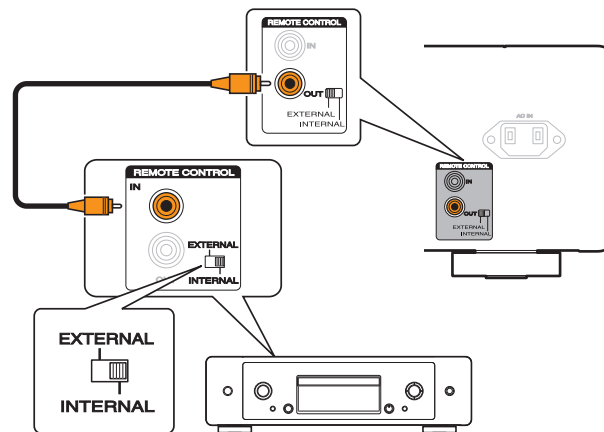



- To ustawienie spowoduje wyłączenie odbiornika sygnałów zdalnego sterowania w urządzeniu.
- Aby obsługiwać urządzenie, skieruj pilota na odbiornik sygnału zdalnego sterowania urządzenia audio firmy Marantz.
- Aby używać samego urządzenia, nie podłączając urządzenia audio firmy Marantz, ustaw przełącznik w pozycji "INTERNAL".



Podłączanie przewodu zasilającego

Po wykonaniu wszystkich połączeń włącz wtyczkę zasilania do gniazda sieciowego.

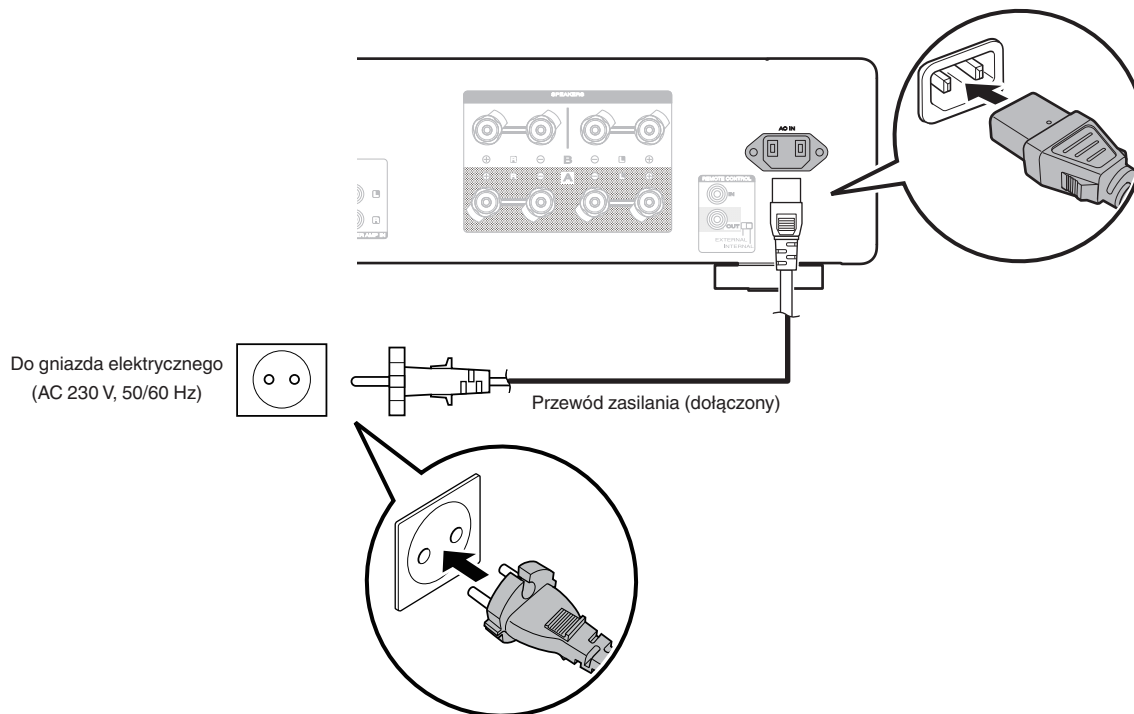

■ Spis treści

Włączanie urządzenia	26
Włączanie trybu czuwania	26
Wybór zestawów głośnikowych	27
Wybór źródła sygnału	27
Regulacja poziomu głośności	27
Czasowe wyłączenie dźwięku (Wyciszenie)	28
Regulacja tonu i balansu	28
Odtwarzanie muzyki w trybie bezpośredniego przekazywania sygnału z wejścia do wzmacniacza mocy	28
Odtwarzanie płyt CD	28
Korzystanie z urządzenia jako wzmacniacza mocy	29
Nagrywanie	29



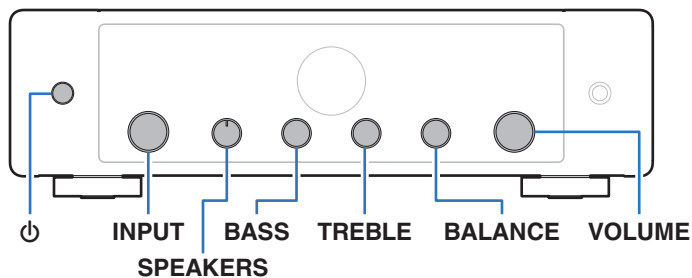
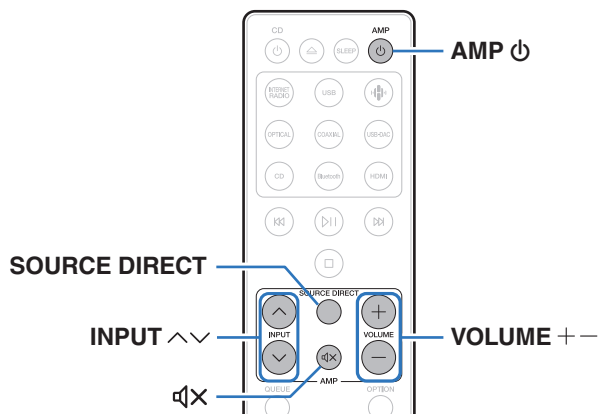

Włączanie urządzenia

1 Naciśnij przycisk AMP, aby włączyć zasilanie urządzenia.

Wyświetlacz włączy się.



- Zasilanie można również włączyć z poziomu trybu czuwania, naciskając przycisk  na urządzeniu głównym.

Włączanie trybu czuwania

1 Naciśnij przycisk AMP .

Odtwarzacz przełączy się w tryb czuwania.

UWAGA

- Nawet kiedy urządzenie znajduje się w trybie czuwania, niektóre układy są w dalszym ciągu zasilane. W przypadku opuszczenia domu na dłuższy czas lub wyjazdu na wakacje wyjmij wtyczkę urządzenia z gniazda zasilania.



Wybór zestawów głośnikowych

- 1 Obróć pokrętkę wyboru **SPEAKERS** na urządzeniu głównym, aby wybrać zestawy głośnikowe, które mają odtwarzać dźwięk.

SPEAKERS A (Domyślne):	Wyprowadza dźwięk tylko z głośników A.
SPEAKERS B:	Wyprowadza dźwięk tylko z głośników B.
SPEAKERS A+B:	Wyprowadza dźwięk zarówno z głośników A, jak i z głośników B.
SPEAKERS OFF:	Brak dźwięku z głośników.

Wybór źródła sygnału

- 1 Użyj przycisku **INPUT** $\wedge \vee$ aby wybrać źródło wejściowe odtwarzanego dźwięku.
Na ekranie zostanie wyświetlone wybrane źródło wejściowe.



- Źródło sygnału można wybrać również za pomocą przełącznika **INPUT** na głównym urządzeniu.

Regulacja poziomu głośności

- 1 Użyj przycisku **VOLUME** $+ -$ do regulacji głośności.
Poziom głośności pojawia się na wyświetlaczu.



- Głośność można również regulować, obracając pokrętkę **VOLUME** na urządzeniu głównym.



Czasowe wyłączenie dźwięku (Wyciszenie)

1 Naciśnij przycisk .

Na wyświetlaczu pojawi się słowo "Mute".



- Aby anulować wyciszenie, zmień głośność dźwięku lub ponownie naciśnij .

Regulacja tonu i balansu

1 Użyj BASS, TREBLE i BALANCE w głównym urządzeniu, aby wyregulować barwę dźwięku.



- Ustawień BASS, TREBLE i BALANCE nie można regulować, kiedy to urządzenie jest w trybie bezpośredniego przekazywania sygnału. Naciśnij przycisk SOURCE DIRECT na pilocie, aby wyłączyć tryb bezpośredniego przekazywania sygnału.

Odtwarzanie muzyki w trybie bezpośredniego przekazywania sygnału z wejścia do wzmacniacza mocy

Sygnał dźwiękowy nie przechodzi przez układ regulacji barwy dźwięku (BASS, TREBLE oraz BALANCE), w efekcie czego można uzyskać wyższą jakość dźwięku.

1 Naciśnij przycisk SOURCE DIRECT na urządzeniu, aby włączyć tryb bezpośredniego przekazywania sygnału z aktywnego wejścia do wzmacniacza mocy.

Na wyświetlaczu pojawi się wskazanie "SOURCE DIRECT".

Odtwarzanie płyt CD

W tej części omówiono przykład odtwarzania muzyki z płyt CD.

1 Naciśnij AMP aby włączyć zasilanie.

2 Naciśnij przycisk INPUT aby zmienić źródło wejściowe sygnału na "CD".

Na wyświetlaczu pojawi się wskazanie "CD".

3 Włącz odtwarzanie muzyki na odtwarzaczu CD.

4 Użyj przycisku VOLUME do regulacji głośności.



Korzystanie z urządzenia jako wzmacniacza mocy

Podczas podłączania przedwzmacniacza i używania tego urządzenia jako wzmacniacza, przełącz źródło wejściowe tego urządzenia na "PWR AMP".

1 Naciśnij przełącznik INPUT na urządzeniu głównym, aby przełączyć źródło wejściowe na "PWR AMP".

Na wyświetlaczu pojawi się wskazanie "PWR AMP".



- Po wybraniu "PWR AMP" jako źródła wejściowego regulacja głośności i balansu i tonu jest niemożliwa. Wyreguluj te parametry na przedwzmacniaczu.
- Gdy ustawienie kodu zdalnego sterowania jest ustawione na "AMP1" (domyślnie), przyciski INPUT $\wedge \vee$ na pilocie zdalnego sterowania nie mogą być używane do przełączania źródła wejściowego na "PWR AMP" lub przełączania z "PWR AMP" do innego źródła wejściowego. Aby wykonać operacje zdalnego sterowania, zmień ustawienie kodu zdalnego sterowania na "AMP2" lub "AMP3".
( str. 33)

UWAGA

- Jeżeli "PWR AMP" jest źródłem wejściowym, wejścia głównej jednostki przesyłają sygnał z maksymalną głośnością. Sprawdź poziom wyjściowy urządzenia wejściowego przed rozpoczęciem odtwarzania i odpowiednio wyreguluj głośność.

Nagrywanie

Nie można wyprowadzić sygnałów audio ze złączy tego urządzenia do zewnętrznego urządzenia rejestrującego. Podczas rejestrowania dźwięku z odtwarzanego urządzenia podłączonego do tego urządzenia, dźwięk może być rejestrowany, nawet jeśli odtwarzane urządzenie jest wciąż podłączone do tego urządzenia.

1 Naciśnij AMP ϕ aby włączyć zasilanie.

2 Naciśnij przycisk INPUT $\wedge \vee$, aby wybrać źródło sygnału, z którego chcesz nagrywać.

Na ekranie zostanie wyświetlone wybrane źródło wejściowe.

3 Rozpocznie się nagrywanie.

- Szczegółowe informacje na temat nagrywania znajdziesz w instrukcji obsługi urządzenia rejestrującego dźwięk.



■ Spis treści

Ustawianie jasności wyświetlacza	31
Ustawianie trybu Automatyczny stan wstrzymania	32
Konfiguracja kodów zdalnego sterowania	33



Ustawianie jasności wyświetlacza



DIMMER

Można wybrać jeden z czterech poziomów jasności wyświetlacza. Wyłączenie wyświetlacza powoduje osłabienie źródła zakłóceń, które wpływają na jakość dźwięku, umożliwiając podwyższenie jakości jego odtwarzania.

1 Naciśnij przycisk DIMMER.

- Każdorazowe naciśnięcie przycisku zmienia jasność wyświetlacza.



- Naciśnięcie przycisków przy wyłączonym wyświetlaczu powoduje chwilowe wyświetlenie informacji przy najjaśniejszym ustawieniu.
- Domyślnie ustawiona jest najwyższa jasność ekranu.
- Funkcja DIMMER działa również z sieciowym odtwarzaczem CD firmy Marantz CD 50n (brak w zestawie), umożliwiając jednoczesną regulację jasności podczas używania w połączeniu z tym urządzeniem. Jeśli urządzenia mają różne ustawienia jasności, naciśnij i przytrzymaj DIMMER przez 5 sekund lub dłużej a następnie wyreguluj, gdy oba będą w najjaśniejszym ustawieniu.



Ustawianie trybu Automatyczny stan wstrzymania

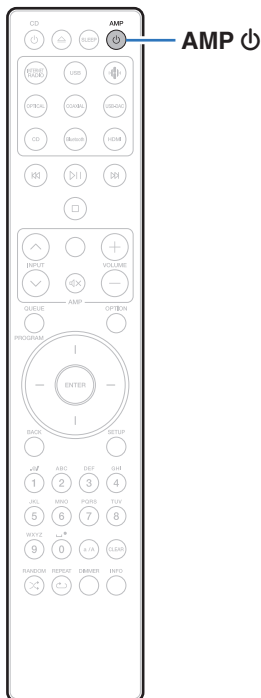

Urządzenie można tak skonfigurować, aby przełączało się automatycznie w tryb oczekiwania, jeżeli w ciągu 15 minut użytkownik nie wykona żadnej czynności lub nie zostanie odebrany żaden sygnał wejściowy audio. Domyślnie jest włączony automatyczny tryb oczekiwania.

1 Naciśnij i przytrzymaj przycisk AMP przez 5 sekund lub dłużej, aby włączyć lub wyłączyć.

Na wyświetlaczu pojawi się "Auto STBY On" lub "Auto STBY Off".



Konfiguracja kodów zdalnego sterowania

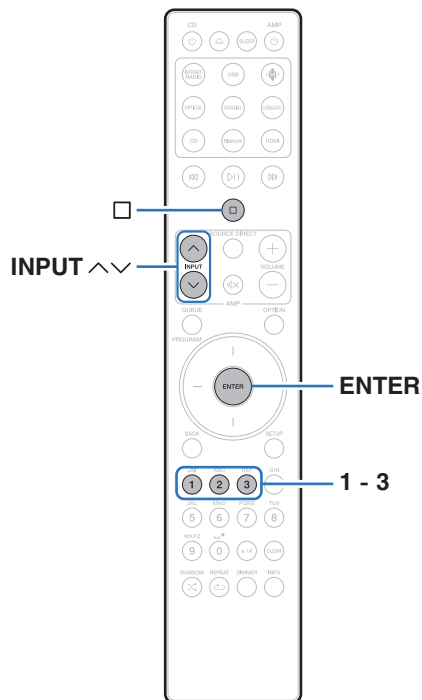

Kody zdalnego sterowania ustawia się między tym urządzeniem i dostarczonym pilotem. Można wybrać jeden spośród trzech typów kodów zdalnego sterowania, a zdalne sterowanie może być używane do sterowania urządzeniem, kiedy używany jest ten sam kod zdalnego sterowania. Gdy trzy takie same urządzenia używane są w jednym pomieszczeniu, każde z nich można obsługiwać równocześnie za pomocą jednego pilota zdalnego sterowania z ustawieniami fabrycznymi. Ustawiając indywidualne kody między pilotem zdalnego sterowania a urządzeniem, pilot zdalnego sterowania może być używany do sterowania tylko tym urządzeniem, które ma taki sam kod zdalnego sterowania. Sprawdź działanie każdego urządzenia po skonfigurowaniu kodów zdalnego sterowania.

Ustawienie domyślne to "AMP1".



- Gdy ustawiono kod zdalnego sterowania na "AMP1", źródła wejściowego dla tego urządzenia nie można przełączyć na "PWR AMP" przy użyciu przycisku INPUT ^v na pilocie zdalnego sterowania. Aby przełączyć zdalne sterowanie, zmień ustawienie kodu zdalnego sterowania na "AMP2" lub "AMP3".
- Ustaw kod zdalnego sterowania na "AMP 1" podczas sterowania tym urządzeniem z sieciowego odtwarzacza CD firmy Marantz lub innego urządzenia połączonego z tym urządzeniem za pomocą kabla połączenia zdalnego sterowania. (📖 str. 22)



Konfiguracja kodów zdalnego sterowania dla pilota zdalnego sterowania

■ Aby ustawić kody zdalnego sterowania dla AMP1, AMP2 lub AMP3

- 1 **Przytrzymaj przycisk i przycisk numeryczny 1, 2, 3 przez przynajmniej 5 sekund.**
 - Ustaw kod zdalnego sterowania na AMP1, AMP2 lub AMP3 zgodnie z wybranym przyciskiem numerycznym.

UWAGA

- Domyślne kody zdalnego sterowania zostaną przywrócone po wyjęciu baterii. Po założeniu baterii ustaw ponownie kody zdalnego sterowania.

Konfiguracja kodów zdalnego sterowania dla tego urządzenia

- 1 **Wskaż pilot zdalnego sterowania dla którego został ustawiony kod na tym urządzeniu, a następnie naciśnij oraz ENTER.**

Po zakończeniu ustawiania kodu zdalnego sterowania w urządzeniu głównym na wyświetlaczu pojawia się ustawiony kod zdalnego sterowania (AMP 1 – 3).



■ Spis treści

Wskazówki

Chcę wyregulować samodzielnie barwę dźwięku	36
Chcę, aby odtwarzany dźwięk był możliwie jak najbliższy oryginalnemu	36
Chcę wyłączyć wyświetlacz	36
Chcę użyć głośników w układzie bi-wiring	36
Chcę obsługiwać odtwarzacz sieciowy płyt CD firmy Marantz za pomocą pilota zdalnego sterowania niniejszego urządzenia	36
Chcę użyć tego urządzenia jako wzmacniacza mocy	36
Chcę używać niniejszego urządzenia jako przedwzmacniacza	36
Chcę korzystać z więcej niż jednego takiego urządzenia w jednym pomieszczeniu	36

Rozwiązywanie problemów

Zasilanie nie włącza się / jest wyłączone	38
Nie można uruchomić funkcji za pomocą pilota zdalnego sterowania	40
Brak jakichkolwiek informacji na wyświetlaczu amplitunera	41
Brak dźwięku	41
Nie można uzyskaćżądanego brzmienia	42
Dźwięk jest przerywany lub występuje szum	43



Wskazówki

Chcę wyregulować samodzielnie barwę dźwięku

- Za pomocą pokręteł BASS, TREBLE i BALANCE ustaw żądaną barwę dźwięku. (🔍 str. 28)

Chcę, aby odtwarzany dźwięk był możliwie jak najbliższy oryginalnemu

- Włącz tryb Source Direct. (🔍 str. 28)

Chcę wyłączyć wyświetlacz

- Naciśnij przycisk DIMMER, aby wyłączyć wyświetlacz. (🔍 str. 31)

Chcę użyć głośników w układzie bi-wiring

- To urządzenie jest zgodne z połączeniami w układzie bi-wiring. Możesz cieszyć się dźwiękiem o wysokiej jakości dzięki użyciu połączeń w układzie bi-wiring. (🔍 str. 17)

Chcę obsługiwać odtwarzacz sieciowy płyt CD firmy Marantz za pomocą pilota zdalnego sterowania niniejszego urządzenia

- Odtwarzacz sieciowy płyt CD firmy Marantz można również obsługiwać za pomocą pilota zdalnego sterowania tego urządzenia. Patrz również instrukcje obsługi sieciowego odtwarzacza CD. (🔍 str. 11)

Chcę użyć tego urządzenia jako wzmacniacza mocy

- Podłącz przedwzmacniacz do złącza POWER AMP IN tego urządzenia i przełącz źródło wejściowe na "PWR AMP". (🔍 str. 21)

Chcę używać niniejszego urządzenia jako przedwzmacniacza

- Podłącz wzmacniacz mocy do gniazd PRE OUT niniejszego urządzenia. (🔍 str. 21)

Chcę korzystać z więcej niż jednego takiego urządzenia w jednym pomieszczeniu

- Ustaw indywidualne kody zdalnego sterowania dla każdej kombinacji urządzeń i pilotów zdalnego sterowania. (🔍 str. 33)



Rozwiązywanie problemów

W przypadku pojawienia się problemu, najpierw sprawdź poniższe elementy:

1. **Czy podłączenia są prawidłowe?**
2. **Czy urządzenie jest obsługiwane zgodnie z instrukcją?**
3. **Czy inne urządzenia towarzyszące działają prawidłowo?**



Jeżeli urządzenie nie funkcjonuje prawidłowo, sprawdź odpowiednie objawy wymienione w tym rozdziale.

Jeśli objawy nie pasują do któregośkolwiek z tu opisanych, skontaktuj się ze sprzedawcą, gdyż może to być spowodowane usterką jednostki. W takim przypadku, odłącz urządzenie od zasilania i skontaktuj się ze sprzedawcą.



Zasilanie nie włącza się / jest wyłączone

Zasilanie nie jest włączone.

- Upewnij się, czy przewód zasilania jest prawidłowo podłączony do gniazda zasilania. (🔧 str. 24)
- Odtwarzacz znajduje się w trybie czuwania. Naciśnij przycisk  na urządzeniu lub przycisk AMP  na pilocie zdalnego sterowania. (🔧 str. 26)

Zasilanie wyłącza się automatycznie.

- Włączona jest funkcja automatycznego przełączania urządzenia w stan czuwania. Po około 15 minutach bez otrzymania sygnału audio i bez wykonania na nim żadnej czynności, urządzenie automatycznie przełączy się w tryb czuwania. Aby wyłączyć funkcję automatycznego przełączania urządzenia w trybu czuwania, należy nacisnąć przycisk AMP  i przytrzymać przez 5 sekund lub dłużej. (🔧 str. 32)
- Kiedy to urządzenie i urządzenie audio firmy Marantz kompatybilne z funkcją synchronizacji zasilania są połączone za pomocą kabla zdalnego połączenia, zasilanie tego urządzenia wyłączy się (tryb czuwania) w synchronizacji z urządzeniem podłączonym do tego urządzenia. (🔧 str. 22)

Zasilanie wyłącza się, a wskaźnik obwodu ochronnego pokazuje jedno długie mignięcie i dwa krótkie mignięcia na pomarańczowo.

- Zatrzymaj odtwarzanie na urządzeniu odtwarzającym, a następnie wyłącz i włącz ponownie zasilanie.
- Jeśli problem nie zostanie rozwiązany przez wyłączenie i ponowne włączenie zasilania, obwód wzmacniacza tego urządzenia mógł ulec awarii. Odłącz kabel zasilania i skontaktuj się z naszym centrum obsługi klienta.

Zasilanie wyłącza się, a wskaźnik obwodu ochronnego pokazuje jedno długie mignięcie i trzy krótkie mignięcia na pomarańczowo.

- Awaria obwodu zasilania tego urządzenia. Odłącz kabel zasilania i skontaktuj się z naszym centrum obsługi klienta.



Zasilanie wyłącza się, a wskaźnik obwodu ochronnego pokazuje jedno długie mignięcie i cztery krótkie mignięcia na pomarańczowo.

- Układ zabezpieczający został uaktywniony z powodu wzrostu temperatury w urządzeniu. Wyłącz zasilanie, odczekaj około godziny aż urządzenie wystarczająco wystygnie, a następnie ponownie włącz zasilanie.
- Urządzenie to przenieś w miejsce o dobrej wentylacji.
- Zatrzymaj odtwarzanie na urządzeniu odtwarzającym, a następnie wyłącz i włącz ponownie zasilanie.

Zasilanie wyłącza się, a wskaźnik obwodu ochronnego pokazuje jedno długie mignięcie i pięć krótkich mignięć na pomarańczowo.

- Sprawdź, czy odpowiednie głośniki są właściwie podłączone. Mogło dojść do zadziałania obwodu zabezpieczającego z powodu zwarcia przewodów głośnikowych ze sobą lub z panelem tylnym urządzenia. Po odłączeniu przewodu zasilania wykonaj odpowiednie czynności naprawcze, poprawiając połączenia. (🔧 str. 14)
- Zatrzymaj odtwarzanie na urządzeniu odtwarzającym, a następnie wyłącz i włącz ponownie zasilanie.
- Jeśli problem nie zostanie rozwiązany przez wyłączenie i ponowne włączenie zasilania, obwód wzmacniacza lub zasilania tego urządzenia mógł ulec awarii. Odłącz kabel zasilania i skontaktuj się z naszym centrum obsługi klienta.



Nie można uruchomić funkcji za pomocą pilota zdalnego sterowania

Nie można uruchomić funkcji za pomocą pilota zdalnego sterowania.

- Baterie są zużyte. Wymień na nowe. (🔍 str. 5)
- Używaj pilota z odległości nie większej niż 7 metrów od urządzenia i ustaw pilot pod kątem do 30° lub mniejszym. (🔍 str. 5)
- Usuń przedmioty znajdujące się pomiędzy tym urządzeniem a pilotem zdalnego sterowania.
- Ułóż baterie prawidłowo wewnątrz pilota zgodnie z oznaczeniami ⊕ oraz ⊖. (🔍 str. 5)
- Czujnik pilota zdalnego sterowania oświetlony jest silnym światłem (bezpośrednie światło słoneczne, lampa fluorescencyjna, itp.). Przesuń pilota w miejsce, gdzie nie będzie bezpośrednio oświetlony silnym światłem.
- W przypadku korzystania z urządzenia wideo 3D pilot zdalnego sterowania niniejszego urządzenia może nie działać poprawnie z powodu efektów komunikacji bezprzewodowej między urządzeniami (np. między telewizorem a okularami 3D). W takim przypadku należy zmienić orientację urządzeń wykorzystujących komunikację bezprzewodową 3D, aby nie zakłócała ona działania pilota zdalnego sterowania niniejszego urządzenia.
- Kod zdalnego sterowania przycisków głośności na pilocie (VOLUME + i 🔊) jest ustawiony na tryb obsługi sieciowego odtwarzacza CD firmy Marantz. Jeśli głośności tego urządzenia nie można wyregulować za pomocą pilota, naciśnij i przytrzymaj jednocześnie ENTER i przycisk cyfry 1 przez 5 sekund lub dłużej, aby zmienić kod pilota na tryb pracy AMP.
- Gdy ustawienie kodu zdalnego sterowania jest ustawione na "AMP1" (domyślnie), przyciski INPUT \wedge \vee na pilocie zdalnego sterowania nie mogą być używane do przełączania źródła wejściowego na "PWR AMP" lub przełączania z "PWR AMP" do innego źródła wejściowego. Aby wykonać operację zdalnego sterowania, zmień ustawienie kodu zdalnego sterowania na "AMP2" lub "AMP3". (🔍 str. 33)
- Kod zdalnego sterowania tego urządzenia i kod pilota zdalnego sterowania są inne. Ustaw ten sam kod zdalnego sterowania na urządzeniu i pilocie zdalnego sterowania. (🔍 str. 33)
- W przypadku niezależnego użycia tego urządzenia ustaw przełącznik na "INTERNAL". (🔍 str. 22)



Brak jakichkolwiek informacji na wyświetlaczu amplitunera

Wyświetlacz jest wyłączony.

- Naciśnij przycisk DIMMER i zmień ustawienie opcji na inne niż wyłączone. (👉 str. 31)

Brak dźwięku

Z głośników nie wydobywa się żaden dźwięk.

- Sprawdź podłączenia wszystkich urządzeń. (👉 str. 13)
- Wsuń do oporu przewody do zacisków.
- Sprawdź, czy złącza wejściowe i wyjściowe nie zostały podłączone odwrotnie.
- Sprawdź, czy kable nie są uszkodzone.
- Sprawdź, czy kable głośnikowe są prawidłowo podłączone. Sprawdź, czy rdzenie przewodów mają dobry styk z elementami metalowymi zacisków głośnikowych. (👉 str. 14)
- Popraw mocowanie kabli w zaciskach głośnikowych. Sprawdź, czy zaciski głośnikowe nie są obluzowane. (👉 str. 14)
- Sprawdź, czy wybrano właściwe źródło dźwięku. (👉 str. 27)
- Poziom głośności ustawiany jest na minimalny poziom. Ustaw głośność na odpowiedni poziom. (👉 str. 27)
- Wyłącz tryb wyciszenia. (👉 str. 28)
- Upewnij się, że ustawienia głośników odtwarzających dźwięk są odpowiednie. (👉 str. 27)



Nie można uzyskać żądanego brzmienia

Z jednego z głośników nie wydobywa się żaden dźwięk.

- Sprawdź, czy kable głośnikowe są prawidłowo podłączone. (🔧 str. 14)
- Ustaw odpowiednio pokrętkę BALANCE. (🔧 str. 28)

Z subwoofer nie dochodzi dźwięk.

- Sprawdź podłączenia subwoofer. (🔧 str. 18)
- Włącz zasilanie subwoofer.

Ustawienia pokręteł BASS, TREBLE i BALANCE nie są stosowane.

- Naciśnij przycisk SOURCE DIRECT, aby wyłączyć tryb Source Direct (bezpośrednio ze źródła). (🔧 str. 28)

Dla dźwięku stereo pozycje kanału lewego i prawego są odwrócone.

- Sprawdź, czy prawy i lewy zestaw głośnikowy są podłączone do właściwych zacisków głośnikowych. (🔧 str. 16)

Dźwięk nie jest prawidłowo wyprowadzany ze wzmacniacza mocy podłączonego do złącza PRE OUT.

- Sprawdź złącza wzmacniacza mocy. (🔧 str. 21)
- Sygnał audio nie jest wyprowadzany ze złącza PRE OUT, kiedy ustawienie wyjścia głośnikowego jest wyłączone. Ustaw wyjście głośników A/B. (🔧 str. 27)
- Głośność sygnału audio ze złącza PRE OUT jest powiązana z głośnością głośników A/B. Ustaw głośność na odpowiedni poziom. (🔧 str. 27)

Dźwięk nie jest prawidłowo wyprowadzany z przedwzmacniacza podłączonego do złącza POWER AMP IN.

- Sprawdź złącza przedwzmacniacza. (🔧 str. 21)
- Sprawdź, czy źródło wejściowe tego urządzenia jest ustawione na "PWR AMP". (🔧 str. 27)



Dźwięk jest przerywany lub występuje szum

Dźwięk jest zniekształcony podczas odtwarzania płyty winylowej.

- Ustaw nacisk igły.
- Sprawdź igłę.
- Wymień wkładkę.

Podczas odtwarzania płyty winylowej słuchać przydźwięk (“brzęczenie”) w głośnikach.

- Sprawdź, czy gramofon jest prawidłowo podłączony. (👉 str. 19)
- Telewizor lub urządzenie AV w pobliżu gramofonu może zakłócać odtwarzanie. Umieść gramofon w miejscu maksymalnie oddalonym od telewizora i innych urządzeń AV.

Podczas odtwarzania płyty winylowej słuchać przydźwięk (“brzęczenie”) w głośnikach, kiedy poziom głośności jest wysoki. (Wycie)

- Odsuń głośniki od gramofonu tak daleko, jak to możliwe. (👉 str. 19)
- Wibracje z głośników są przekazywane do odtwarzacza przez podłogę. Użyj podkładek w celu wytlumienia wibracji przekazywanej przez podłogę do głośników.



Wyjaśnienie pojęć

Source direct

Uzyskanie wyższej wierności odtwarzania możliwe jest dzięki temu, że sygnały wejściowe audio są wysyłane z pominięciem obwodów regulacji barwy dźwięku (BASS/TREBLE/BALANCE).

Impedancja głośników

Jest to wartość rezystancji w obwodzie prądu przemiennego, wskazywana w Ω (ohm).

Większą moc można uzyskać, gdy wartość ta jest mniejsza.

Układ zabezpieczający

Jest to funkcja zabezpieczająca podzespoły przed uszkodzeniem w momencie problemów z zasilaniem, takich jak przeciążenie, przepięcie lub nadmierna temperatura wynikające z dowolnej przyczyny.



Dane techniczne

- Moc wyjściowa RMS (20 Hz – 20 kHz, równomierne występowanie obydwu kanałów):**
 - 70 W x 2 kanały (8 Ω/ohm)
 - 100 W x 2 kanały (4 Ω/ohm)
- Całkowite zniekształcenia harmoniczne (20 Hz – 20 kHz, równomierne występowanie obydwu kanałów, obciążenie 8 Ω/ohm):**
 - 0,02 %
- Pasma przenoszenia (CD, 1 W, 8 Ω/ohm) :**
 - 5 Hz – 100 kHz ±3 dB
- Współczynnik tłumienia (8 Ω/ohm, 20 Hz – 20 kHz) :**
 - 100 i więcej
- Czułość wejścia/Impedancja:**
 - PHONO (MM): 1,4 mV / 47 kΩ/kohm
 - CD, TUNER, LINE, RECORDER: 185 mV/16 kΩ/kohm
 - POWER AMP IN: 1,5 V/15 kΩ/kohm
- Napięcie wyjściowe:**
 - PRE OUT: 1,5 V
 - SUBWOOFER OUT: 220 mV
- Maksymalny dopuszczalny poziom sygnału na wejściu PHONO (1 kHz) MM :**
 - 80 mV
- Odchylenie od wartości korekty RIAA (20 Hz – 20 kHz):**
 - ±0,5 dB
- Stosunek sygnału/szum (IHF-A, obciążenie 8 Ω/ohm):**
 - PHONO (MM): 87 dB (wejście 5 mV)
 - CD, TUNER, LINE, RECORDER: 113 dB (moc znamionowa na wyjściu)
 - POWER AMP IN: 125 dB (moc znamionowa na wyjściu)
- Regulacja barwy dźwięku:**
 - BASS (50 Hz): ±10 dB
 - TREBLE (15 kHz): ±10 dB
- Temperatura robocza:**
 - +5 °C - +35 °C
- Wymagania dotyczące zasilania:**
 - AC 230 V, 50/60 Hz
- Pobór mocy:**
 - 220 W
- Pobór mocy w trybie czuwania :**
 - 0,3 W

Powyższe dane techniczne mogą ulec zmianie ze względu na ulepszenia i zmiany konstrukcyjne.

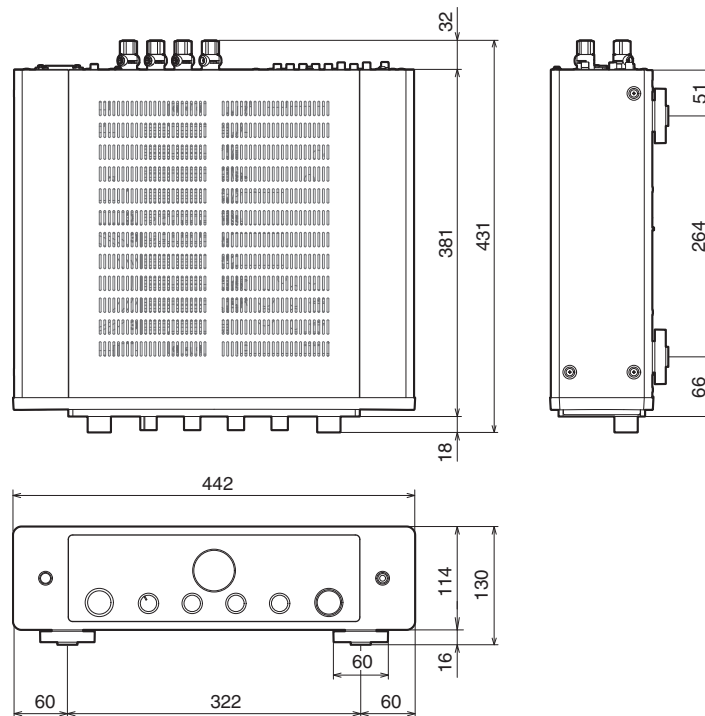

Wymiary (Jednostka : mm)**Masa: 14,4 kg**

Indeks

B		P		U	
Barwa dźwięku	28	Panel przedni	6	Układ zabezpieczający	44
G		Panel tylny	8	Urządzenie rejestrujące	20
Głośniki	14	Pilot zdalnego sterowania	10	Ustawienia kodów zdalnego sterowania	34
Głośność	27	Przedwzmacniacz	21	W	
Gramofon	19	R		Wskazówki	36
I		Rozwiązywanie problemów	37	Wyciszanie	28
Impedancja głośników	44	S		Wzmacniacz mocy	21
O		Sieciowy Odtwarzacz Audio	19		
Odtwarzacz CD	19, 28	Source direct	28, 44		
Odtwarzacz płyt Blu-ray	19	T			
		Tryb Auto Standby	32		
		Tuner	19		



www.marantz.com

You can find your nearest authorized distributor or dealer on our website.

marantz is a registered trademark.

3520 10942 00AS

© 2023 DEI Sales, Inc. All Rights Reserved.