

marantz

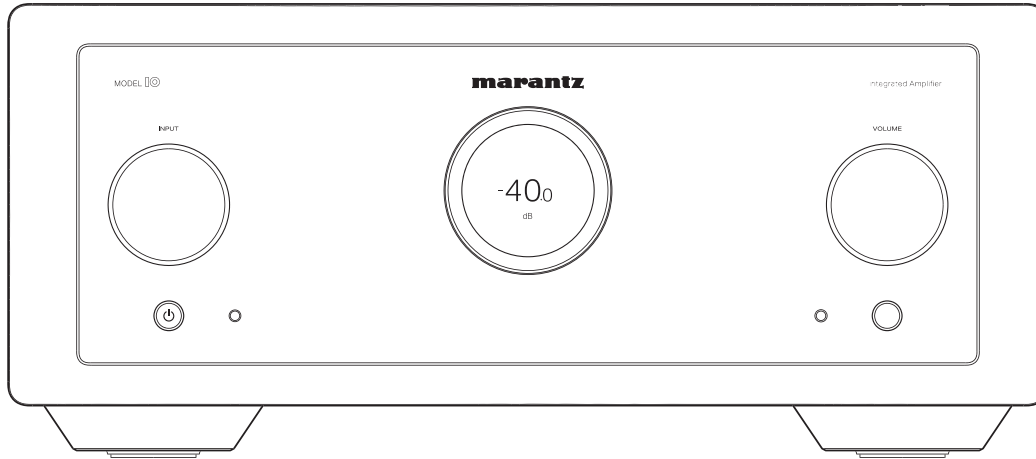

MODEL  | Geïntegreerde stereo versterker

Gebruiksaanwijzing

Accessoires	4
De batterijen plaatsen	5
Werkingsbereik van de afstandsbediening	5
Namen en functies van onderdelen	6
Voor-/bovenpaneel	6
Achterpaneel	9
Afstandsbediening	11

Aansluitingen

De luidsprekers aansluiten	17
Aansluiting luidspreker A/B	19
Tweedraads aansluiting	20
Een weergaveapparaat aansluiten	21
Een opnameapparaat aansluiten	23
Een voorversterker of stroomversterker aansluiten	24
Meerdere MODEL 10-toestellen aansluiten (F.C.B.S.-aansluiting)	26
De F.C.B.S.-aansluiting voorbereiden	26
Stereo complete bi-amp-verbinding	29
Aansluiting voor 5.1 meerkanaals weergave	31
Een extern bedieningstoestel aansluiten	35
FLASHER IR IN-stekker	35
REMOTE CONTROL-aansluitingen	36
Het netsnoer aansluiten	38

Weergave

De stroom inschakelen	40
De voeding in stand-bymodus zetten	40
De ingangsbron selecteren	41
Het volume regelen	41
Het geluid tijdelijk uitschakelen (Dempen)	41
De toon en balans aanpassen	42
Afspelen in de modus Source direct	44
De helderheid van het display schakelen	44
Voorpaneelverlichting, interieurverlichting en display in-/uitschakelen	45
Dit toestel gebruiken als een spanningsversterker	45
Opnemen	46



Instellingen

Overzicht van het menu	47
Menu bedienen	48
Level Meter	49
Illumination	49
Volume Scale	50
Phono	50
Auto-Standby	51
Afstandsbedieningscodes instellen	52
Afstandsbedieningscodes instellen voor de afstandsbediening	53
Afstandsbedieningscodes instellen voor dit toestel	53
De bedieningsmodus van de SACD-speler/streamingversterker op de afstandsbediening uitschakelen	54
De bedieningsmodus van de SACD-speler uitschakelen	55
De bedieningsmodus van de streamingversterker uitschakelen	55
Het apparaat instellen dat bediend moet worden met de volumetoetsen op de afstandsbediening	56
Het apparaat instellen dat bediend moet worden met de volumetoetsen in de bedieningsmodus van de SACD-speler	57
Het apparaat instellen dat bediend moet worden met de volumetoetsen in de bedieningsmodus van de streamingversterker	57

Tips

Tips	59
Probleemoplossing	60
Voeding wordt niet ingeschakeld/Voeding wordt uitgeschakeld	61
Bewerkingen kunnen niet worden uitgevoerd via de afstandsbediening	63
Er verschijnt niets op het display van dit toestel	64
Er is geen geluid hoorbaar	64
Het gewenste geluid wordt niet weergegeven	65
Geluid is onderbroken of er is ruis opgetreden	66
Foutmeldingen	67

Appendix





Uitleg termen	68
Technische gegevens	69
Index	72

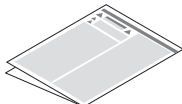
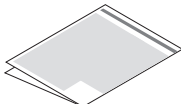

Dank u voor het vertrouwen dat u in dit Marantz-product hebt gesteld.
Lees deze gebruiksaanwijzing aandachtig door voordat u het product gaat gebruiken.
Bewaar deze gebruiksaanwijzing na deze te hebben gelezen zodat u deze later opnieuw kunt raadplegen.

Accessoires

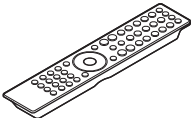
Controleer of de volgende onderdelen bij het product zijn geleverd.

 Snelhandleiding	 Veiligheidsinstructies	 Waarschuwingen over het gebruik van batterijen	 Netsnoer
 Afstandsbediening (RC004PMND)	 2× R03/AAA-batterijen		



De batterijen plaatsen

- 1 Verwijder het achterste deksel in de richting van de pijl en verwijder het.



- 2 Plaats twee batterijen op de juiste wijze in het batterijvak zoals aangegeven.

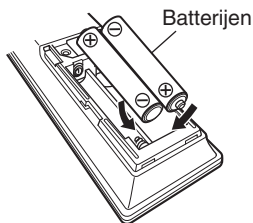

- 3 Plaats het achterste deksel terug.

OPMERKING

- Voorkom beschadiging van de batterijen of lekkage van batterijvloeistof:
 - Gebruik een nieuwe batterij niet samen met een oude.
 - Gebruik geen twee verschillende soorten batterijen.
- Verwijder de batterijen uit de afstandsbediening als u ze voor lange tijd niet gaat gebruiken.
- In geval van lekkage van batterijvloeistof veegt u de vloeistof in het batterijcompartiment voorzichtig weg en plaatst u nieuwe batterijen.

Werkingsbereik van de afstandsbediening

Richt de afstandsbediening tijdens het gebruik ervan op de afstandsbedieningssensor van het toestel.

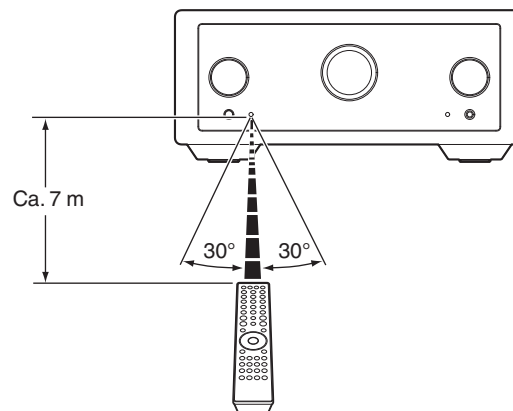

Namen en functies van onderdelen

Voor-/bovenpaneel

【Bovenste paneel】

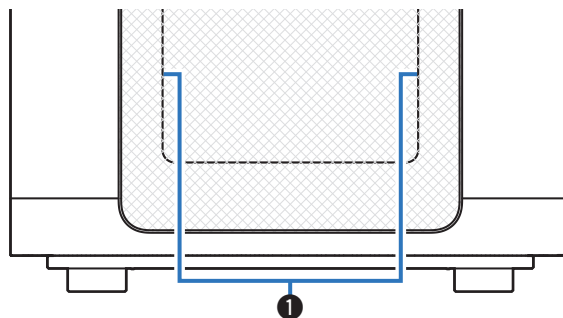

【Voorpaneel】

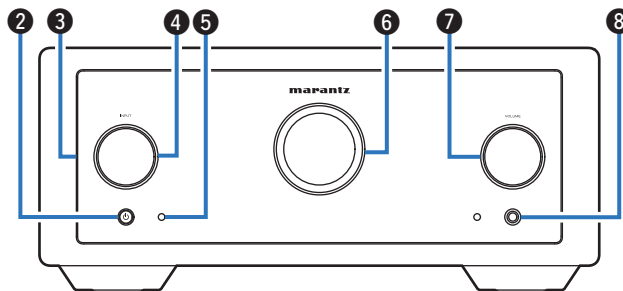

Raadpleeg de volgende bladzijde voor details.

[Bovenste paneel]

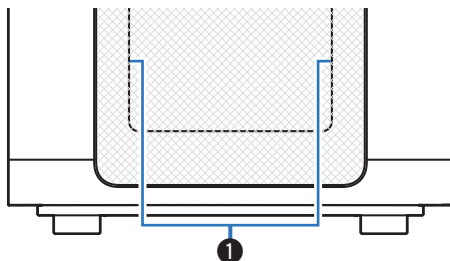

[Voorpaneel]

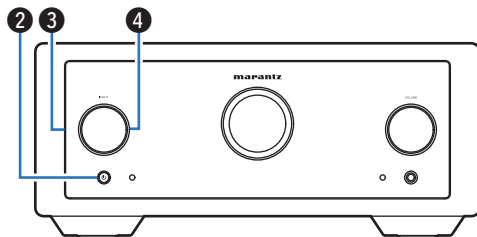
**1 Interieurverlichting**

Dit licht op wanneer het toestel wordt aangezet. De helderheid kan worden gewijzigd en de verlichting kan worden uitgeschakeld.

- “Voorpaneelverlichting, interieurverlichting en display in-/uitschakelen” (☞ blz. 45)
- “Illumination” (☞ blz. 49)

2 Aan/uit-toets/indicator (⏻)

- Hiermee schakelt u de voeding in/uit (stand-by). (☞ blz. 40)
- Dit licht op als volgt, afhankelijk van de voedingsstatus:
 - Voeding aan : Wit
 - Stand-by : Uit
 - Wanneer het beveiligingscircuit is geactiveerd: oranje (knipperend)

3 Verlichting voorpaneel

Dit licht op wanneer het toestel wordt aangezet. De helderheid kan worden gewijzigd en de verlichting kan worden uitgeschakeld.

- “Voorpaneelverlichting, interieurverlichting en display in-/uitschakelen” (☞ blz. 45)
- “Illumination” (☞ blz. 49)

4 INPUT-selectieknop

Hiermee selecteert u de ingangsbron. (☞ blz. 41)

[Voorpaneel]

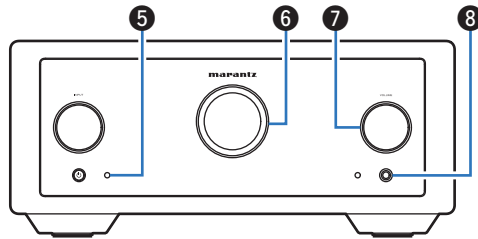

5 Afstandsbedieningssensor

Dit ontvangt signalen van de afstandsbediening. (☞ blz. 5)

6 Display

Dit toont verschillende types informatie.

7 VOLUME-knop

Hiermee wordt het volumeniveau geregeld. (☞ blz. 41)

8 Hoofdtelefoonaansluiting

Wordt gebruikt voor het aansluiten van een hoofdtelefoon.

Wanneer de hoofdtelefoon op deze aansluiting is aangesloten, zal er niet langer audio worden weergegeven via de aangesloten luidsprekers en via de PREAMP OUT-aansluitingen.

OPMERKING

- Zet het volume niet te hoog wanneer u met de hoofdtelefoon luistert, om gehoorverlies te voorkomen.



Achterpaneel

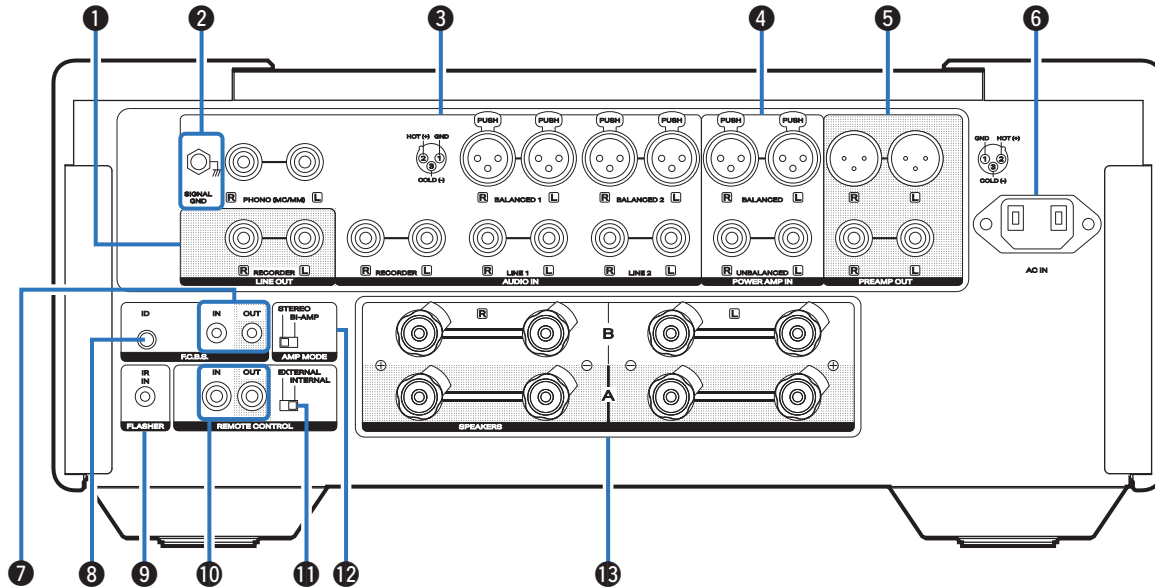

Raadpleeg de volgende bladzijde voor details.



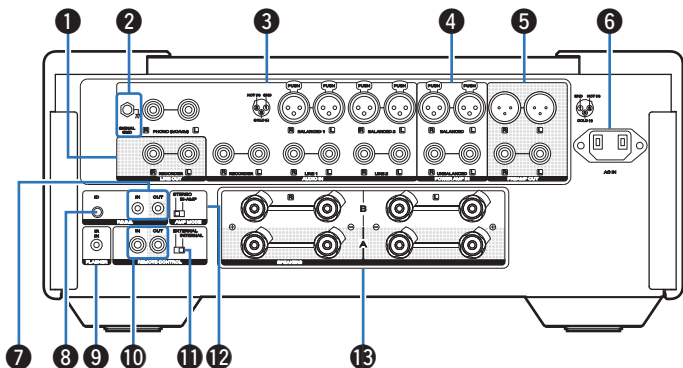

1 LINE OUT-aansluitingen (RECORDER)

Wordt gebruikt voor het aansluiten van de ingang van een recorder. (👉 blz. 23)

2 SIGNAL GND-aansluiting

Wordt gebruikt voor het aansluiten van een platenspeler. (👉 blz. 21)

3 Analoge audio-aansluitingen (AUDIO IN)

Wordt gebruikt voor het aansluiten van apparaten die zijn uitgerust met analoge audio-uitgangsaansluitingen.

- “Een weergaveapparaat aansluiten” (👉 blz. 21)
- “Een opnameapparaat aansluiten” (👉 blz. 23)

4 Aansluitingen stroomversterker (POWER AMP IN)

Wordt gebruikt voor het verbinden van een voorversterker wanneer dit toestel als eindversterker wordt gebruikt. (👉 blz. 24)

5 PREAMP OUT-aansluitingen

Gebruik dit om apparatuur zoals een stroomversterker toe te voegen. (👉 blz. 24)

6 AC-netingang (AC IN)

Wordt gebruikt voor het aansluiten van het netsnoer. (👉 blz. 38)

7 F.C.B.S.-aansluitingen

Wordt gebruikt voor het aansluiten van een weergavesysteem van hoge kwaliteit met twee of meer van deze toestellen. (👉 blz. 26)

8 F.C.B.S. ID-toets

Wordt gebruikt om de ID in te stellen voor F.C.B.S.. (👉 blz. 28)

9 FLASHER IR IN-stekker

Wordt gebruikt voor het aansluiten van een controlebox enz. (👉 blz. 35)

10 Ingangen/uitgangen afstandsbediening (REMOTE CONTROL)

Wordt gebruikt voor het aansluiten op een Marantz-audioapparaat dat compatibel is met de afstandsbedieningsfunctie. (👉 blz. 36)

11 EXTERNAL/INTERNAL-schakelaar

Zet deze schakelaar op “INTERNAL”. Dit toestel ontvangt het afstandsbedieningssignaal en het Marantz-audioapparaat dat via de afstandsbedieningsaansluiting op dit toestel is aangesloten, werkt door het afstandsbedieningssignaal van dit toestel te ontvangen. (👉 blz. 37)

12 AMP MODE-schakelaar

Wordt gebruikt om de versterkermodus te schakelen (STEREO/BI-AMP). (👉 blz. 29)

13 Luidsprekeraansluitingen (SPEAKERS)

Wordt gebruikt voor het aansluiten van luidsprekers. (👉 blz. 17)



Afstandsbediening

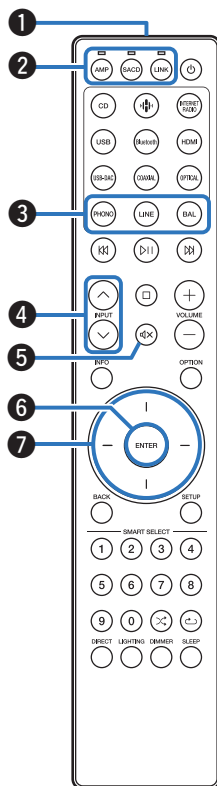

De afstandsbediening die bij dit toestel is geleverd kan een Marantz SACD-speler en streamingversterker besturen.

- “Bediening SACD-speler” (👉 blz. 13)
- “Bediening van streamingversterker” (👉 blz. 14)

■ Dit toestel bedienen

Om dit toestel te bedienen, drukt u op de AMP-toets om de afstandsbedieningsmodus te schakelen naar dit toestel.

1 Signaalzender van de afstandsbediening

Dit verzendt signalen van de afstandsbediening. (👉 blz. 5)

2 Keuzetoetsen/indicators afstandsbedieningsmodus (AMP/SACD/LINK)

- Hiermee schakelt u de bedieningsmodus van de afstandsbediening (AMP/SACD/LINK).
- De indicator licht op afhankelijk van het apparaat dat wordt bediend.

3 Toetsen voor ingangsbronselectie (PHONO/LINE/BAL)

Hiermee selecteert u de ingangsbron. (👉 blz. 41)

4 INPUT-toetsen (↕)

Hiermee selecteert u de ingangsbron. (👉 blz. 41)

5 Toets Dempen (🔇)

Dit dempt de uitgevoerde audio. (👉 blz. 41)

6 ENTER-toets

Dit bepaalt de selectie.

7 Cursorknoppen

Hiermee selecteert u items.

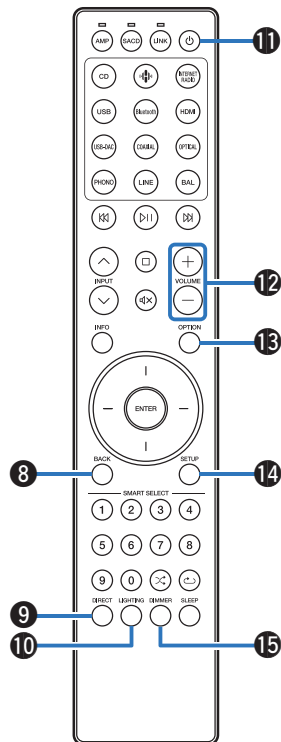

**8 BACK-toets**

Hiermee keert u terug naar het vorige item.

9 DIRECT-toets

Hiermee schakelt u de modus source direct in/uit. (☞ blz. 44)

10 LIGHTING-toets

Dit schakelt de voorpaneelverlichting, de interieurverlichting en het display in/uit. (☞ blz. 45)

11 Power-toets (⏻)

Hiermee schakelt u de voeding in/uit (stand-by). (☞ blz. 40)

12 VOLUME-toetsen (+/-)

Hiermee wordt het volumeniveau geregeld. (☞ blz. 41)

13 OPTION-toets

Dit geeft het optiemenu op het scherm weer.

- “De toon en balans aanpassen” (☞ blz. 42)



- Een optiemenu wordt niet weergegeven wanneer de ingangsbronnen “Power Amp Balanced” en “Power Amp Unbalanced” zijn.

14 SETUP-toets

Het instellingsmenu wordt weergegeven op het display. (☞ blz. 48)

15 DIMMER-toets

Pas de displayhelderheid van dit toestel aan. (☞ blz. 44)



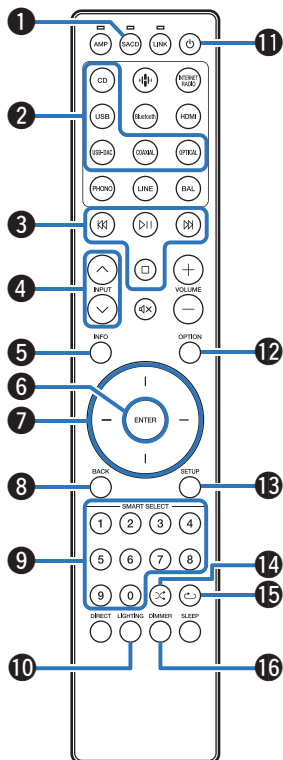

■ Bediening SACD-speler

Er kan een Marantz SACD-speler worden gebruikt.

Om een SACD-speler te bedienen, drukt u op de SACD-toets om de afstandsbediening te schakelen naar de SACD-bediensmodus.

- 1 Keuzetoets afstandsbedieningsmodus (SACD)
- 2 Toetsen voor ingangsbronselectie
- 3 Systeemoetsen
- 4 INPUT-toetsen (^v)
- 5 Informatietoets (INFO)
- 6 ENTER-toets
- 7 Cursorknoppen
- 8 BACK-toets
- 9 Cijfertoetsen (0 – 9)
- 10 LIGHTING-toets
- 11 Power-toets (⏻)
- 12 OPTION-toets
- 13 SETUP-toets
- 14 Random-toets (⌘)
- 15 Herhaal-toets (↺)
- 16 DIMMER-toets



- De afstandsbediening werkt mogelijk niet op sommige producten.



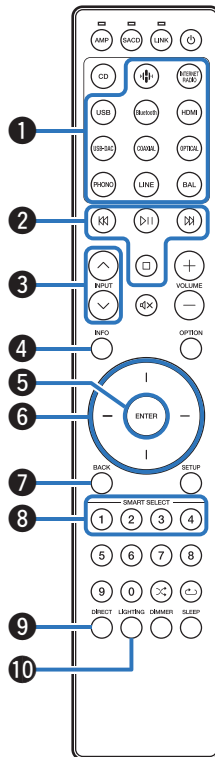

■ Bediening van streamingversterker

Er kan een Marantz-streamingversterker worden gebruikt.

Om een streamingversterker te bedienen, drukt u op de LINK-toets om de afstandsbediening te schakelen naar de bedieningsmodus van de streamingversterker.

- 1 Toetsen voor ingangselectie**
- 2 Systemtoetsen**
- 3 INPUT-toetsen (^v)**
- 4 Informatietoets (INFO)**
- 5 ENTER-toets**
- 6 Cursorknoppen**
- 7 BACK-toets**
- 8 Toetsen SMART SELECT 1 - 4**
- 9 DIRECT-toets**
- 10 LIGHTING-toets**



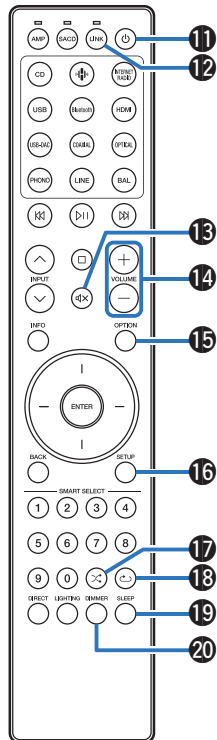

- 11 Power-toets (⏻)
- 12 Keuzetoets afstandsbedieningsmodus (LINK)
- 13 Toets Dempen (ⓧ)
- 14 VOLUME-toetsen (+/-)
- 15 OPTION-toets
- 16 SETUP-toets
- 17 Random-toets (ⓧ)
- 18 Herhaal-toets (↶↷)
- 19 SLEEP-toets
- 20 DIMMER-toets



- De afstandsbediening werkt mogelijk niet op sommige producten.



■ Inhoud





De luidsprekers aansluiten	17
Een weergaveapparaat aansluiten	21
Een opnameapparaat aansluiten	23
Een voorversterker of stroomversterker aansluiten	24
Meerdere MODEL 10-toestellen aansluiten (F.C.B.S.-aansluiting)	26
Een extern bedieningstoestel aansluiten	35
Het netsnoer aansluiten	38

OPMERKING

- Steek de stekker van het netsnoer pas in het stopcontact nadat alle verbindingen zijn gemaakt.
- Bind netsnoeren en aansluitsnoeren of verschillende aansluitsnoeren niet samen tot een bundel. Dit kan gezoem of ruis veroorzaken.

■ Kabels die voor aansluitingen worden gebruikt

Zorg voor de nodige kabels volgens de apparaten die u wilt aansluiten.

Luidsprekerkabel	
Audiokabel	
Balanskabel	
Afstandsbedieningskabel	
Mono ministekkerkabel	



De luidsprekers aansluiten

OPMERKING

- Trek de stekker van het netsnoer uit het stopcontact voordat u de luidsprekers aansluit.
- Sluit de luidsprekerkabels zodanig aan, dat er geen kerndraden uit de luidsprekeraansluitingen steken. Het beveiligingscircuit kan geactiveerd worden wanneer de kerndraden in contact komen met het achterpaneel of wanneer de + en - draden met elkaar contact maken. ("Beveiligingscircuit" (☞ blz. 68))
- Raak de luidsprekeraansluitingen nooit aan terwijl het netsnoer is aangesloten. Dit kan een elektrische schok veroorzaken.
- Gebruik luidsprekers met impedantie binnen de onderstaand weergegeven bandbreedtes en in overeenstemming met hun vereisten.

Luidsprekeraansluitingen die worden gebruikt op dit toestel	Aantal aangesloten luidsprekers	Luidspreker Impedantie
LUIDSPREKERS A (Standaard aansluiting)	2 (één set)	4 – 16 Ω/ohm
LUIDSPREKERS B	2 (één set)	4 – 16 Ω/ohm
LUIDSPREKERS A en LUIDSPREKERS B	4 (twee sets)	8 – 16 Ω/ohm
LUIDSPREKERS A en LUIDSPREKERS B (Tweedraads aansluiting)	2 (één set)	4 – 16 Ω/ohm

■ De luidsprekerkabels aansluiten

Controleer de kanalen links (L) en rechts (R) en de polariteiten + (rood) en – (wit) op de luidsprekers die op dit toestel worden aangesloten, en zorg dat u de kanalen en polariteiten correct aansluit.

- 1 Pel ongeveer 10 mm van de omhulling van het uiteinde van de luidsprekerkabel en draai de kerndraad stevig of sluit het uiteinde vast.**



- 2 Draai de luidsprekeraansluiting linksom om deze los te maken.**

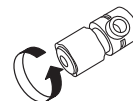

- 3 Stop de kerndraad van de luidsprekerkabel in de greep in de luidsprekeraansluiting.**

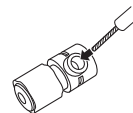

- 4** Draai de luidsprekeraansluiting rechtsom om deze vast te maken.

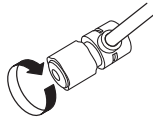

Grijperschopaansluiting

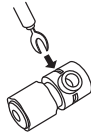

Tweedraads aansluiting

Deze aansluiting beperkt het effect van de signaalstoring tussen de luidsprekers met een hoog bereik (tweeters) en laag bereik (woofers) zodat u kunt genieten van weergave met hoge kwaliteit.

Bij het dubbel bedraden met dubbel bedrade luidsprekers, moet u de aansluitpunten voor midden en hoog bereik aansluiten op SPEAKERS B (of SPEAKERS A), en de aansluitpunten voor het lage bereik op SPEAKERS A (of SPEAKERS B).

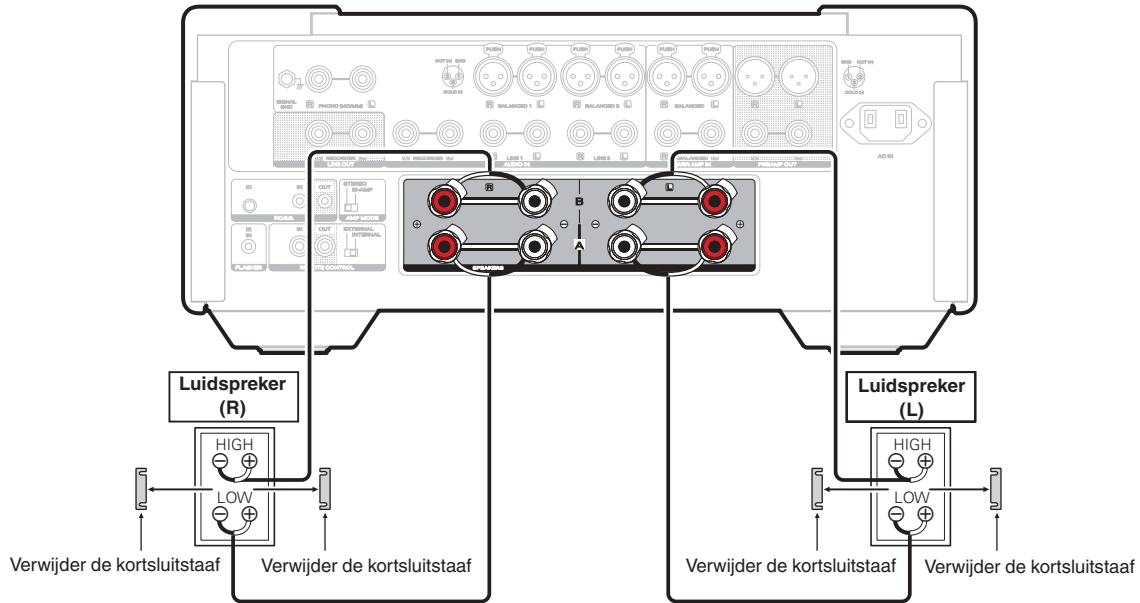

Een weergaveapparaat aansluiten

U kunt platenspelers, netwerkaudiospelers en CD-spelers aansluiten op dit toestel. Stel de fono-equalizer van dit toestel, in het “Phono”-gedeelte van het instelmenu, in overeenkomstig het type element van de platenspeler dat aangesloten moet worden. (🔗 blz. 50)

U hoort mogelijk een zoemend geluid via de luidsprekers wanneer u de ingangsbron van dit toestel naar “Phono” schakelt en het volume per ongeluk verhoogt terwijl er geen platenspeler is verbonden.

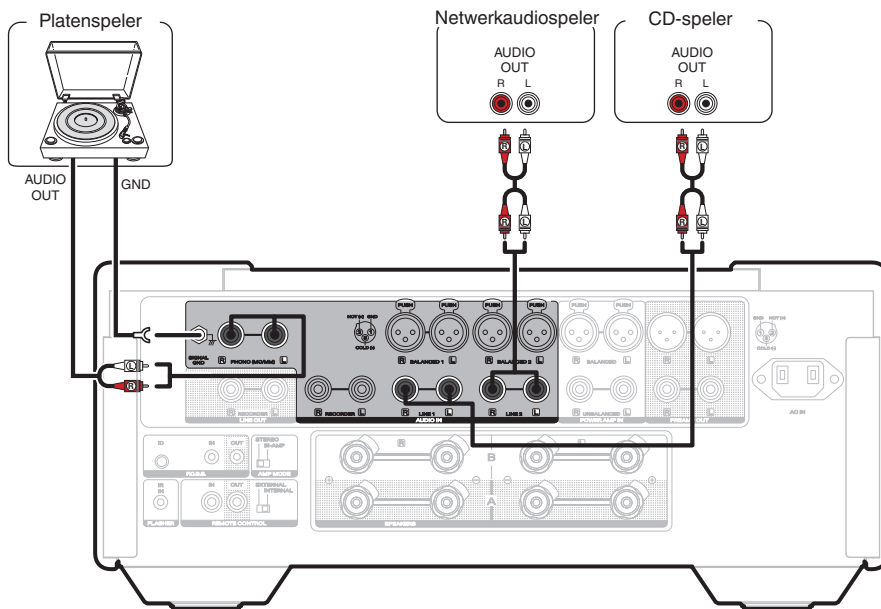

OPMERKING

- De aardingsterminal (SIGNAL GND) op dit toestel is niet voor veiligheidsaarding. Als deze terminal is aangesloten wanneer er veel ruis is, kan de ruis worden verminderd. Afhankelijk van de platenspeler, kan het aansluiten van de aardingsdraad een negatief effect hebben en ruis vermeerderen. In dat geval is het niet nodig de aardingsdraad aan te sluiten.



- De PHONO-ingangsklemmen zijn voorzien van een korte penstekker. Verwijder deze stekker om een platenspeler aan te sluiten. Bewaar de verwijderde korte penstekker op een veilige plaats, zodat u hem niet verliest.



Over gebalanceerde aansluitingen

Het toestel is voorzien van zowel gebalanceerde als niet-gebalanceerde aansluitingen. De gebalanceerde aansluitingen hebben 3 pinnen waardoor het mogelijk wordt om audiosignalen als een gebalanceerd signaal uit te zenden, waardoor het effect van externe ruis wordt vermindert. Ze zijn eveneens voorzien van een verwijderbaar vergrendelingsmechanisme waardoor trillingen aan aansluitingzijde kunnen worden vermeden en de verbindingen betrouwbaarder worden.



- De gebalanceerde verbinding is een volledig gebalanceerde configuratie.

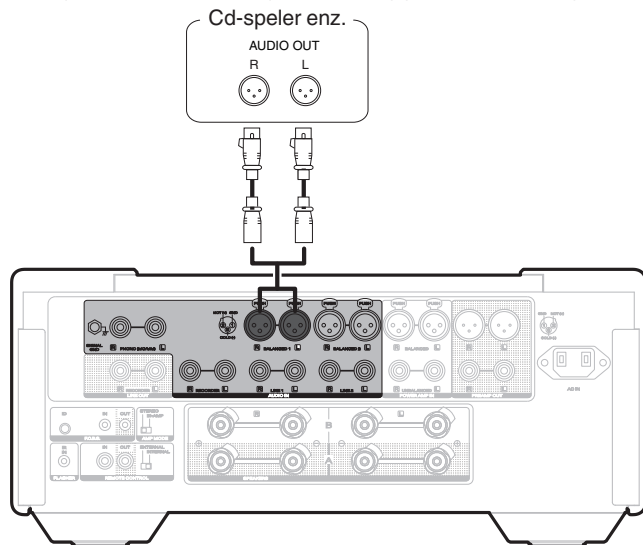

Fases van de gebalanceerde aansluitingen

De XLR-aansluiting is intern bedraad in een van de volgende twee systemen. Dit toestel gebruikt het Europees systeem.

- Europees systeem (② PIN=HOT/③ PIN=COLD)

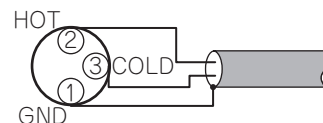

- USA-systeem (② PIN=COLD/③ PIN=HOT)

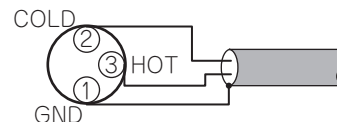

Als een product dat het Europese systeem gebruikt, is aangesloten op dit toestel via een gebalanceerde kabel, kan de fase van het gereproduceerde signaal worden omgekeerd. Om de omkeer te corrigeren sluit u de ene zijde XLR-connector aan waarbij u de ② PIN en de ③ PIN omkeert.



Een voorversterker of stroomversterker aansluiten

Sluit een stroomversterker op het toestel aan voor gebruik als een voorversterker, of sluit een voorversterker op het toestel aan voor gebruik als een stroomversterker.

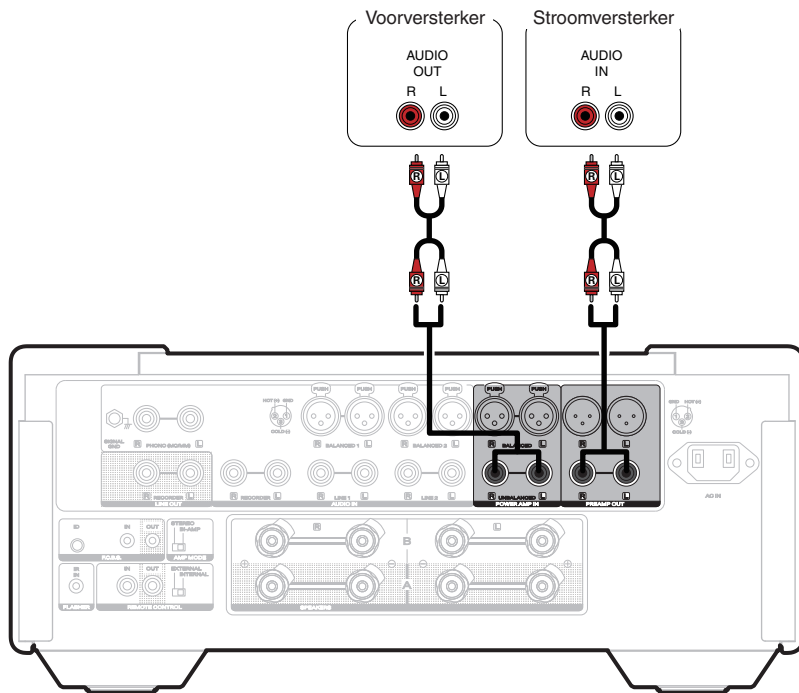

- Wanneer u een voorversterker aansluit en dit toestel gebruikt als een eindversterker, schakelt de ingangsbron naar "Power Amp Balanced" of "Power Amp Unbalanced". (☞ blz. 45)
- De POWER AMP IN-aansluitingen (UNBALANCED) zijn voorzien van een kortsluitpenstekker. Verwijder deze stekker om een voorversterker aan te sluiten. Bewaar de verwijderde kortsluitpenstekker op een veilige plaats, zodat u hem niet verliest.

OPMERKING

- Steek nooit de kortsluitstekker in de PREAMP OUT-aansluitingen. Dit kan beschadiging tot gevolg hebben.



Over gebalanceerde aansluitingen

Het toestel is voorzien van zowel gebalanceerde als niet-gebalanceerde aansluitingen. De gebalanceerde aansluitingen hebben 3 pinnen waardoor het mogelijk wordt om audiosignalen als een gebalanceerd signaal uit te zenden, waardoor het effect van externe ruis wordt vermindert. Ze zijn eveneens voorzien van een verwijderbaar vergrendelingsmechanisme waardoor trillingen aan aansluitingenzijde kunnen worden vermeden en de verbindingen betrouwbaarder worden.



- De gebalanceerde verbinding is een volledig gebalanceerde configuratie.

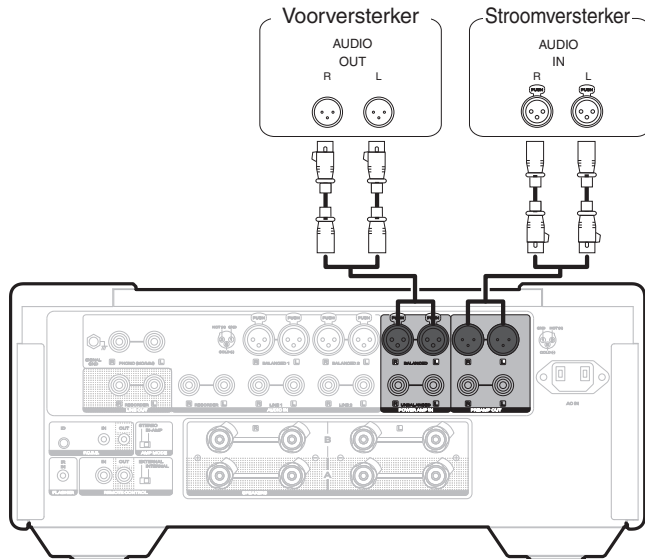

Fases van de gebalanceerde aansluitingen

De XLR-aansluiting is intern bedraad in een van de volgende twee systemen. Dit toestel gebruikt het Europees systeem.

- Europees systeem (② PIN=HOT/③ PIN=COLD)

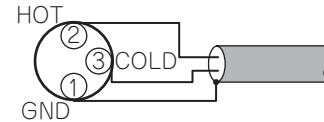

- USA-systeem (② PIN=COLD/③ PIN=HOT)

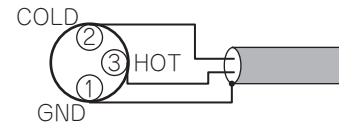

Als een product dat het Europese systeem gebruikt, is aangesloten op dit toestel via een gebalanceerde kabel, kan de fase van het gereproduceerde signaal worden omgekeerd. Om de omkeer te corrigeren sluit u de ene zijde XLR-connector aan waarbij u de ② PIN en de ③ PIN omkeert.



Meerdere MODEL 10-toestellen aansluiten (F.C.B.S.-aansluiting)

Marantz F.C.B.S. (Floating Control Bus System) is een geluidssysteem van topkwaliteit voor regeling van de koppeling tussen verschillende MODEL 10-toestellen (tot 4 toestellen). Ieder toestel wordt bestuurd via de ID die eerder werd geregistreerd. De ID's dienen te worden ingesteld voor een besturingstoestel (Leader) en een ondergeschikt toestel (Member 1 - 3) dat de opdracht van de leider krijgt. Registreer voor lidtoestellen Member 1 - 3 in de volgorde van ontvangst van de opdrachten van de leider. ID's kunnen voor toestellen worden ingesteld die door F.C.B.S. zijn aangesloten, om gekoppelde bedieningen te kunnen uitvoeren zoals het omschakelen van de ingangsbron, het instellen van het volume, het dempen van het geluid, het instellen van de volumebalans, het instellen van de geluidskwaliteit en het dimmen van de helderheid van het display. Bovendien heeft de F.C.B.S.-aansluiting van verschillende MODEL 10-toestellen de functie die de uitvoer van dit toestel van stereo naar mono schakelt, zodat het toestel als mono-uitvoersterker kan werken. Volg de betreffende instructies om de benodigde instellingen uit te voeren.

De F.C.B.S.-aansluiting voorbereiden

De F.C.B.S.-verbinding tot stand brengen

Om verschillende MODEL 10-toestellen te gebruiken, dient deze verbinding naast de audioaansluiting tot stand te worden gebracht. Zie de betreffende instructies voor bijzonderheden over iedere aansluitfunctie.

- "Stereo complete bi-amp-verbinding" (👉 blz. 29)
- "Aansluiting voor 5.1 meerkanaals weergave" (👉 blz. 31)

Bereid het juiste aantal verplaatsbare audioverbindingkabels voor het aan te sluiten aantal toestellen voor. Alle volgende typen verbindingkabels kunnen worden gebruikt.

- $\Phi 3,5$ mono ministecker \leftrightarrow $\Phi 3,5$ mono ministecker aansluitkabel

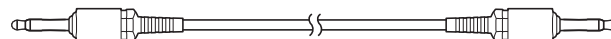

- $\Phi 3,5$ stereo ministecker \leftrightarrow $\Phi 3,5$ stereo ministecker aansluitkabel

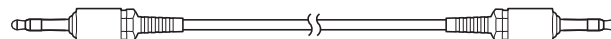

OPMERKING

- Gebruik geen verbindingkabels die een weerstand hebben.

■ Verbindingsvoorbeeld

In dit voorbeeld regelt het toestel met ID ingesteld op “Leader” de toestellen met de ID’s ingesteld op “Member 1”, “Member 2” of “Member 3”.



- De MODEL 10 F.C.B.S.-functie is alleen geldig tussen dezelfde MODEL 10-modellen.
- Als u meerdere versterkers wilt inschakelen die zijn aangesloten op de F.C.B.S., schakelt u de stroom in de volgorde “Leader” – “Member 1” – “Member 2” – “Member 3” in. Wanneer u de stroom uitschakelt, schakelt u deze in omgekeerde volgorde uit.

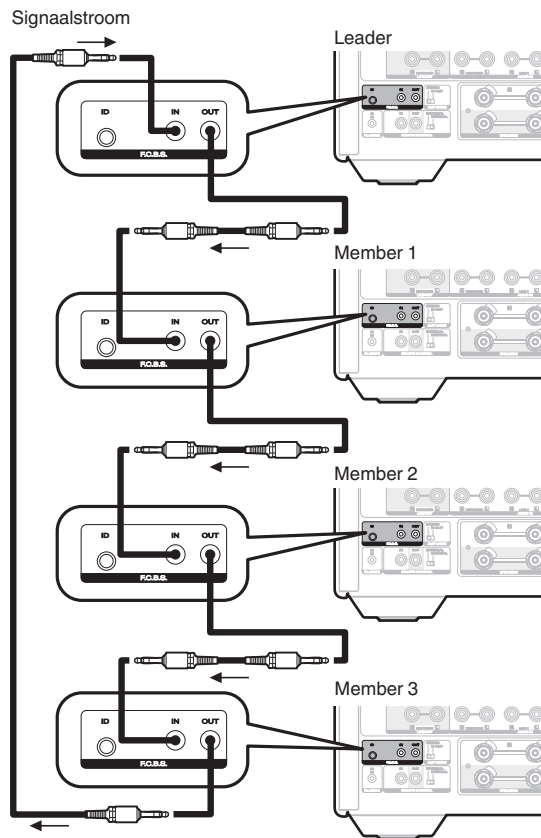

■ ID instellen voor F.C.B.S.

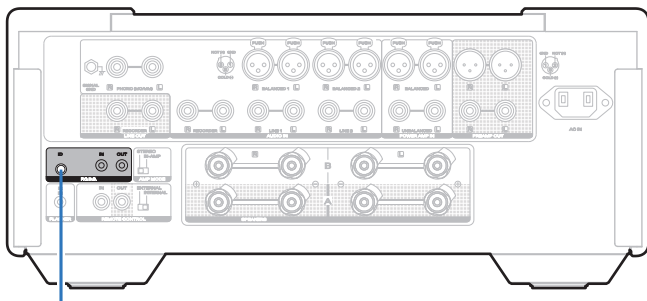

F.C.B.S. ID

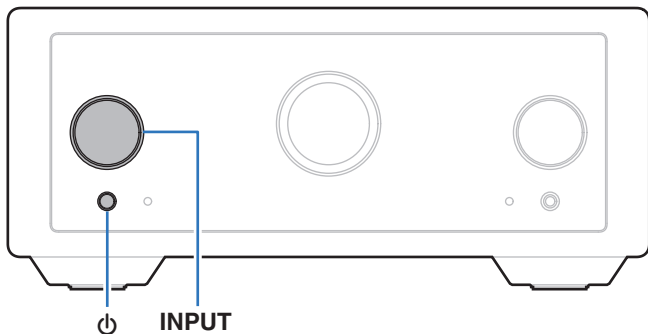

- 1** Druk, tijdens het vasthouden van F.C.B.S. ID op het achterpaneel, op .
- 2** Druk op de INPUT-knop op het hoofdtoestel om een ID te selecteren.
 - De ID's dienen te worden ingesteld voor een besturingstoestel (Leader) en een ondergeschikt toestel (Member 1 - 3) dat de opdracht van de leider krijgt.
- 3** Druk op F.C.B.S. ID op het achterpaneel om de geselecteerde ID te bevestigen.

Na het tonen van de ID op het display gedurende ongeveer 3 seconden, zal het toestel automatisch opnieuw opstarten.

 - Indien ingesteld op "Member 1", "Member 2" of "Member 3", wordt de ID ingesteld op het normale scherm weergegeven.



- Als dit toestel autonoom als stereoversterker wordt gebruikt, stel dan de ID in op "Off". (De standaardinstelling is "Off".)
- Als de ID op iets anders dan "Off" wordt ingesteld, kan dit toestel niet voor een autonome werking worden gebruikt.



Stereo complete bi-amp-verbinding

Met deze modus kunnen twee versterkers op dit toestel worden aangesloten om als één monoversterker te werken. Om deze modus te gebruiken, zijn er twee met het F.C.B.S. verbonden MODEL 10-toestellen vereist.

Gebruik de schakelaar voor de AMP MODE op het achterpaneel, terwijl de spanning is uitgeschakeld, om de modus te veranderen.

Als dit toestel is ingesteld op de bi-amp-modus, verschijnt "BI-AMP" op het display.

Sluit in de bi-amp-modus het ingangcontact van het linkerkanaal aan.

De ingang van het rechterkanaal is uitgeschakeld.

Dezelfde signalen worden uitgevoerd uit de linker- en rechteruitgangcontacten.



- Zorg er voor dat de voeding is ingeschakeld voordat u de AMP MODE-schakelaar bedient. De instellingen kunnen worden ingesteld als de voeding is ingeschakeld.
- In de bi-amp-modus is het niet mogelijk de ingangcontacten van het R-kanaal te gebruiken.
- In de bi-amp-modus is de signaalinvoer naar het linkerkanaal de uitvoer van beide kanalen. Daarom worden dezelfde signalen uitgevoerd van het L-kanaal en R-kanaal in LINE OUT (RECORDER), PREAMP OUT, hoofdtelefoonaansluiting.
- Luidsprekersystemen die zijn verbonden met gebruik van complete bi-amp-verbindingen, moeten bi-ampverbindingen ondersteunen. Lees de gebruiksaanwijzing die bij de luidsprekers werd geleverd of neem contact op met de fabrikant om te verifiëren of deze een bi-amp-aansluiting ondersteunen, voordat u uw luidsprekers aansluit.



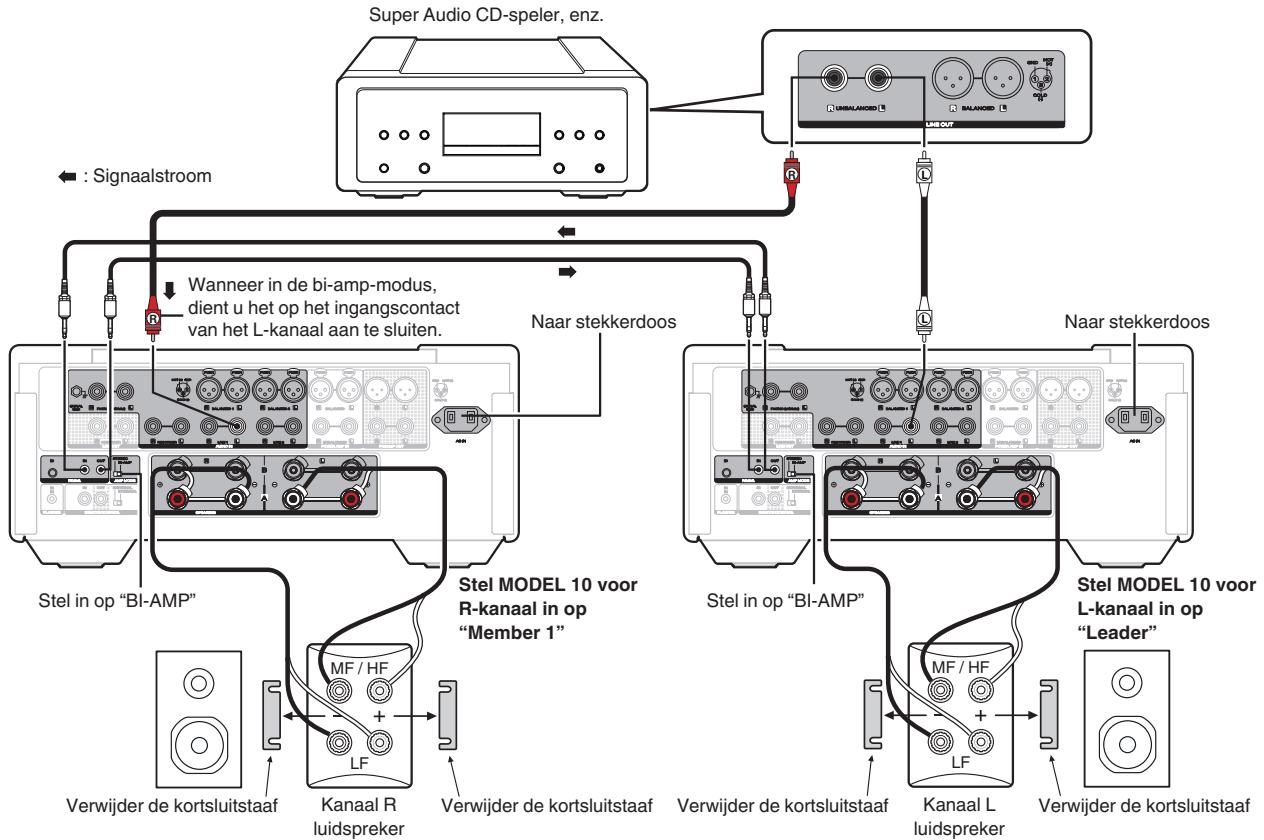

Aansluiting voor 5.1 meerkanaals weergave

Er kunnen drie MODEL 10-toestellen door de F.C.B.S. worden aangesloten en via een gekoppelde bediening worden gebruikt. Voor details over F.C.B.S.-aansluiting, zie “Verbindingsvoorbeeld” (👉 blz. 27).

Sluit de uitgangen van spelers aan die analoge kanaaluitgangen hebben van 5.1 voor alle drie toestellen.

Zie voor verdere instructies, als u een actieve subwoofer gebruikt, de gebruiksaanwijzing die met de subwoofer werd meegeleverd.

Stel de ID's in voor de drie versterkers, zoals wordt uitgelegd in ID instellen voor F.C.B.S. (👉 blz. 28)

- Wanneer u het toestel bedient met de ID ingesteld op “Leader”, worden de toestellen ingesteld op “Member 1” en “Member 2” gekoppeld.



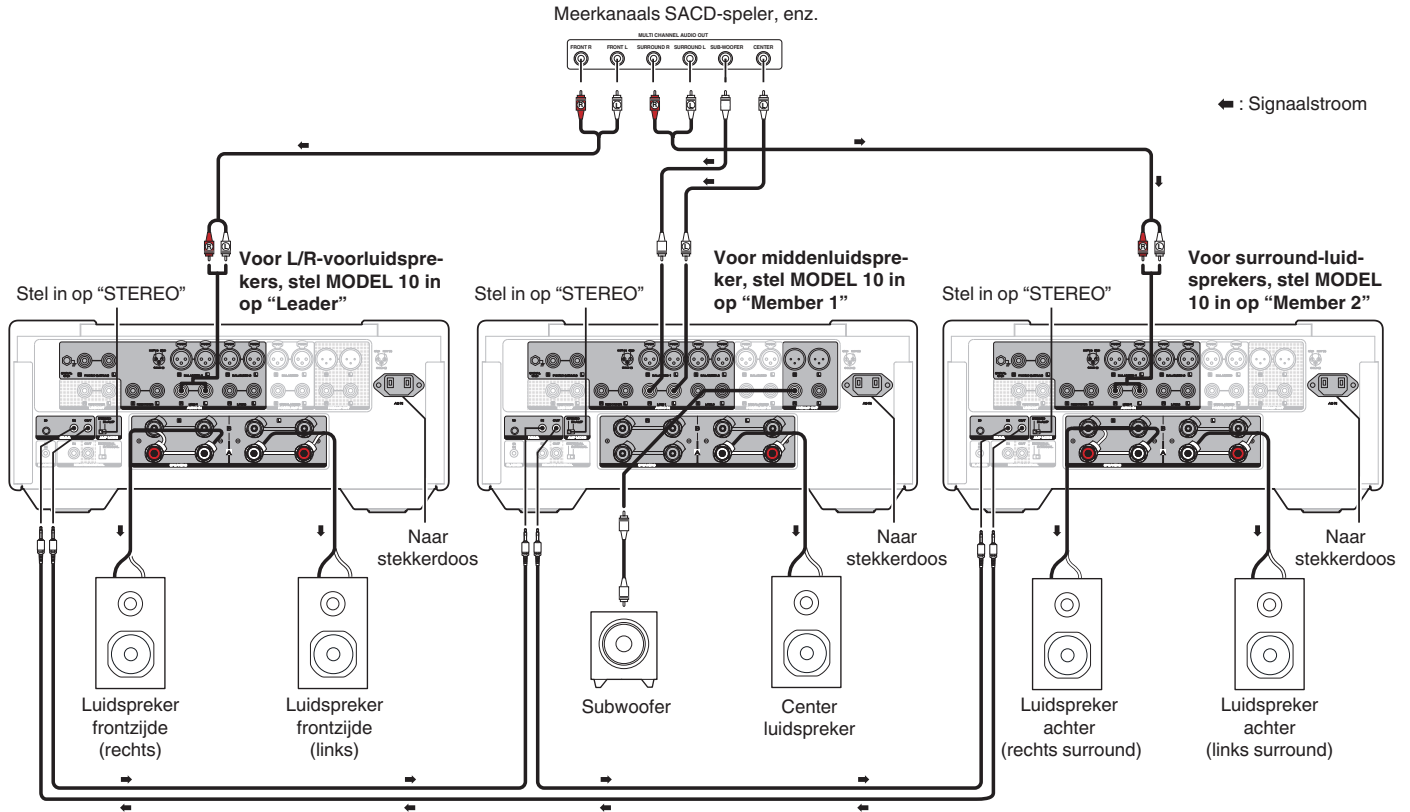

■ Plaatsing luidspreker voor meerkanaals geluid van Super Audio

Om van een Super Audio CD multi-channel sound te genieten met de beste akoestiek die mogelijk is, wordt geadviseerd om de luidsprekers te plaatsen zoals wordt aangegeven in ITU-R BS.775-1 van de International Telecommunication Union (ITU). Super Audio CD multichannel disks zijn opgenomen en gemixt teneinde het optimale effect te bereiken met een luidsprekersysteem zoals in ITU-R BS.775-1 wordt toegelicht.

- Met Super Audio CD multi-channel discs worden de muziekkkanalen in principe opgenomen met gebruik van 5 kanalen (soms zelfs 3 - 6 kanalen). In sommige gevallen wordt LFE (voor een subwoofer) echter opgenomen als een zesde kanaal.
- Iedere disc geeft aan hoeveel kanalen erop zijn opgenomen.
- De basislay-out is 3 luidsprekers vóór en 2 achter aangezien discs met meerdere kanalen gewoonlijk 5 kanalen hebben. De luidsprekers (2 vóór, 1 in het midden en 2 surround (achter)) dienen in een cirkel te worden opgesteld rondom het luisterpunt. Als u een verschillend formaat luidsprekers gebruikt, past u de volumebalans op de versterker aan.
- De plaatsing van de subwoofer geldt alleen ter illustratie. Deze kan overal in de ruimte worden neergezet. Raadpleeg de gebruiksaanwijzing die bij de subwoofer werd geleverd, voor aansluitings- en plaatsingsinstructies.



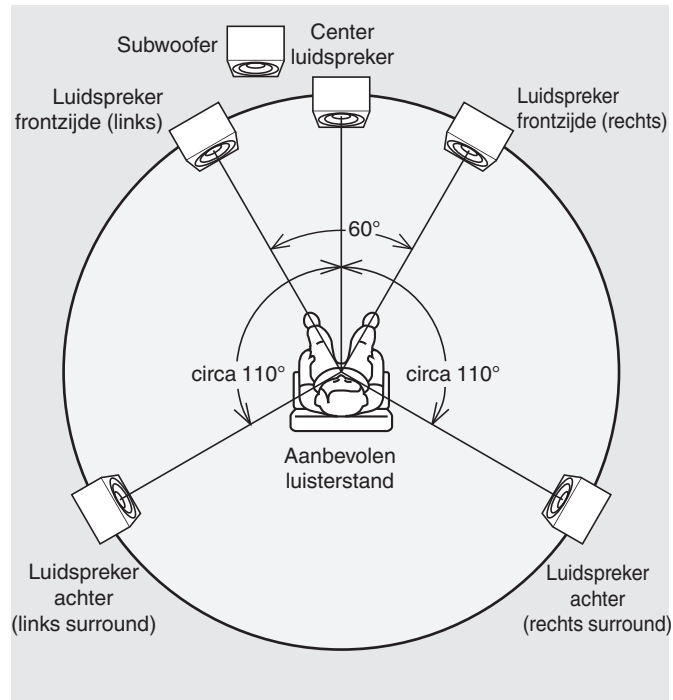

- ITU (International Telecommunication Union)

De ITU is een bijzondere organisatie van de Verenigde Naties. Deze bestaat uit een aantal organen. Een daarvan is de sectie Radio Broadcasting. ITU-R BS in de aanbeveling die bestaat uit standaarden met betrekking tot uitzend- (audio) activiteiten. Een daarvan is de ITU-R BS.775-1 die de meerkanaals stereo geluidssystemen regelt.

Een extern bedieningstoestel aansluiten

FLASHER IR IN-stekker

Dit toestel kan worden bediend door een regelkast of een ander bedieningsapparaat aan te sluiten op dit toestel.

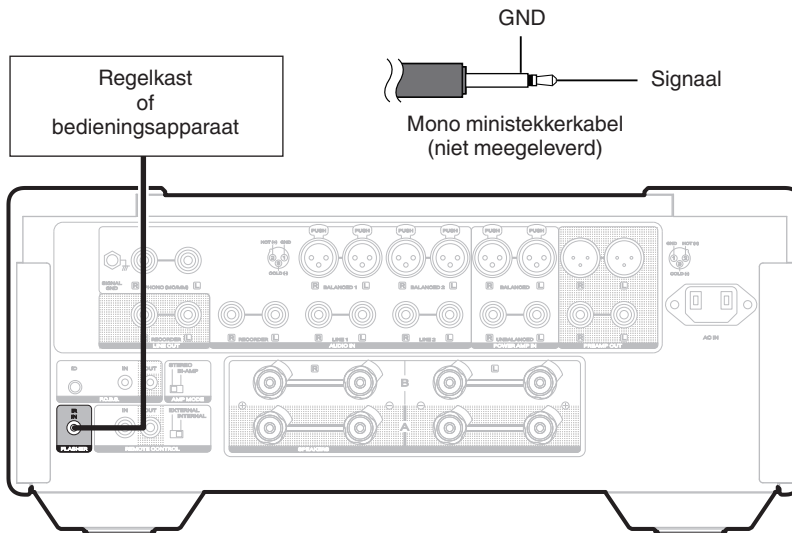

- Om de FLASHER IR IN-aansluiting te gebruiken, zet u de schakelaar EXTERNAL/INTERNAL op "INTERNAL".



REMOTE CONTROL-aansluitingen

■ Bewerkingen uitvoeren via RC op dit toestel zonder visueel contact

U kunt een externe IR-ontvanger aansluiten op de REMOTE CONTROL-aansluitingen om bewerkingen op dit toestel uit te voeren met de meegeleverde afstandsbediening zonder visueel contact. Dit kan nodig zijn als het toestel verborgen zit in een kast of hoek, zodat u de afstandsbediening direct naar het apparaat kunt richten.

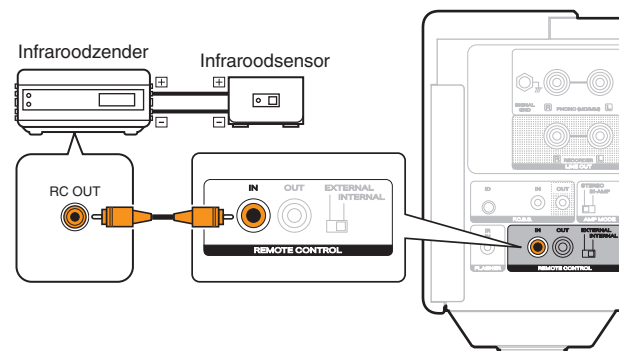

■ Op afstand aansluiten van Marantz LINK 10n en SACD 10

Als u het toestel aansluit op de REMOTE CONTROL IN/OUT-aansluitingen met behulp van de afstandsbedieningskabel die is meegeleverd met het Marantz-audioapparaat, kunt u het toestel of de stand-bymodus van de LINK 10n en SACD 10 inschakelen in combinatie met de bediening van het toestel.

Zet de EXTERNAL/INTERNAL-schakelaar op het achterpaneel van dit toestel en het aangesloten apparaat als volgt in:

- Zet de EXTERNAL/INTERNAL-schakelaar van dit toestel op "INTERNAL".
- Zet de EXTERNAL/INTERNAL-schakelaar van het aangesloten apparaat op "EXTERNAL".

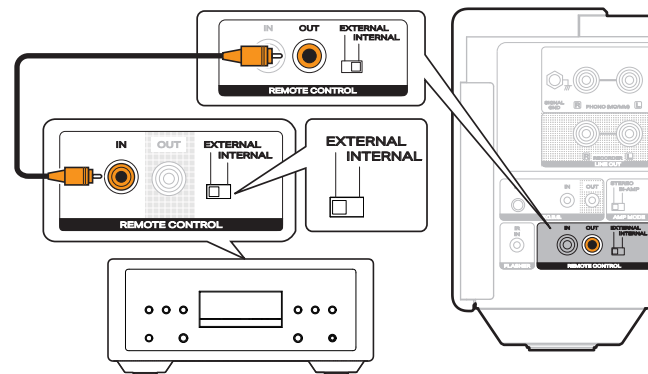

- Om het toestel te bedienen, richt u de afstandsbediening naar de afstandsbedieningssensor van dit toestel.
- Om dit toestel onafhankelijk te gebruiken zonder een Marantz audio-apparaat aan te sluiten, zet u de schakelaar op "INTERNAL".



Het netsnoer aansluiten

Stop de stekker in het stopcontact nadat u alle aansluitingen hebt voltooid.

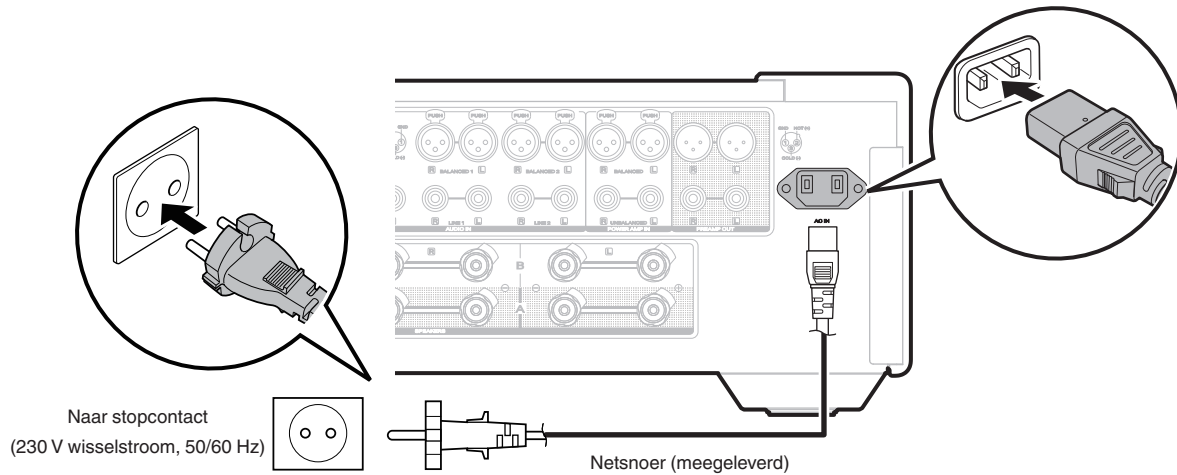

■ Inhoud

De stroom inschakelen	40
De voeding in stand-bymodus zetten	40
De ingangsbron selecteren	41
Het volume regelen	41
Het geluid tijdelijk uitschakelen (Dempen)	41
De toon en balans aanpassen	42
Afspelen in de modus Source direct	44
De helderheid van het display schakelen	44
Voorpaneelverlichting, interieurverlichting en display in-/uitschakelen	45
Dit toestel gebruiken als een spanningsversterker	45
Opnemen	46



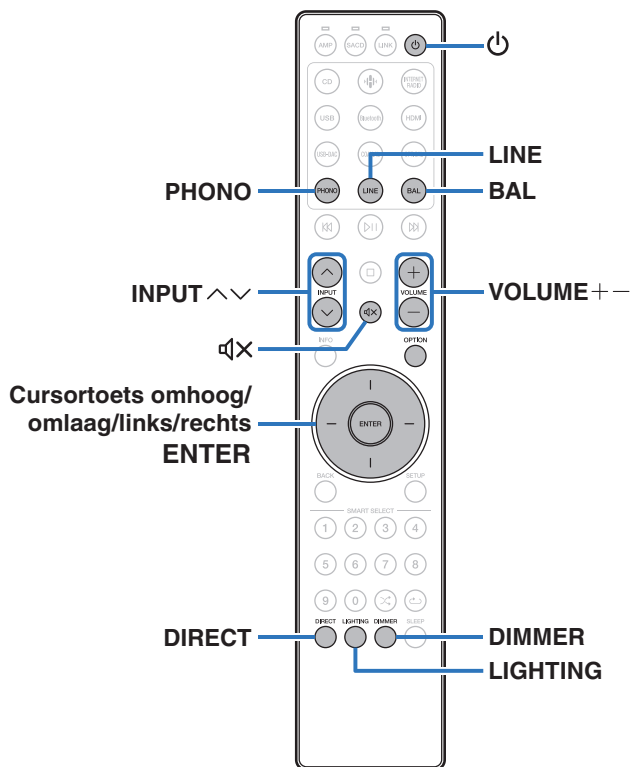

De stroom inschakelen

1 Druk op om het toestel aan te zetten.

Het scherm wordt ingeschakeld.



- U kunt ook bij het hoofdtoestel op  drukken om het in te schakelen vanaf stand-by modus.

De voeding in stand-bymodus zetten

1 Druk op .

Het toestel schakelt naar de stand-bymodus.

OPMERKING

- Er wordt nog steeds stroom geleverd aan een deel van het circuit, zelfs wanneer de voeding in stand-bymodus is. Wanneer u uw huis voor een lange periode verlaat of wanneer u op vakantie gaat, zorg dan dat u het netsnoer uit het stopcontact trekt.



De ingangsbron selecteren

1 Gebruik de ingangsbronkeuzetoetsen (PHONO/LINE/BAL) om de ingangsbron te selecteren die moet worden afgespeeld.

De geselecteerde ingangsbron verschijnt op het scherm.



- Telkens wanneer u op LINE drukt, schakelt dit toestel tussen Line 1 en Line 2.
- Telkens wanneer u op BAL drukt, schakelt dit toestel tussen Balanced 1 en Balanced 2.
- U kunt de ingangsbron ook selecteren met INPUT \wedge \vee .
- U kunt de ingangsbron ook selecteren door aan de INPUT-selectieknop op het hoofdtoestel te draaien.

Het volume regelen

1 Gebruik VOLUME \pm om het volume aan te passen.

Het volumeniveau verschijnt op het display.



- U kunt het volume tevens regelen door aan VOLUME op het hoofdtoestel te draaien.
- U kunt wijzigen hoe het volumeniveau wordt weergegeven. (🔧 blz. 50)

Het geluid tijdelijk uitschakelen (Dempen)

1 Druk op Mute .

“Mute” verschijnt op het scherm.



- Om het geluid opnieuw weer te geven, past u het volume aan of drukt u opnieuw op Mute .



De toon en balans aanpassen

■ De toon regelen

1 Druk op OPTION.

Het scherm met het optiemenu wordt weergegeven.

2 Gebruik de cursortoetsen omhoog/omlaag om “Tone” te selecteren en druk vervolgens op ENTER.

3 Gebruik de cursortoetsen omhoog/omlaag om “Bass” of “Treble” te selecteren en druk vervolgens op ENTER.

- Als u een F.C.B.S.-aansluiting gebruikt, verschijnt na stap 3 een scherm voor het selecteren van de F.C.B.S.-ID (“Leader”, “Member 1”, “Member 2” of “Member 3”). Gebruik de cursortoetsen omhoog/omlaag om de ID van het apparaat dat u wilt instellen te selecteren en vervolgens op ENTER.

4 Gebruik de cursortoetsen cursor omhoog/omlaag om het volume van de lage of hoge tonen in te stellen.

Bass: -10 dB – +10 dB (standaard: 0 dB)

Treble: -10 dB – +10 dB (standaard: 0 dB)



- Wanneer de ingangsbron is ingesteld op “Power Amp Balanced” of “Power Amp Unbalanced”, werkt de toonaanpassingsfunctie niet.
- Wanneer de bron direct-modus is ingeschakeld, werkt de toonaanpassingsfunctie niet.



■ De volumebalans instellen

1 Druk op OPTION.

Het optiemenuscherf wordt weergegeven op het display.

2 Gebruik de cursortoetsen omhoog/omlaag om "Trim" te selecteren en druk vervolgens op ENTER.

3 Gebruik de cursortoetsen links/rechts om "Left" of "Right" te selecteren.

- Als u een F.C.B.S.-aansluiting gebruikt, verschijnt na stap 3 een scherm voor het selecteren van de F.C.B.S.-ID ("Leader", "Member 1", "Member 2" of "Member 3"). Gebruik de cursortoetsen omhoog/omlaag om de ID van het apparaat dat u wilt instellen te selecteren en vervolgens op ENTER.

4 Gebruik de cursortoetsen omhoog/omlaag om de volumebalans aan te passen.

Left: $-\infty$ (minimum), $-19,0 - 0$ (maximum)
(standaard: 0)

Right: $-\infty$ (minimum), $-19,0 - 0$ (maximum)
(standaard: 0)



- Wanneer de ingangsbron is ingesteld op "Power Amp Balanced" of "Power Amp Unbalanced", werkt de functie voor het instellen van de volumebalans niet.
-
- Wanneer de bron direct-modus is ingeschakeld, is de "Trim"-instelling ingesteld op 0 (maximaal).



Afspelen in de modus Source direct

Het signaal gaat niet via het toonregelcircuit, waardoor in een hogere geluidskwaliteit wordt afgespeeld.

1 Druk op DIRECT om de bron direct-modus in te schakelen.

“Source Direct” verschijnt op het scherm.



- Wanneer de ingangsbron is ingesteld op “Power Amp Balanced” of “Power Amp Unbalanced”, werkt de bron direct-functie niet.

De helderheid van het display schakelen

De displayhelderheid kan worden ingesteld van 100% tot Uit (0%) in stappen van 5%. Wanneer het display wordt uitgeschakeld, vermindert een bron van ruis die de geluidskwaliteit beïnvloedt zodat u kunt genieten van geluidswaergave met hogere kwaliteit.

1 Druk op DIMMER.

Het dimmermenuscherf wordt weergegeven op het display.

2 Gebruik de cursortoetsen omhoog/omlaag om de helderheid van het scherm aan te passen.

- U kunt ook de helderheid aanpassen door op DIMMER te drukken.



- Als de toetsbewerkingen worden bediend wanneer het display uit is, wordt de informatie tijdelijk weergegeven op 100%.
- De helderheid van het display is standaard ingesteld op 100%.
- De instelling van de displayhelderheid wordt gesynchroniseerd met de instelling “Illumination” – “Display” in het instellingenmenu. (🔧 blz. 49)
- DIMMER werkt niet wanneer LIGHTING wordt ingedrukt en uitgeschakeld.



Voorpaneelverlichting, interieurverlichting en display in-/uitschakelen

Schakel de voorpaneelverlichting, de interieurverlichting en het display in/uit.

1 Druk op LIGHTING.

- Telkens wanneer de toets wordt ingedrukt, worden de voorpaneelverlichting, de interieurverlichting en het display in-/uitgeschakeld.



- In het menu Instellingen kunt u met "Illumination" de helderheid van de voorpaneelverlichting, de interieurverlichting en het display instellen. (👉 blz. 49)
- Wanneer LIGHTING wordt ingedrukt en brandt, lichten de voorpaneelverlichting, de interieurverlichting en het display op tot de helderheid die is ingesteld in "Illumination" in het menu Instellingen. (👉 blz. 49)

Dit toestel gebruiken als een spanningsversterker

Wanneer u een voorversterker aansluit en dit toestel gebruikt als een eindversterker, schakelt de ingangsbron van dit toestel naar "Power Amp Balanced" of "Power Amp Unbalanced".

Selecteer "Power Amp Balanced" als de verbinding is gebalanceerd, of "Power Amp Unbalanced" als de verbinding niet gebalanceerd is.

1 Gebruik INPUT \wedge \vee om de ingangsbron te schakelen naar "Power Amp Balanced" of "Power Amp Unbalanced".

"Power Amp Balanced" of "Power Amp Unbalanced" verschijnt op het scherm.



- Als de ingangsbron "Power Amp Balanced" of "Power Amp Unbalanced" is, heeft de afstelling van het volume, de balans en de toon geen effect. Stel deze aanpassingen in op de op de voorversterker.



OPMERKING

- Als de ingangsbron "Power Amp Balanced" of "Power Amp Unbalanced" is, voert het hoofdtoestel het maximale volume uit. Controleer het uitvoerniveau op het invoerapparaat voordat u gaat afspelen en pas het volume overeenkomstig aan.



Opnemen

Audiosignalen die naar dit toestel worden ingevoerd, kunnen worden uitgevoerd naar een extern opnameapparaat. Wanneer u audio opneemt vanaf een opnameapparaat dat op dit toestel is aangesloten, kan audio worden opgenomen met het weergaveapparaat dat nog steeds op dit toestel is aangesloten.

- 1 Druk op  om de stroom in te schakelen.**
- 2 Gebruik INPUT   om over te schakelen naar de ingangsbron waarvan u wilt opnemen.**
De geselecteerde ingangsbron verschijnt op het scherm.
- 3 De opname wordt gestart.**
 - Raadpleeg de handleiding van het opnameapparaat voor informatie over bewerkingen.



- Als dit toestel in de stand-bymodus staat, wordt er geen geluid weergegeven via de LINE OUT-aansluitingen.



Overzicht van het menu

Op de volgende pagina's vindt u de bediening van het menu.

Standaard zijn aanbevolen instellingen gedefinieerd voor dit toestel. U kunt dit toestel aanpassen op basis van uw bestaand systeem en uw voorkeursinstellingen.

Items instellen	Beschrijving	Blz.
Level Meter	Stelt in of de niveaumeter moet worden weergegeven.	49
Illumination	U kunt de helderheid van de voorpaneelverlichting, de interieurverlichting en het display aanpassen. U kunt ook de voorpaneelverlichting en de interieurverlichting aan de helderheid van het display koppelen. Wanneer de helderheid "Off" wordt, wordt de ruisbron die van invloed is op de geluidskwaliteit onderdrukt en is weergave van geluid van hoge kwaliteit mogelijk.	49
Volume Scale	Stel de weergave van het volume in.	50
Phono	Stelt de fono-equalizer van dit toestel in overeenkomstig het type of de impedantie van het element van de platenspeler dat aangesloten moet worden.	50
Auto-Standby	Hiermee stelt u in of het toestel automatisch naar de stand-bymodus schakelt wanneer er geen audio-ingangssignaal aanwezig is of wanneer er langer dan 15 minuten geen handeling is uitgevoerd.	51



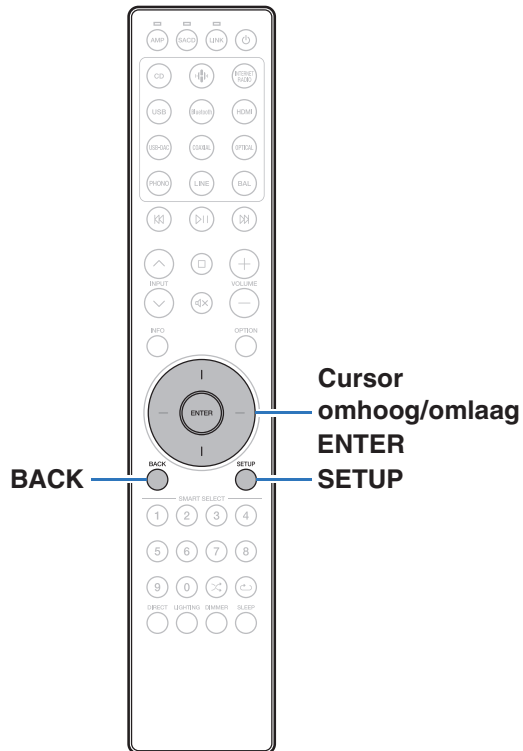

Menu bedienen

- 1 Druk op SETUP.**
Het instellingsmenu wordt weergegeven op het display.
- 2 Gebruik de cursortoetsen omhoog/omlaag om het in te stellen of bedienen menu te selecteren en druk dan op ENTER.**
- 3 Gebruik de cursortoetsen omhoog/omlaag om de gewenste instelling te wijzigen.**
- 4 Druk op ENTER om uw instelling op te geven.**
 - Druk op BACK om terug te keren naar het vorige item.
 - Om het menu af te sluiten, drukt u op SETUP wanneer het set-upmenu is weergegeven. Het display keert terug naar de normale weergave.



Level Meter

Stelt in of de niveaumeter moet worden weergegeven. De niveaumeter toont het uitgangsniveau.

Off (Standaard):	De niveaumeter wordt niet weergegeven.
Power Amp:	De niveaumeter wordt weergegeven als de ingangsbron "Power Amp Balanced" of "Power Amp Unbalanced" is.
On:	De niveaumeter wordt weergegeven op alle ingangsbronnen.

Illumination

U kunt de helderheid van de voorpaneelverlichting, de interieurverlichting en het display aanpassen. U kunt ook de voorpaneelverlichting en de interieurverlichting aan de helderheid van het display koppelen. Wanneer de helderheid "Off" wordt, wordt de ruisbron die van invloed is op de geluidskwaliteit onderdrukt en is weergave van geluid van hoge kwaliteit mogelijk.

■ Display

100 – 5 (Standaard: 100)

Off



- De instelling van de displayhelderheid wordt gesynchroniseerd met de instelling van het dimmermenu. (🔊 blz. 44)

■ Front Panel

Sync
(Standaard):

De helderheid van de voorpaneelverlichting is gekoppeld aan de helderheid van het display.

100 – 5

Off

■ Interior

Sync
(Standaard):

De helderheid van de interieurverlichting is gekoppeld aan de helderheid van het display.

100 – 5

Off



Volume Scale

Stel de weergave van het volume in.

-99,5 dB – 0 dB (Standaard):	Volume in relatieve waarde weergeven.
0 – 100:	Volume in absolute waarde weergeven.

Phono

Stelt de fono-equalizer van dit toestel in overeenkomstig het type of de impedantie van het element van de platenspeler dat aangesloten moet worden.

MM
(Standaard): Stel dit in voor een MM-element.

MC-Low: Gebruik deze instelling voor een MC-element van minder dan 50 Ω /ohm.

MC-Mid: Gebruik deze instelling voor een MC-element van ongeveer 50 Ω /ohm.

MC-High: Gebruik deze instelling voor een MC-element van 100 Ω /ohm of hoger.



- Selecteer voor een MC-element, de ingangsimpedantie die het nauwst aanleunt bij de aanbevolen impedantie voor het gebruikte element of selecteer een waarde die een meervoud is van de interne impedantie van het element.
- Als deze instelling wordt gewijzigd, wordt het weergavegeluid circa 4 seconden na de wijziging uitgevoerd.



Auto-Standby

Hiermee stelt u in of het toestel automatisch naar de stand-bymodus schakelt wanneer er geen audio-ingangssignaal aanwezig is of wanneer er langer dan 15 minuten geen handeling is uitgevoerd.

On
(Standaard): Modus Auto stand-by inschakelen.

Off: Modus Auto stand-by uitschakelen.



- Het display laat gedurende drie minuten de resterende tijd zien voordat het toestel in de stand-bymodus gaat.
- Bij een verbinding met F.C.B.S. activeert alleen het ID "Leader"-toestel de auto stand-bymodus. Als het ID "Leader"-toestel wordt bediend zonder audio-invoer, schakelt u de auto stand-bymodus uit.



Afstandsbedieningscodes instellen

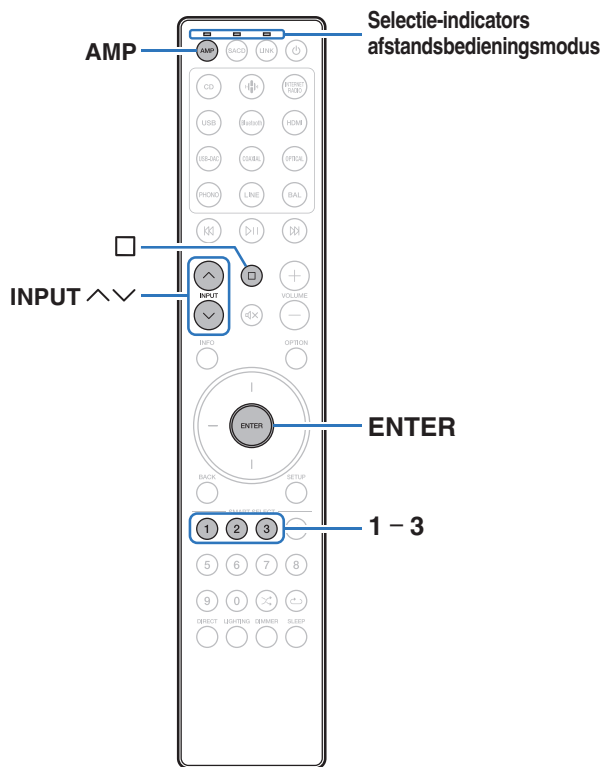

Er worden afstandsbedieningscodes ingesteld tussen dit toestel en de meegeleverde afstandsbediening. U kunt een van de drie types afstandsbedieningscodes selecteren en de afstandsbediening kan worden gebruikt om het toestel te bedienen wanneer dezelfde afstandsbedieningscode wordt gebruikt. Als drie van deze toestellen op dezelfde locatie worden gebruikt, kunnen de drie toestellen simultaan worden bediend via een afstandsbediening in de standaardinstelling. Door het instellen van de afstandsbedieningscodes tussen een toestel en de afstandsbediening, kan de afstandsbediening worden gebruikt om alleen het toestel dat dezelfde afstandsbedieningscode heeft, te bedienen.

Zorg dat u de bediening van elk toestel controleert nadat u de afstandsbedieningscodes hebt ingesteld.

De standaardinstelling is "AMP 1".



- Stel de afstandsbedieningskabel in op "AMP 1" wanneer u dit toestel bedient vanaf een Marantz SACD-speler, streamingversterker of een ander apparaat dat verbonden is via een externe verbindingkabel met dit toestel. (🔗 blz. 37)



Afstandsbedieningscodes instellen voor de afstandsbediening

■ De afstandsbedieningscodes instellen op AMP 1, AMP 2 of AMP 3

1 Druk op AMP.

- Stel de afstandsbediening in op de versterkerbedieningsmodus.

2 Houd en een van de cijfertoetsen 1, 2 of 3 langer dan 5 seconden ingedrukt.

De selectie-indicatoren voor de afstandsbedieningsmodus knipperen groen.

- Zet de afstandsbedieningscode op AMP 1, AMP 2 of AMP 3 overeenkomstig de geselecteerde cijfertoets.

Afstandsbedieningscodes instellen voor dit toestel

1 Richt de afstandsbediening waarvoor de afstandsbedieningscode werd ingesteld op het hoofdtoestel en druk op en ENTER.

Wanneer de afstandsbedieningscode van het hoofdtoestel is voltooid, wordt de ingestelde afstandsbedieningscode (AMP 1 – 3) weergegeven op het scherm.



De bedieningsmodus van de SACD-speler/streamingversterker op de afstandsbediening uitschakelen

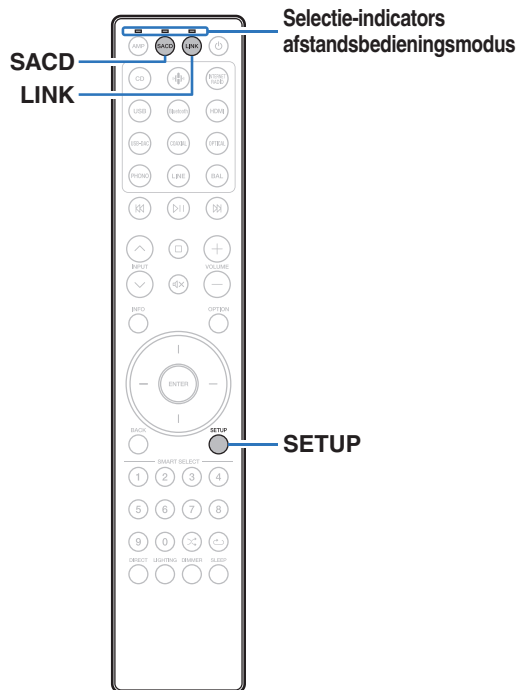

Als u dit toestel niet wilt gebruiken in combinatie met SACD 10n, kunt u de afstandsbedieningsmodus van het apparaat dat u niet gebruikt uitschakelen. Standaard zijn alle bedieningsmodi voor de afstandsbediening ingeschakeld.



- Wanneer de afstandsbedieningsmodus is ingeschakeld, moet u de werking van uw apparaat controleren.



De bedieningsmodus van de SACD-speler uitschakelen

- 1 Houd SACD en SETUP gelijktijdig ingedrukt tot de selectie-indicatoren voor de afstandsbedieningsmodus groen knipperen.**
 - Telkens als u stap 1 uitvoert, wordt de bedieningsmodus van de SACD-speler omgeschakeld tussen ingeschakeld/uitgeschakeld.

De bedieningsmodus van de streamingversterker uitschakelen

- 1 Houd LINK en SETUP gelijktijdig ingedrukt tot de selectie-indicatoren voor de afstandsbedieningsmodus groen knipperen.**
 - Telkens als u stap 1 uitvoert, wordt de bedieningsmodus van de streamingversterker omgeschakeld tussen ingeschakeld/uitgeschakeld.



Het apparaat instellen dat bediend moet worden met de volumetoetsen op de afstandsbediening

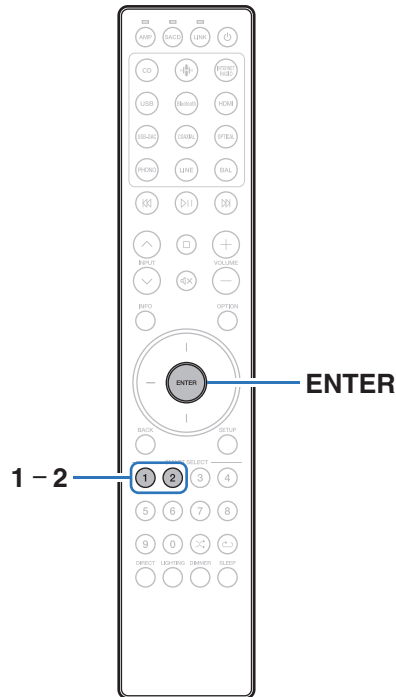

Met de bijgeleverde afstandsbediening kunt u het apparaat instellen dat bediend moet worden met de volumetoetsen zodat u het volume van dit toestel kunt aanpassen wanneer het in de bedieningsmodus van de SACD-speler of in de bedieningsmodus van de streamingversterker staat. U kunt “Amplifier” of “Streaming Preamplifier” selecteren als het apparaat dat moet worden bediend met de volumetoetsen op de afstandsbediening.



- Controleer na het instellen van het apparaat dat moet worden bediend met de volumetoetsen op de afstandsbediening de werking van uw apparaat.
- Het omschakelen van het te bedienen apparaat beïnvloedt de VOLUME +— en -toetsen op de afstandsbediening.



Het apparaat instellen dat bediend moet worden met de volumetoetsen in de bedieningsmodus van de SACD-speler

Als u een Marantz SACD-speler in combinatie met dit toestel gebruikt, kunt u het volume van dit toestel aanpassen zonder naar de versterkerbedieningsmodus over te schakelen terwijl de bijgeleverde afstandsbediening in de SACD-bedieningsmodus staat.

Standaard is het te bedienen apparaat ingesteld op "Amplifier".

■ Stel het te bedienen apparaat in met de volumetoetsen op dit toestel (versterker)

1 Houd ENTER en 1 op de afstandsbediening tegelijkertijd 5 seconden of langer ingedrukt.

De AMP-indicator zal groen knipperen.

■ Stel het te bedienen apparaat in met de volumetoetsen op deze streamingversterker

1 Houd ENTER en 2 op de afstandsbediening tegelijkertijd 5 seconden of langer ingedrukt.

De LINK-indicator zal groen knipperen.

Het apparaat instellen dat bediend moet worden met de volumetoetsen in de bedieningsmodus van de streamingversterker

Als u een Marantz-streamingversterker in combinatie met dit toestel gebruikt, kunt u het volume van dit toestel aanpassen zonder naar de versterkerbedieningsmodus over te schakelen terwijl de bijgeleverde afstandsbediening in de bedieningsmodus van de streamingversterker staat.

Standaard is het te bedienen apparaat ingesteld op "Streaming Preamplifier".

■ Stel het te bedienen apparaat in met de volumetoetsen op deze streamingversterker

1 Houd ENTER en 1 op de afstandsbediening tegelijkertijd 5 seconden of langer ingedrukt.

De LINK-indicator zal groen knipperen.

■ Stel het te bedienen apparaat in met de volumetoetsen op dit toestel (versterker)

1 Houd ENTER en 2 op de afstandsbediening tegelijkertijd 5 seconden of langer ingedrukt.

De AMP-indicator zal groen knipperen.



■ Inhoud

Tips

Ik wil de toon zelf aanpassen	59
Ik wil het scherm uitschakelen	59
Ik wil de voorpaneelverlichting, de interieurverlichting en het display uitschakelen	59
Ik wil twee of meer MODEL 10-toestellen gebruiken voor weergave met hoge kwaliteit	59
Ik wil een Marantz SACD-speler en streamingversterker bedienen via de afstandsbediening van dit toestel	59
Ik wil dit toestel als een eindversterker gebruiken	59
Ik wil dit toestel gebruiken als voorversterker	59
Ik wil meer dan één toestel op één locatie gebruiken	59

Probleemoplossing

Voeding wordt niet ingeschakeld/Voeding wordt uitgeschakeld	61
Bewerkingen kunnen niet worden uitgevoerd via de afstandsbediening	63
Er verschijnt niets op het display van dit toestel	64
Er is geen geluid hoorbaar	64
Het gewenste geluid wordt niet weergegeven	65
Geluid is onderbroken of er is ruis opgetreden	66



Tips

Ik wil de toon zelf aanpassen

- Druk op de OPTION-toets om de “Tone”-instelling in het optiemenu aan te passen. (👉 blz. 42)

Ik wil het scherm uitschakelen

- Druk op de DIMMER-toets om de helderheid van het display aan te passen in het dimmermenu. (👉 blz. 44)

Ik wil de voorpaneelverlichting, de interieurverlichting en het display uitschakelen

- Druk op de LIGHTING-toets om uit te schakelen. (👉 blz. 45)

Ik wil twee of meer MODEL 10-toestellen gebruiken voor weergave met hoge kwaliteit

- Gebruik de complete bi-amp stereo-aansluitingen. (👉 blz. 29)
- Gebruik de meerkanaals weergaveaansluitingen. (👉 blz. 31)

Ik wil een Marantz SACD-speler en streamingversterker bedienen via de afstandsbediening van dit toestel

- De Marantz SACD-speler en de streamingversterker kunnen ook worden bediend met de afstandsbediening van dit toestel. Raadpleeg ook de handleidingen van de SACD-speler en streamingversterker voor die spelers. (👉 blz. 13)

Ik wil dit toestel als een eindversterker gebruiken

- Sluit een voorversterker aan op de POWER AMP IN-aansluitingen van dit toestel en schakel de ingangsbron naar “Power Amp Balanced” of “Power Amp Unbalanced”. (👉 blz. 24)

Ik wil dit toestel gebruiken als voorversterker

- Sluit een eindversterker aan op de PREAMP OUT-aansluitingen van dit toestel. (👉 blz. 24)

Ik wil meer dan één toestel op één locatie gebruiken

- Stel individuele afstandsbedieningscodes in voor elke combinatie van apparaten en de afstandsbediening. (👉 blz. 52)



Probleemoplossing

Als een probleem optreedt, moet u eerst het volgende controleren:

1. **Zijn de aansluitingen juist ?**
2. **Wordt het toestel bediend zoals wordt beschreven in de gebruiksaanwijzing?**
3. **Werken de andere componenten naar behoren ?**

Als dit toestel niet naar behoren werkt, controleer dan de overeenkomende symptomen in deze sectie.

Als de symptomen niet overeenkomen met deze die hier zijn beschreven, dient u uw leverancier te raadplegen omdat dit kan te wijten zijn aan een fout in dit toestel. Koppel in dit geval onmiddellijk de voeding uit en neem contact op met de winkel waar u dit toestel hebt aangeschaft.



Voeding wordt niet ingeschakeld/Voeding wordt uitgeschakeld

De voeding wordt niet ingeschakeld.

- Controleer of de stekker goed in het stopcontact zit. (🔧 blz. 38)
- Dit toestel is in de stand-bymodus. Druk op de -toets op het hoofdtoestel of op de -toets op de afstandsbediening. (🔧 blz. 40)

De voeding wordt automatisch uitgeschakeld.

- De Modus Auto stand-by is ingeschakeld. Wanneer ca. 15 minuten zijn verstreken zonder audio-invoer en zonder bewerkingen op het toestel, gaat het toestel automatisch naar de stand-bymodus. Om de auto stand-bymodus uit te schakelen, stelt u “Auto-Standby” in het set-upmenu in op “Off”. (🔧 blz. 51)
- Wanneer dit toestel en een Marantz audio-apparaat dat compatibel is met de stroomsynchronisatiefunctie worden aangesloten met een externe verbindingkabel, schakelt de voeding van dit toestel uit (stand-by) in synchronisatie met de uitschakelbewerking van het apparaat dat op dit toestel is aangesloten. (🔧 blz. 36)

De stroom gaat uit en de netspanningsindicator knippert in het oranje één keer lang en twee keer kort.

- Stop het afspelen op een weergaveapparaat en zet dan de voeding uit en opnieuw aan.
- Als het probleem niet wordt opgelost door de voeding uit en opnieuw aan te zetten, werkt het versterkercircuit van dit toestel niet. Koppel de voedingskabel los en neem contact op met onze klantendienst.

De stroom gaat uit en de netspanningsindicator knippert in het oranje één keer lang en drie keer kort.

- Het stroomcircuit van dit toestel functioneert niet. Koppel de voedingskabel los en neem contact op met onze klantendienst.



De stroom gaat uit en de netspanningsindicator knippert in het oranje één keer lang en vier keer kort.

- Het beschermingscircuit is geactiveerd door een verhoging van de temperatuur in dit toestel. Schakel de voeding uit, wacht ongeveer een uur tot het toestel voldoende is afgekoeld en schakel de voeding opnieuw in.
- Installeer dit toestel ergens anders waar de ventilatie goed is.
- Stop het afspelen op een weergaveapparaat en zeet dan de voeding uit en opnieuw aan.

De stroom gaat uit en de netspanningsindicator knippert in het oranje één keer lang en vijf keer kort.

- Controleer de luidsprekeraansluitingen. Het beveiligingscircuit is mogelijk geactiveerd omdat de kerndraden van de luidsprekerkabel elkaar hebben geraakt of omdat een kerndraad is losgekoppeld van de aansluiting en in contact is gekomen met het achterpaneel van dit toestel. Ontkoppel het netsnoer, neem de vereiste maatregelen om het probleem op te lossen, bijvoorbeeld het opnieuw stevig strengelen van het kerndraad, en sluit het draad vervolgens opnieuw aan. (🔧 blz. 17)
- Stop het afspelen op een weergaveapparaat en zeet dan de voeding uit en opnieuw aan.
- Als het probleem niet wordt opgelost door de voeding uit en opnieuw aan te zetten, werkt het versterker-circuit of het stroomcircuit van dit toestel niet. Koppel de voedingskabel los en neem contact op met onze klantendienst.

De stroom gaat uit en de netspanningsindicator knippert in het oranje één keer lang en zes keer kort.

- Het stroomcircuit van dit toestel functioneert niet. Koppel de voedingskabel los en neem contact op met onze klantendienst.



Bewerkingen kunnen niet worden uitgevoerd via de afstandsbediening

Bewerkingen kunnen niet worden uitgevoerd via de afstandsbediening.

- De batterijen zijn op. Plaats nieuwe batterijen. (🔧 blz. 5)
- Bedien de afstandsbediening binnen een afstand van ongeveer 7 m vanaf dit toestel en in een hoek van 30°. (🔧 blz. 5)
- Verwijder alle obstakels tussen dit toestel en de afstandsbediening.
- Plaats de batterijen in de juiste richting en let op de ⊕- en ⊖-markeringen. (🔧 blz. 5)
- Er schijnt een sterk licht op de afstandsbedieningssensor van het toestel (direct zonlicht, spotje, enz.). Zet het toestel op een plaats waar de afstandsbedieningssensor niet blootstaat aan direct zonlicht.
- Wanneer u een 3D-videoapparaat gebruikt, zal de afstandsbediening van dit toestel mogelijk niet werken vanwege effecten van de infrarood communicatie tussen eenheden (zoals tv en kijken met een 3D-bril). Pas in dat geval de richting van de eenheden met de 3D-communicatiefunctie en hun afstand aan om ervoor te zorgen dat ze de werking van de afstandsbediening van dit toestel niet beïnvloeden.
- Druk op de AMP-toets om de afstandsbedieningsmodus om te schakelen naar de bedieningsmodus van de versterker. (🔧 blz. 11)
- De afstandsbedieningsmodus van de versterker is uitgeschakeld. Houd de AMP- en SETUP-toetsen gelijktijdig ingedrukt gedurende 3 seconden of langer om de versterkerbedieningsmodus in te schakelen.
- Het apparaat dat bediend moet worden met de VOLUME +- en 🔊-toetsen is een Marantz-streamingversterker. Als de afstandsbediening in de SACD-spelerbedieningsmodus staat en het volume van dit toestel kan niet worden aangepast, schakel dan het te bedienen apparaat over naar dit toestel. (🔧 blz. 57)
- Het apparaat dat bediend moet worden met de VOLUME +- en 🔊-toetsen is een Marantz-streamingversterker. Als de afstandsbediening in de bedieningsmodus van de streamingversterker staat en het volume van dit toestel kan niet worden aangepast, schakel dan het te bedienen apparaat over naar dit toestel. (🔧 blz. 57)
- De afstandsbedieningscode tussen dit toestel en de afstandsbediening is verschillend. Stel dit toestel en de afstandsbediening in op dezelfde afstandsbedieningscode. (🔧 blz. 52)
- De schakelaar EXTERNAL/INTERNAL moet op "INTERNAL" worden gezet als het Marantz-audioapparaat niet op afstand is aangesloten en alleen met dit toestel wordt gebruikt. (🔧 blz. 36)



Er verschijnt niets op het display van dit toestel

Het display is uit.

- Druk op de DIMMER-toets en wijzig de instelling naar iets anders dan “Off” op het dimmermenu. (🔧 blz. 44)
- Druk op de LIGHTING-toets om de verlichting in te schakelen. (🔧 blz. 45)
- Stel “Illumination” – “Display” op het set-upmenu op iets anders in dan “Off”. (🔧 blz. 49)

Er is geen geluid hoorbaar

Er komt geen geluid uit de luidsprekers.

- Controleer de aansluitingen van alle apparaten. (🔧 blz. 16)
- Sluit de aansluitkabels stevig aan.
- Controleer of de ingangen en uitgangen niet omgekeerd zitten.
- Controleer de kabels op schade.
- Controleer of de luidsprekerkabels goed zijn aangesloten. Controleer of de kernraden van de kabel het metalen gedeelte op de luidsprekeraansluitingen niet raken. (🔧 blz. 17)
- Maak de luidsprekeraansluitingen stevig vast. Controleer of de luidsprekeraansluitingen niet los zitten. (🔧 blz. 17)
- Controleer of de goede ingangsbron is geselecteerd. (🔧 blz. 41)
- Het volume wordt ingesteld op het minimumniveau. Regel het volume naar een geschikt niveau. (🔧 blz. 41)
- Schakel de dempingfunctie uit. (🔧 blz. 41)



Het gewenste geluid wordt niet weergegeven

Er komt geen geluid uit een specifieke luidspreker.

- Controleer of de luidsprekerkabels goed zijn aangesloten. (👉 blz. 17)
- Druk op de OPTION-toets en gebruik "Trim" in het optiemenu om de volumebalans links/rechts aan te passen. (👉 blz. 43)

De linker-en rechterkant van de stereoklank zijn verwisseld.

- Controleer of de luidsprekers links en rechts zijn aangesloten op de juiste luidsprekeraansluitingen. (👉 blz. 17)

De instellingen van de "Bass", "Treble" en "Trim" worden niet toegepast.

- Druk op DIRECT-toets om de bron direct-modus uit te schakelen. (👉 blz. 44)

Het geluid wordt niet correct uitgevoerd van de eindversterker die is aangesloten op de PREAMP OUT-aansluitingen.

- Controleer de versterkeraansluitingen. (👉 blz. 24)

Het geluid wordt niet correct uitgevoerd van de voorversterker die is aangesloten op de POWER AMP IN-aansluitingen.

- Controleer de voorversterkeraansluitingen. (👉 blz. 24)
- Controleer of de ingangsbron van dit toestel is ingesteld op "Power Amp Balanced" of "Power Amp Unbalanced". (👉 blz. 41)



Geluid is onderbroken of er is ruis opgetreden

Bij het afspelen van een plaat wordt het geluid vervormd.

- Stel de druk van de naald juist af.
- Controleer het uiteinde van de naald.
- Vervang het element.

Wanneer u een opname afspeelt, komt een zoemend geluid uit de luidsprekers.

- Controleer of de platenspeler correct is aangesloten. (☞ blz. 21)
- Als er een TV of AV-apparaat in de buurt van de platenspelers staat, kunnen dergelijke apparaten het weergavegeluid beïnvloeden. Installeer de platenspeler op een locatie die zo ver mogelijk weg is van de TV of andere AV-apparaten.

Wanneer u een opname afspeelt, komt een zoemend geluid uit de luidsprekers wanneer het volume hoog is. (huilend fenomeen)

- Installeer de platenspeler en de luidsprekers zo ver mogelijk uit elkaar. (☞ blz. 21)
- De trillingen van de luidsprekers worden via de vloer op de speler overgebracht. Gebruik kussens enz. om de trillingen van de luidsprekers op te vangen.



Foutmeldingen

Wanneer meerdere MODEL 10-toestellen door het F.C.B.S. zijn verbonden, kunnen de foutmeldingen die in onderstaande tabel worden beschreven, op het display worden weergegeven. In dat geval kan de ID-instelling of de aansluiting van de afstandsbedieningskabel mogelijk mislukken. Controleer de ID of de verbinding van de afstandsbedieningskabel aan de hand van onderstaande tabel. Voor meer informatie over de ID-instelling, zie "ID instellen voor F.C.B.S." (👉 blz. 28).

Foutcode	Betekenis	Oorzaak / Oplossing
001	Meerdere versterkers hebben ID "Member 1".	<ul style="list-style-type: none"> • Wijs verschillende ID's toe aan de versterkers.
002	Meerdere versterkers hebben ID "Member 2".	
003	Meerdere versterkers hebben ID "Member 3".	
011	Versterkers met ID "Member 1 - 3" kunnen niet communiceren met de versterker met ID "Leader".	<ul style="list-style-type: none"> • Als de versterker met ID "Leader" niet is ingeschakeld, zet deze dan op ON. • Zorg ervoor dat de aansluitkabel van de afstandsbediening naar behoren is aangesloten.
012	De versterker met ID "Leader" kan niet communiceren met de versterkers met ID "Member 1 - 3".	<ul style="list-style-type: none"> • Als meerdere versterkers ID "Leader" gebruiken, stelt u de ID's correct in. • Als de versterker met ID "Leader" is verbonden met de versterker met ID "Off", stel de ID's dan naar behoren in. • Zorg ervoor dat de aansluitkabel van de afstandsbediening naar behoren is aangesloten.



Uitleg termen

MM/MC-element

Er zijn twee typen elementen voor platenspelers -- MM (Moving Magnet) en MC (Moving Coil). Omdat de uitgangsniveaus van deze twee typen elementen verschillen, moet de instelling van de phono-equalizer die in dit toestel is gemonteerd, naar de juiste stand worden geschakeld voor het type element van uw platenspeler. Verander de instelling in het "Phono"-onderdeel van het set-upmenu. (👉 blz. 50)

Directe bron

Weergave van de bron wordt mogelijk op een hoger niveau, omdat de binnenkomende audiosignalen worden uitgevoerd zonder dat de circuits voor de toonregeling worden gebruikt (Bass/Treble/Trim).

Luidsprekerimpedantie

Dit is een weerstandswaarde van wisselstroom die wordt aangegeven in Ω (ohm).

Hoe kleiner deze waarde, hoe groter de kracht.

Beveiligingscircuit

Dit is een functie om schade te voorkomen aan componenten van de stroomtoevoer bij ongewone omstandigheden zoals een eventuele overbelasting of overspanning.



Technische gegevens

- **RMS-stroomuitgang (Simultane aandrijving van beide kanalen):** 250 W x 2 (8 Ω /ohms belasting, 20 Hz – 20 kHz, T.H.D. 0,05%)
500 W x 2 (4 Ω /ohms belasting, 20 Hz – 20 kHz, T.H.D. 0,05%)
- **Vervorming (THD+N, CCIF IMD, DFD IMD)
(20 Hz – 20 kHz, simultane aandrijving van beide kanalen,
125 W, 8 Ω /ohm belasting, AES 20 kHz LPF):** 0,005 %
- **Frequentierespons (CD, 1 W, 8 Ω /ohm belasting):** 5 Hz – 60 kHz +0 dB/-3 dB
20 Hz – 20 kHz +0 dB/-0,3 dB
- **Dumpfactor (8 Ω /ohm belasting, 20 Hz – 20 kHz):** 500
- **Ingangsgevoeligheid/ingangsimpedantie**
 - PHONO (MC Low) : 400 μ V / 33 Ω /ohm
 - PHONO (MC Mid): 400 μ V / 100 Ω /ohm
 - PHONO (MC High) : 400 μ V / 390 Ω /ohm
 - PHONO (MM): 3,6 mV / 39 k Ω /kohm
 - BALANCED 1/BALANCED 2: 700 mV / 36 k Ω /kohm
 - LINE 1/LINE 2/RECORDER: 350 mV / 47 k Ω /kohm
 - POWER AMP UNBALANCED: 1,58 V / 47 k Ω /kohm
 - POWER AMP BALANCED: 3,16 V / 15 k Ω /kohm
- **Uitgangsspanning/uitgangsimpedantie**
 - PREOUT UNBALANCED: 1,58 V / 230 Ω /ohm
 - PREOUT BALANCED: 3,17 V / 480 Ω /ohm



- **Maximaal toelaatbaar PHONO-ingangsniveau (1 kHz)**
 - MC : 8 mV
 - MM : 80 mV
- **RIAA-afwijking (20 Hz – 20 kHz):** ±0,5 dB
- **Signaal-ruis verhouding (IHF-A, 8 Ω/ohm belasting)**
 - PHONO (MC) : 76 dB (0,5 mV ingang, 1 W uitgang)
 - PHONO (MM): 88 dB (5 mV ingang, 1 W uitgang)
 - BALANCED 1/BALANCED 2: 122 dB (4 V ingang, nominaal uitgangsvermogen)
 - LINE 1/LINE 2/RECORDER: 122 dB (2 V ingang, nominaal uitgangsvermogen)
- **Toonregeling**
 - BASS (50 Hz) : ±10 dB
 - TREBLE (15 kHz) : ±10 dB
- **Bedrijfstemperatuur:** +5 °C - +35 °C
- **Benodigd vermogen:** 230 V wisselstroom, 50/60 Hz
- **Stroomverbruik:** 270 W
- **Stroomverbruik in stand-bymodus:** 0,1 W

Met het oog op verbeteringen kunnen de specificaties en het ontwerp van de versterker zonder verwittiging worden veranderd.



■ Afmetingen (eenheid: mm)

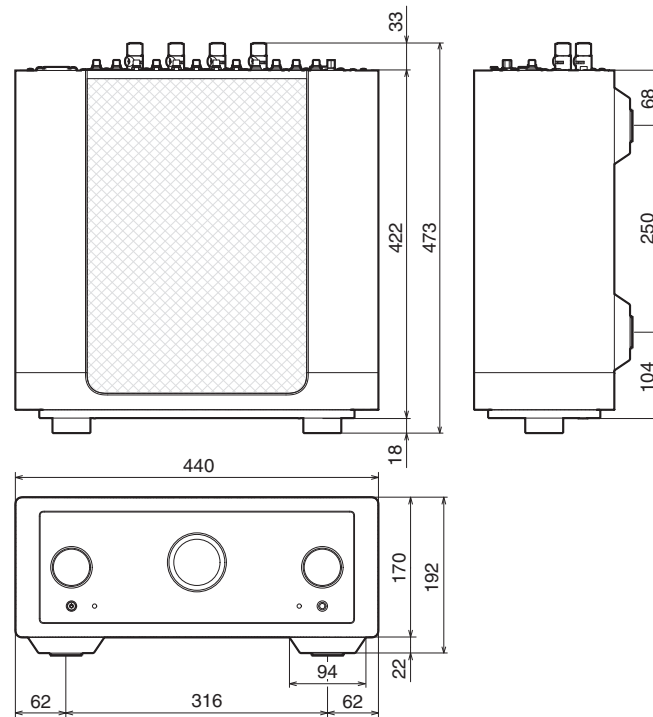

■ Gewicht: 33,7 kg

Index

A		L		S	
Achterpaneel	9	Luidsprekerimpedantie	68	Stroomversterker	24
Afstandsbediening	11	Luidsprekers	17	T	
B		M		V	
Beveiligingscircuit	68	Modus Auto stand-by	51	Tips	59
C		N		Toon	42
CD-speler	21	Netwerkaudiospeler	21	Volume	41
D		O		Voorpaneel	6
Dempen	41	Opnameapparaat	23	Voorversterker	24
I		P			
Ingangsbron	41	Platenspeler	21		
Instellingen afstandsbedieningscodes	53	Probleemoplossing	60		



marantz

3520 10982 00AS

© 2024 Masimo. All Rights Reserved.