

marantz®

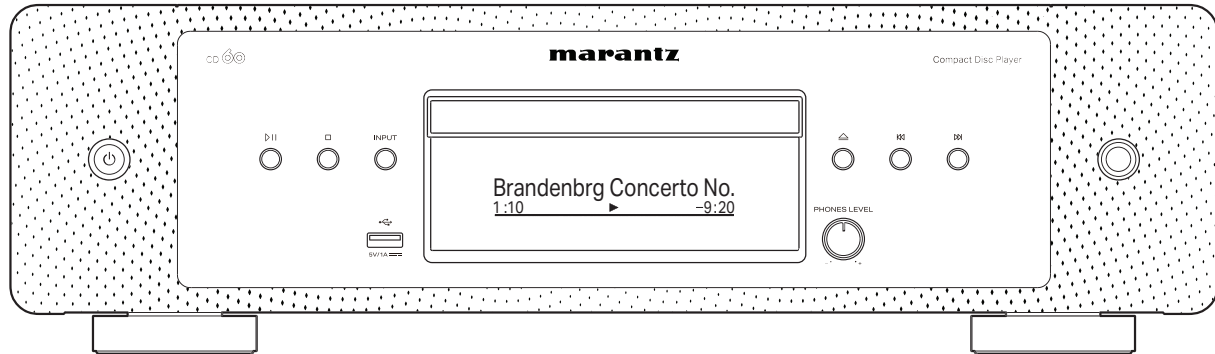

CD  | Lettori CD

Manuale delle istruzioni

Accessori	4
Inserimento delle batterie	5
Raggio operativo del telecomando	5
Nomi delle parti e funzioni	6
Pannello anteriore	6
Display	8
Pannello posteriore	9
Telecomando	10

Collegamenti

Collegamento di un amplificatore	15
Collegamento a un dispositivo dotato di connettori di ingresso audio digitale	16
Collegamento di un'unità flash USB alla porta USB	17
Collegamento di dispositivi dotati di connettori del telecomando	18
Collegamento	18
Impostazione	18
Collegamento del dispositivo timer	19
Collegamento del cavo di alimentazione	20

Riproduzione

Funzionamento di base	22
Accensione	22
Passare in modalità standby	22
Selezione della modalità del supporto di riproduzione	23
Commutazione della luminosità del display	23
Riproduzione di CD	24
Riproduzione di CD	24
Riproduzione di brani in un ordine specifico (riproduzione programmata)	26
Riproduzione di DATA CD	27
Riproduzione di file	28
Riproduzione di un'unità flash USB	30
Riproduzione di file memorizzati su unità flash USB	31



Impostazioni

Mappa menu	33
Operazioni menu	34
H/P Amp Gain	35
Filter	35
Digital Out	36
Power On Link	36
Timer Play	37
Auto-Standby	37

Suggerimenti

Suggerimenti	39
Risoluzione dei problemi	40
L'alimentazione non si accende/l'alimentazione si spegne	41
Non è possibile eseguire alcuna operazione tramite il telecomando	42
Sul display dell'unità non compare nulla	42
Non viene trasmesso alcun suono	43
L'audio è interrotto o si verificano dei rumori	43
Non viene trasmesso l'audio desiderato	43
Non si riesce a riprodurre unità flash USB	44
Non è possibile riprodurre dischi	45

Appendice

Riproduzione di dischi	46
File	46
Riproduzione di unità flash USB	48
Ordine di riproduzione dei file musicali	49
Informazioni su dischi e file	50
Precauzioni relative all'uso dei supporti	51
Caricamento dei dischi	51
Informazioni sulla gestione dei supporti	52
Pulizia dei dischi	52
Spiegazione dei termini	53
Specifiche tecniche	55
Indice analitico	58





Grazie per avere acquistato questo prodotto Marantz. Per un funzionamento corretto, assicurarsi di leggere attentamente il presente manuale delle istruzioni prima di utilizzare il prodotto.

Una volta letto, custodirlo per consultazioni future.

Accessori

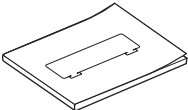
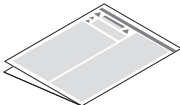
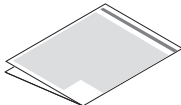
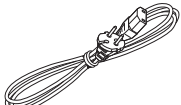
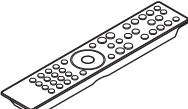
Verificare che i seguenti componenti siano in dotazione con il prodotto.

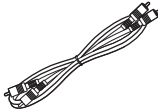
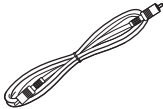
 <p>Guida di avvio rapido</p>	 <p>Istruzioni per la sicurezza</p>	 <p>Avvertenze sull'utilizzo delle batterie</p>	 <p>Cavo di alimentazione</p>
 <p>Telecomando (RC005PMCD)</p>	 <p>2× Batterie R03/AAA</p>	 <p>Cavo audio</p>	 <p>Cavo per il collegamento del telecomando</p>

Inserimento delle batterie

- 1** Rimuovere il coperchio posteriore nella direzione della freccia e staccarlo.

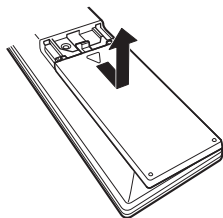

- 2** Inserire correttamente due batterie nel vano batteria come indicato.

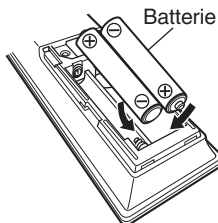

- 3** Riposizionare il coperchio posteriore.

NOTA

- Per prevenire danni o perdita di fluido della batteria:
 - Non utilizzare una batteria nuova con una vecchia.
 - Non utilizzare due tipi diversi di batterie.
- Se si prevede di non utilizzare il telecomando per un periodo prolungato, rimuovere le batterie dal telecomando.
- In caso di perdita di fluido della batteria, rimuoverlo attentamente dall'interno del vano batteria ed inserire delle nuove batterie.

Raggio operativo del telecomando

Puntare il telecomando verso il sensore del telecomando durante l'azionamento.

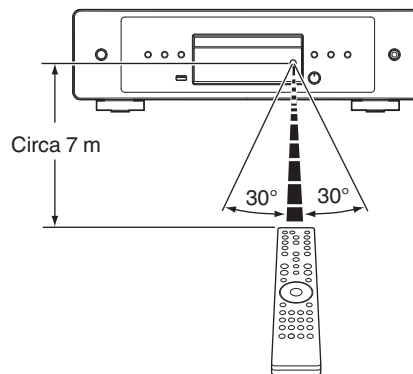

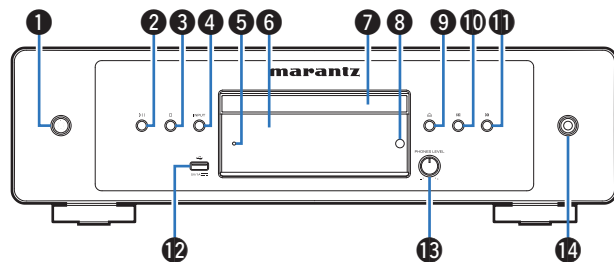

❶ Pulsante di alimentazione (⏻)

Questo consente di accendere/spengere l'alimentazione (standby).
(☞ p. 22)

❷ Pulsante di riproduzione/pausa (⏮)

Premere questo pulsante per mettere in pausa durante la riproduzione.
Se il pulsante viene premuto durante la pausa o l'arresto, la riproduzione riprende dall'ultimo brano riprodotto.

❸ Pulsante di arresto (⏹)

Arresta la riproduzione.

❹ Pulsante INPUT

Utilizzato per selezionare la sorgente di riproduzione. (☞ p. 23)

❺ Indicatore del circuito di protezione

Lampeggia quando è entrato in funzione il circuito di protezione.
(☞ p. 41)

❻ Display

Utilizzato per visualizzare varie informazioni. (☞ p. 8)

❼ Vassoio porta dischi

Utilizzato per inserire un disco.

❽ Sensore del telecomando

Consente di ricevere i segnali dal telecomando. (☞ p. 5)

❾ Pulsante di apertura/chiusura del vassoio porta-dischi (⏮)

Consente di aprire e chiudere il vassoio porta dischi. (☞ p. 24)

❿ Pulsante indietro-salto brano (⏮)

Riporta all'inizio del brano correntemente riprodotto. Premere e tenere premuto per far tornare indietro rapidamente il brano.

⓫ Pulsante avanti-salto brano (⏭)

Riproduce il brano successivo. Premere e tenere premuto per far avanzare rapidamente il brano.

⓬ Porta USB

Utilizzata per collegare memorie USB (ad esempio unità flash USB).
(☞ p. 17)

⓭ Manopola di controllo del volume delle cuffie (PHONES LEVEL)

Consente di regolare il volume delle cuffie.

⓮ Presa cuffie

Utilizzato per collegare le cuffie.

NOTA

- Per evitare danni all'udito, non alzare eccessivamente il livello del volume durante l'uso delle cuffie.

Display

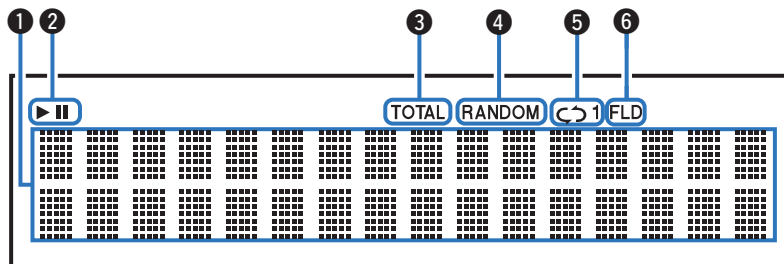

1 Display informazioni

Consente di visualizzare diverse informazioni relative al disco o il tempo trascorso dall'inizio della riproduzione e così via.

2 Indicatori della modalità di riproduzione

▶ : Si illumina durante la riproduzione.

|| : Si illumina durante la pausa.

3 Indicatore TOTAL

Si illumina quando vengono visualizzati il numero totale di brani e la durata totale del CD.

4 Indicatore RANDOM

Si illumina durante la riproduzione casuale.

5 Indicatori della modalità di ripetizione

Si illumina in base alle impostazioni della modalità di ripetizione.

6 Indicatore della modalità cartelle

Si illumina quando è impostata la modalità cartelle nella selezione da riprodurre per CD-R/CD-RW. (☞ p. 29)

Pannello posteriore

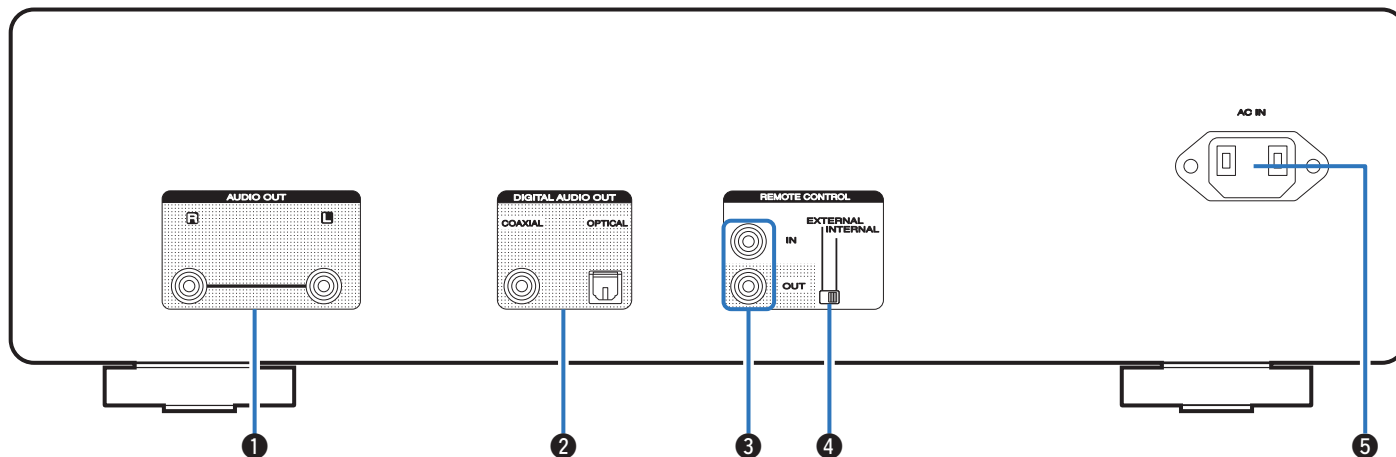

1 Connettori AUDIO OUT

Utilizzati per collegare dispositivi dotati di connettori di ingresso audio analogico o un amplificatore esterno. (☞ p. 15)

2 Connettori DIGITAL AUDIO OUT (COAXIAL/OPTICAL)

Utilizzati per collegare un amplificatore o un convertitore D/A dotato di connettori di ingresso digitali. (☞ p. 16)

3 Connettori REMOTE CONTROL

Utilizzati per collegare un amplificatore Marantz compatibile con la funzione di telecomando. (☞ p. 18)

4 Interruttore EXTERNAL/INTERNAL

Impostare l'interruttore su "EXTERNAL" per azionare l'unità puntando il telecomando verso l'amplificatore collegato all'unità tramite il collegamento del telecomando. (☞ p. 18)

5 Ingresso CA (AC IN)

Utilizzato per collegare il cavo di alimentazione. (☞ p. 20)

Telecomando

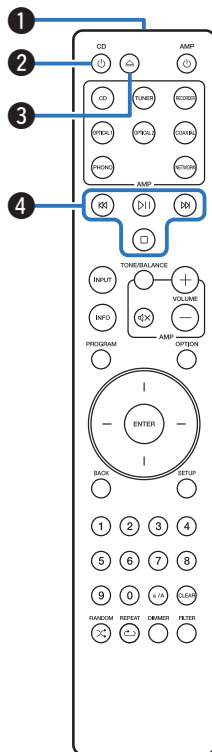

Il telecomando fornito insieme a questa unità è in grado di controllare un amplificatore Marantz.

- “Operazioni dell’amplificatore” (☞ p. 13)

■ Azionamento di questa unità

1 Trasmittitore del segnale del telecomando

Trasmette i segnali del telecomando. (☞ p. 5)

2 Pulsante di accensione (CD)

Consente di accendere/spegnere l'alimentazione (standby). (☞ p. 22)

3 Pulsante di apertura/chiusura del vassoio porta-dischi ()

Consente di aprire e chiudere il vassoio porta dischi. (☞ p. 24)

4 Pulsanti di sistema

Consentono di eseguire le operazioni relative alla riproduzione.

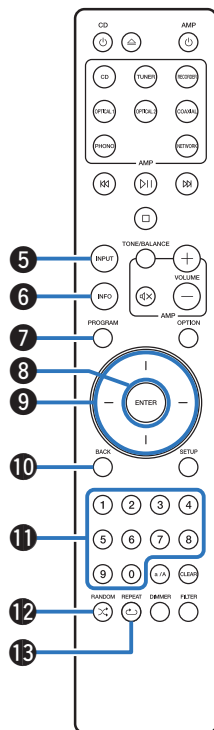

5 Pulsante di selezione della modalità supporto (INPUT)

Utilizzato per selezionare la sorgente di riproduzione. (☞ p. 23)

6 Pulsante informazioni (INFO)

Commuta le informazioni sul brano mostrate sul display durante la riproduzione.

7 Pulsante PROGRAM

Consente di impostare la riproduzione programmata. (☞ p. 26)

8 Pulsante ENTER

Consente di attivare la selezione.

9 Pulsanti dei cursori

Consentono di selezionare le varie voci.

10 Pulsante BACK

Consente di tornare alla voce precedente.

11 Pulsanti numerici (0 – 9)

Consentono di immettere numeri nell'unità.

12 Pulsante RANDOM (X)

Commuta la riproduzione casuale.

13 Pulsante REPEAT (↻)

Consente di commutare la riproduzione ripetuta.

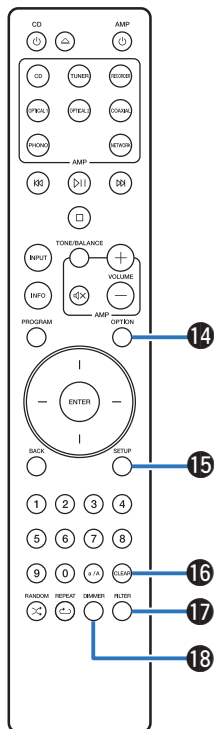

**14 Pulsante OPTION**

- Seleziona l'intervallo di riproduzione del CD di dati. (☞ p. 29)
- Seleziona l'intervallo di riproduzione dell'unità flash USB. (☞ p. 32)

15 Pulsante SETUP

Consente di visualizzare il menu di impostazione sul display. (☞ p. 34)

16 Pulsante CLEAR

Cancella la registrazione della programmazione. (☞ p. 26)

17 Pulsante FILTER

Consente di cambiare le caratteristiche di filtro. (☞ p. 35)

18 Pulsante DIMMER

Consente di cambiare la luminosità del display. (☞ p. 23)



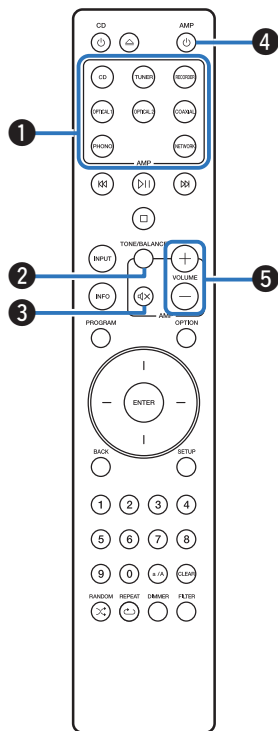

■ Operazioni dell'amplificatore

Può essere azionato un amplificatore Marantz.

- 1 Pulsanti di selezione della fonte di ingresso
- 2 Pulsante TONE/BALANCE
- 3 Pulsante MUTE (🔇)
- 4 Pulsante di accensione (AMP ⏻)
- 5 Pulsanti VOLUME (+/-)



- Il telecomando potrebbe non funzionare con alcuni prodotti.



■ Sommario





Collegamento di un amplificatore	15
Collegamento a un dispositivo dotato di connettori di ingresso audio digitale	16
Collegamento di un'unità flash USB alla porta USB	17
Collegamento di dispositivi dotati di connettori del telecomando	18
Collegamento del dispositivo timer	19
Collegamento del cavo di alimentazione	20

NOTA

- Non collegare il cavo di alimentazione prima di aver completato tutti i collegamenti.
- Non unire i cavi di alimentazione ai cavi di connessione. Ciò può provocare ronzii o altri rumori.

■ Cavi utilizzati per i collegamenti

Utilizzare i cavi necessari per i dispositivi da collegare.

Cavo audio (in dotazione)	
Cavo per il collegamento del telecomando (in dotazione)	
Cavo ottico	
Cavo digitale coassiale	

Collegamento di un amplificatore

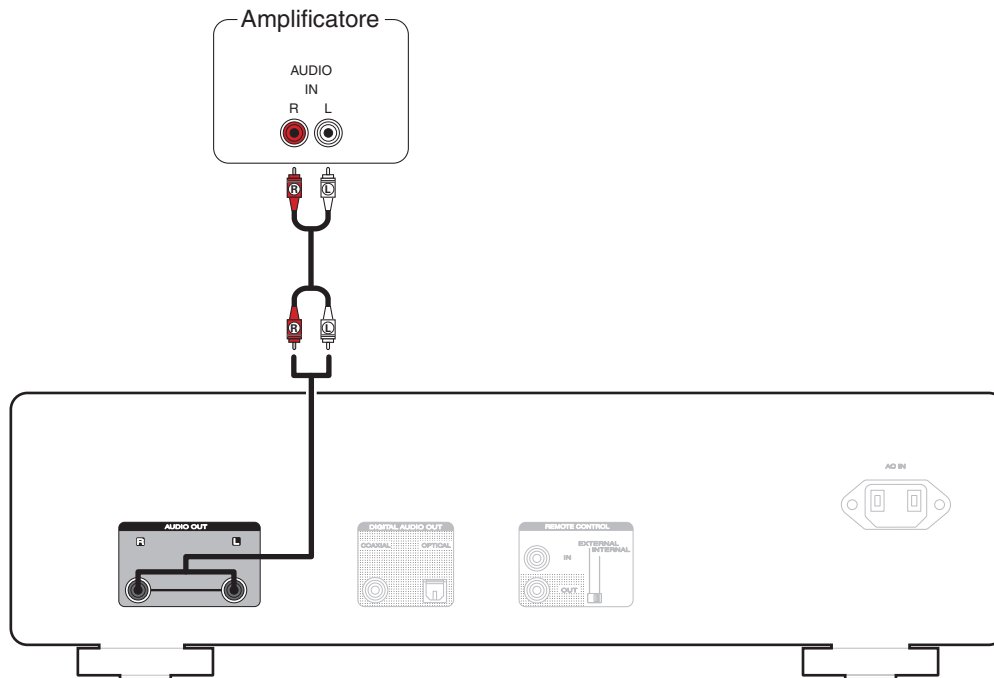

Collegamento a un dispositivo dotato di connettori di ingresso audio digitale

È possibile usufruire della riproduzione audio digitale collegando a questa unità un amplificatore o un convertitore D/A che disponga di un connettore audio digitale.

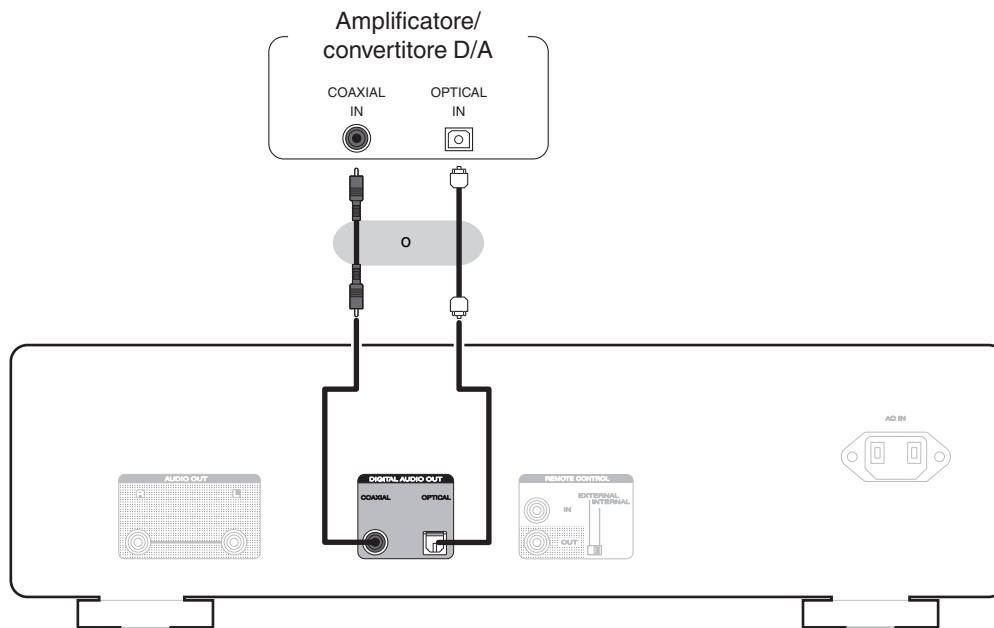

NOTA

- L'uscita audio digitale si arresta durante la riproduzione dei file DSD tramite unità flash USB.
- Il collegamento di un registratore che disponga di un connettore audio digitale non è consigliato.

Collegamento di un'unità flash USB alla porta USB

Per le istruzioni sul funzionamento vedere "Riproduzione di un'unità flash USB". (🔍 p. 30)

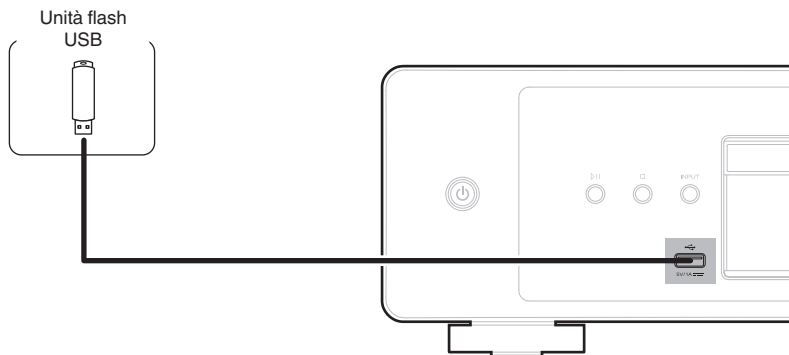

- Marantz non garantisce che tutte le unità flash USB possano funzionare ed essere alimentate. Quando si utilizza un'unità disco rigido USB portatile dotata di adattatore CA, utilizzare l'adattatore CA di tale dispositivo.

NOTA

- Le unità flash USB non funzionano tramite un hub USB.
- Non è possibile utilizzare l'unità collegando la porta USB dell'unità a un PC mediante un cavo USB.
- Non utilizzare un cavo di prolunga quando si intende collegare un'unità flash USB. Ciò potrebbe causare un'interferenza radio con altri dispositivi.



Collegamento di dispositivi dotati di connettori del telecomando

Le funzioni seguenti possono venire utilizzate quando questa unità è collegata a un amplificatore Marantz.

- Il segnale del telecomando ricevuto con l'amplificatore viene trasmesso a questa unità per controllarla.
- Quando questa unità è accesa, l'amplificatore si accende, e la sorgente di ingresso per l'amplificatore viene commutata su "CD". (Funzione Power on link).



- È possibile attivare o disattivare la funzione di collegamento dell'accensione nel menu delle impostazioni "Power On Link". (☞ p. 36)
- Alcune operazioni potrebbero non essere possibili su alcuni amplificatori Marantz.

Collegamento

Utilizzare il cavo del connettore remoto in dotazione per collegare il connettore REMOTE CONTROL IN di questa unità al connettore REMOTE CONTROL OUT dell'amplificatore.

Impostazione

Ruotare l'interruttore EXTERNAL/INTERNAL sull'unità su "EXTERNAL".

- Questa impostazione disabiliterà la ricezione del sensore remoto di questa unità.
- Per comandare l'unità, puntare il telecomando verso il sensore remoto dell'amplificatore.



- Per utilizzare questa unità da sola senza collegare un amplificatore, posizionare l'interruttore su "INTERNAL".

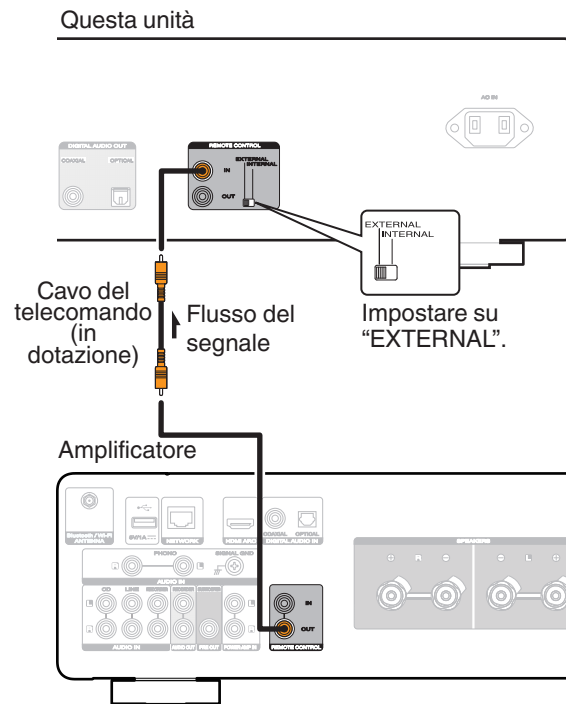

Collegamento del dispositivo timer

Questa unità consente di effettuare la riproduzione con timer quando un amplificatore e un dispositivo timer sono collegati all'unità. ("Timer Play" (🔗 p. 37))

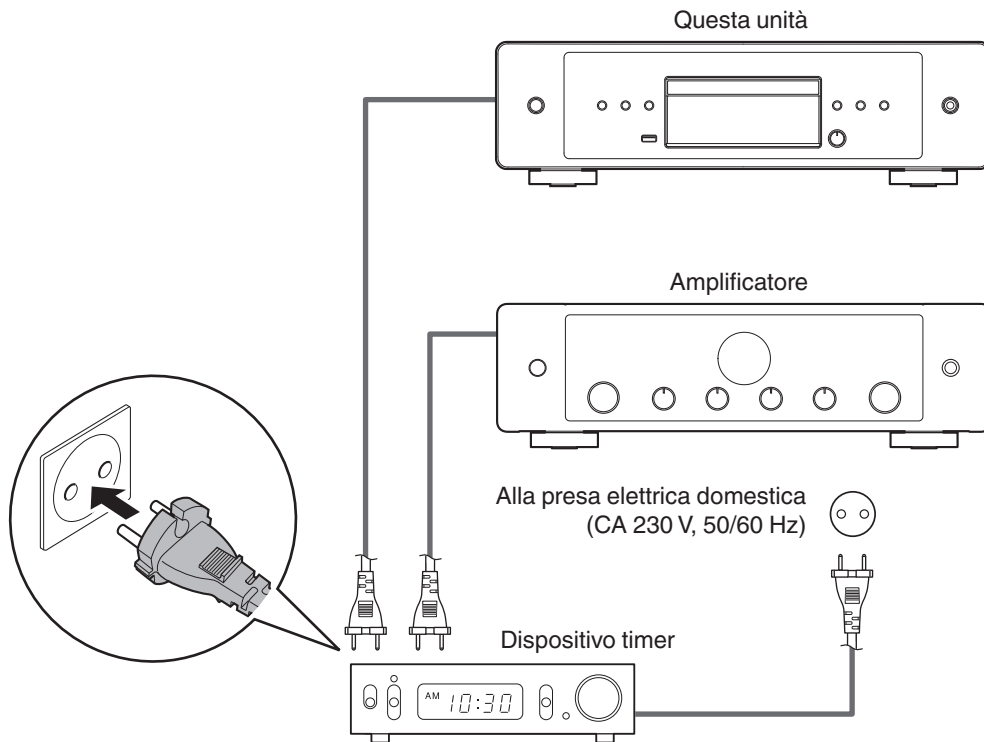

Collegamento del cavo di alimentazione

Dopo aver effettuato tutti i collegamenti, inserire la spina di alimentazione nella presa di corrente.

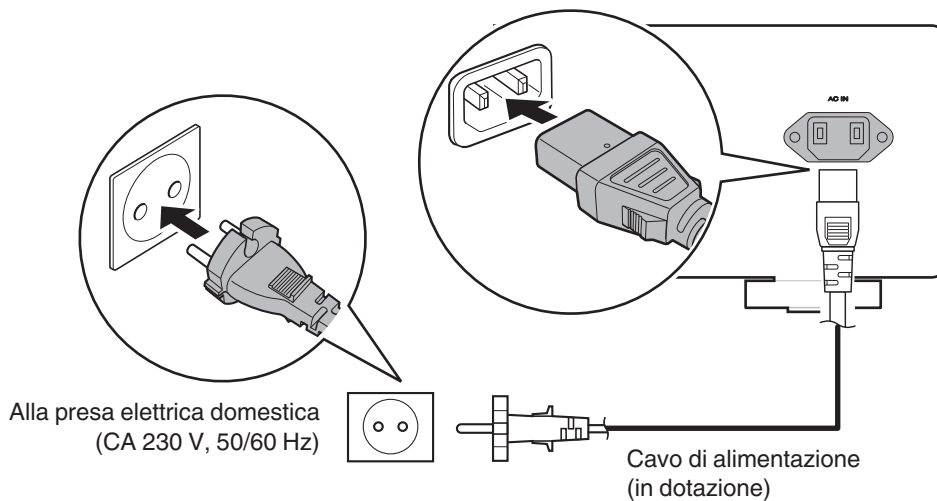

■ Sommario

Funzionamento di base	22
Riproduzione di CD	24
Riproduzione di DATA CD	27
Riproduzione di un'unità flash USB	30



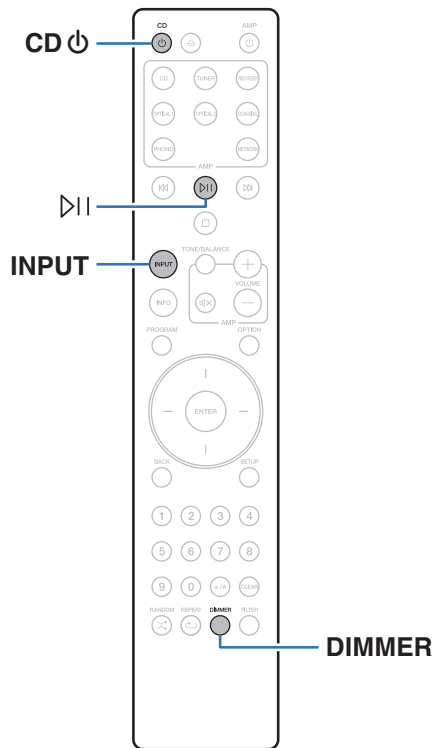

Funzionamento di base



Accensione

1 Premere CD per accendere l'unità.



- È anche possibile premere  sull'unità principale per accenderla a partire dalla modalità standby.
- È anche possibile premere  per accendere l'unità dalla modalità standby.

Passare in modalità standby

1 Premere CD .

L'unità passa in modalità standby.



- È anche possibile commutare l'alimentazione su standby premendo  sull'unità principale.

NOTA

- Alcuni circuiti dell'unità continuano a essere alimentati anche se è attiva la modalità standby. In previsione di un'assenza prolungata o durante i periodi di ferie scollegare il cavo di alimentazione dalla presa elettrica.



Selezione della modalità del supporto di riproduzione

1 Premere INPUT per selezionare la modalità del supporto di riproduzione.

Disc (Default):	Selezionare questa opzione per riprodurre un disco.
USB:	Selezionare questa opzione per eseguire la riproduzione di un'unità flash USB.



- È anche possibile selezionare la modalità del supporto di riproduzione premendo INPUT sull'unità principale.

Commutazione della luminosità del display

La luminosità del display può essere regolata tra quattro livelli. Spegnero il display per ridurre una fonte di disturbo che influisce sulla qualità audio e ottenere in tal modo una riproduzione di qualità audio superiore.

1 Premere DIMMER.

- La luminosità del display cambia a ogni pressione del pulsante.



- La luminosità del display è impostata per default sul valore massimo.
- Se si utilizzano i pulsanti quando il display è spento, le informazioni vengono visualizzate temporaneamente con l'impostazione più luminosa.
- Il display viene spento solo durante la riproduzione.



Riproduzione di CD

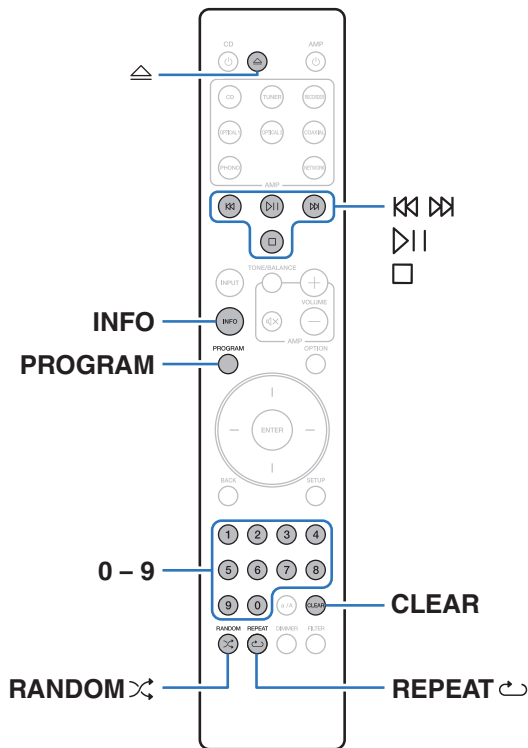

Riproduzione di CD

1 Inserire un disco. (☞ p. 51)







- Premere \triangle per aprire/chiedere il vassoio porta-dischi.

2 Premere \triangleright .

L'indicatore \blacktriangleright si illumina sul display. Viene avviata la riproduzione.

NOTA

- Non porre nessun oggetto estraneo sul vassoio porta dischi. Si rischierebbe di danneggiare l'unità.
- Non spingere il vassoio porta-dischi con le mani quando l'apparecchiatura viene disalimentata. Si rischierebbe di danneggiare l'unità.

Pulsanti operativi	Funzione
	Riproduzione/Pausa
	Arresto
	Passa alla traccia precedente / Passa alla traccia successiva
	(Premere e tenere premuto) Riavvolgimento rapido/Avanzamento rapido
0 - 9	Selezionare il brano
RANDOM 	Riproduzione casuale
REPEAT 	Riproduzione ripetuta <ul style="list-style-type: none"> • Commutazione tra Ripetizione di tutti i brani, Ripetizione di un brano singolo e Ripetizione disattivata.
INFO	Passaggio alla visualizzazione della durata <ul style="list-style-type: none"> • Passaggio dalla visualizzazione del tempo trascorso del brano in riproduzione a quello del suo tempo residuo o a quello del tempo residuo di tutti i brani. • Il tempo visualizzato su questa unità potrebbe variare rispetto al tempo effettivo, in quanto viene calcolato troncandolo al singolo secondo piÙ vicino.

■ Dischi riproducibili

- Vedi "Riproduzione di dischi". (☞ p. 46)

■ Riproduzione di un brano specifico (ricerca diretta)

1 Utilizzare 0 – 9 per selezionare i brani.

[Esempio]

Brano 4:

Premere il numero 4 per selezionare il brano 4.

Brano 12:

Premere in successione i numeri 1 e 2 per selezionare il brano 12.

- Il numero immesso viene impostato 1,5 secondi dopo la pressione dei relativi pulsanti. Per immettere un numero a due cifre, assicurarsi di premere i due pulsanti numerici uno dopo l'altro senza pause.



Riproduzione di brani in un ordine specifico (riproduzione programmata)

È possibile programmare fino a 25 brani.

1 Nella modalità di arresto, premere PROGRAM.

Sul display viene visualizzato "Program".

2 Utilizzare 0 – 9 per selezionare i brani.

[Esempio]

Brano 4:

Premere il numero 4 per selezionare il brano 4.

Brano 12:

Premere in successione i numeri 1 e 2 per selezionare il brano 12.

- Il numero immesso viene impostato 1,5 secondi dopo la pressione dei relativi pulsanti. Per immettere un numero a due cifre, assicurarsi di premere i due pulsanti numerici uno dopo l'altro senza pause.

3 Premere ▶II.

La riproduzione viene avviata nell'ordine programmato.



- La programmazione viene cancellata quando si apre il vassoio porta dischi o si spegne l'alimentazione.
- Se si preme RANDOM ⌘ durante la riproduzione programmata, i brani programmati vengono riprodotti in ordine casuale.
- Quando si preme REPEAT ⇄ durante la riproduzione programmata, i brani vengono riprodotti ripetutamente nell'ordine programmato.

■ Verifica dell'ordine dei brani programmati

Nella modalità di arresto, premere ⏸.

I brani vengono visualizzati nell'ordine con cui sono stati programmati sul display ogni volta che si preme ⏸.

■ Per cancellare l'ultimo brano programmato

In modalità arresto premere CLEAR.

L'ultimo brano programmato viene cancellato ogni volta che si preme il pulsante.



- È anche possibile selezionare un brano da cancellare premendo ⏸.

■ Cancellazione di tutti i brani programmati

Nella modalità di arresto, premere PROGRAM.



Riproduzione di DATA CD

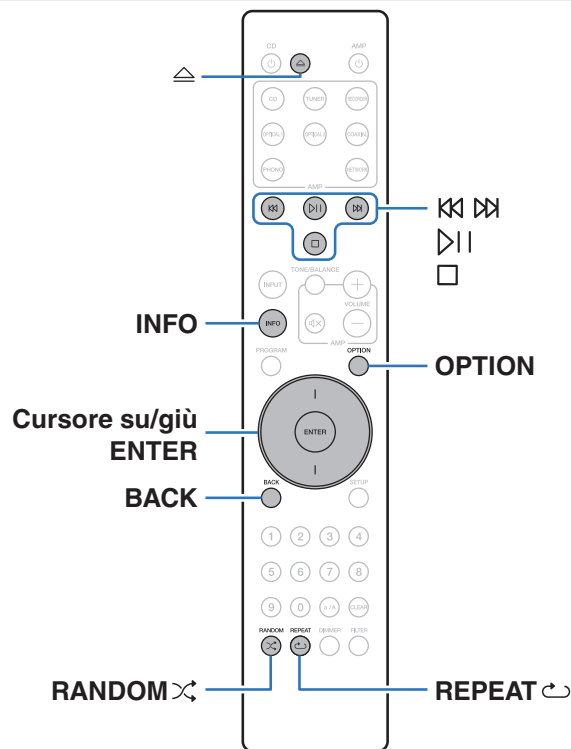

- Questa sezione illustra come riprodurre file musicali che siano registrati su un CD-R/CD-RW.
- In Internet esistono numerosi siti di distribuzione musicale che permettono di scaricare file musicali in formato MP3 o WMA (Windows Media® Audio). È possibile memorizzare su dischi CD-R/CD-RW la musica (file scaricata da tali siti e riprodurla su questa unità.
- I tipi di formato audio e le specifiche tecniche supportate da questa unità per la riproduzione sono come segue.
Per maggiori dettagli, vedere “File riproducibili”. (☞ p. 46)
 - **MP3**
 - **WMA**

NOTA

- Non è possibile riprodurre file protetti da copyright.
- A seconda del software utilizzato per la masterizzazione e di altre condizioni, è possibile che alcuni file non vengano riprodotti o visualizzati correttamente.

“Windows Media” e “Windows” sono i marchi di fabbrica o i marchi di fabbrica registrati di Microsoft Corporation negli Stati Uniti e in altri Paesi.



Riproduzione di file

- 1** Caricare un disco CD-R/CD-RW contenente file musicali sul vassoio porta-dischi. (☞ p. 51)
 - Premere \triangle per aprire/chiedere il vassoio porta-dischi.
- 2** Utilizzare i pulsanti dei cursori su/giù per selezionare il file musicale da riprodurre dai dati musicali sul CD-R/CD-RW, quindi premere ENTER.

Viene avviata la riproduzione.

Pulsanti operativi	Funzione
$\triangleright \parallel$	Riproduzione/Pausa
\square	Arresto
	Passa alla traccia precedente / Passa alla traccia successiva
$\ll \gg$	(Premere e tenere premuto) Riavvolgimento rapido/Avanzamento rapido
BACK	Passaggio a un livello superiore nell'albero delle cartelle
Cursori su/giù	Selezionare la voce
ENTER	Immissione della voce selezionata / Riproduzione
OPTION	Scegliere la selezione da riprodurre
RANDOM \times	Riproduzione casuale
	Riproduzione ripetuta
REPEAT \hookrightarrow	<ul style="list-style-type: none"> • Commutazione tra Ripetizione di tutti i brani, Ripetizione di un brano singolo e Ripetizione disattivata.
INFO	Passa a visualizzare Nome titolo/Nome dell'artista, Nome titolo/Nome album e nome del file.



- Per iniziare a riprodurre un altro file durante la riproduzione di un CD-R/CD-RW, premere prima BACK per visualizzare la struttura dei file. Quindi, utilizzare i pulsanti dei cursori su/giù per selezionare il file da riprodurre e premere ENTER.



■ Commutazione del display

Durante la riproduzione, premere INFO.

- Passa a visualizzare Nome titolo/Nome dell'artista, Nome titolo/ Nome album e nome del file.
- Se un file non supporta le informazioni di testo o non sono registrate informazioni sul brano, viene visualizzato il nome file.
- I caratteri visualizzabili sono i seguenti:

ABCDEFGHIJKLMN**OP**QRSTUVWXYZ

abcdefghijklmn**op**qrstuvwxyz

0123456789

!"#\$%&:;<>?@\[\]_`{|}~^'()*+,-./= spazio

- Eventuali caratteri che non possano essere visualizzati verranno sostituiti da un "." (punto).

■ Commutazione della selezione da riprodurre

Nella modalità di arresto, premere OPTION.

- È possibile impostare la selezione dei brani da riprodurre.

Modalità cartella:

Tutti i file nella cartella selezionata vengono riprodotti. In questo caso, sul display si illumina l'indicatore "FLD".

Modalità tutti:

Tutti i file sul disco vengono riprodotti.



Riproduzione di un'unità flash USB

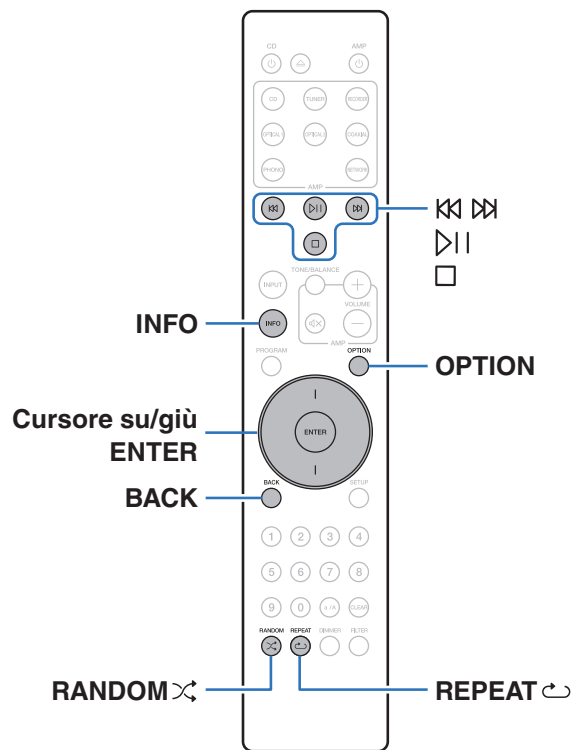





- Riproduzione di file musicali memorizzati su un'unità flash USB.
- Su questa unità è possibile riprodurre solo unità flash USB conformi agli standard della classe di archiviazione di massa (MSC - Mass Storage Class).
- I tipi di formato audio e le specifiche tecniche supportate da questa unità per la riproduzione sono come segue.
Per i dettagli, vedere "Riproduzione di unità flash USB" (👉 p. 48).

- WMA
- MP3
- WAV
- MPEG-4 AAC
- FLAC
- Apple Lossless
- AIFF
- DSD

Riproduzione di file memorizzati su unità flash USB

- 1** Collegamento dell'unità flash USB alla porta USB.
( p. 17)
- 2** Premere INPUT per selezionare la modalità del supporto di riproduzione su "USB".
- 3** Utilizzare i pulsanti dei cursori su/giù per selezionare la cartella da riprodurre, quindi premere ENTER.
- 4** Utilizzare i pulsanti dei cursori su/giù per selezionare il file da riprodurre, quindi premere ENTER.
Viene avviata la riproduzione.

Pulsanti operativi	Funzione
	Riproduzione/Pausa
	Arresto
	Passa alla traccia precedente / Passa alla traccia successiva
	(Premere e tenere premuto) Riavvolgimento rapido/Avanzamento rapido
BACK	Passaggio a un livello superiore nell'albero delle cartelle
Cursore su/giù	Selezionare la voce
ENTER	Immissione della voce selezionata / Riproduzione
OPTION	Scegliere la selezione da riprodurre
RANDOM 	Riproduzione casuale
	Riproduzione ripetuta
REPEAT 	<ul style="list-style-type: none"> • Commutazione tra Ripetizione di tutti i brani, Ripetizione di un brano singolo e Ripetizione disattivata.
INFO	Passa a visualizzare Nome titolo/Nome dell'artista, Nome titolo/Nome album e nome del file.



- Per iniziare a riprodurre un altro file durante la riproduzione di un'unità flash USB, premere innanzitutto BACK per visualizzare la struttura dei file. Quindi, utilizzare i pulsanti dei cursori su/giù per selezionare il file da riprodurre e premere ENTER.



NOTA

- Tenere presente che Marantz non si assume alcuna responsabilità per eventuali problemi di alcun genere originati dai dati contenuti in un'unità flash USB, quando questa unità viene utilizzata insieme a tale unità flash USB.
- Quando un'unità flash USB è collegata a questa unità, l'unità carica tutti i file presenti sull'unità flash USB. Il caricamento può richiedere qualche minuto se l'unità flash USB contiene un ampio numero di cartelle e/o di file.

■ Commutazione della selezione da riprodurre

Premere OPTION.

- È possibile impostare la selezione dei brani da riprodurre.

Modalità cartella:	Tutti i file nella cartella selezionata vengono riprodotti. In questo caso, sul display si illumina l'indicatore "FLD".
Modalità tutti:	Tutti i file nell'unità flash USB vengono riprodotti.



Mappa menu

Per le operazioni del menu, vedere la pagina successiva.

Per impostazione predefinita, questa unità è dotata di impostazioni definite consigliate. È comunque possibile personalizzare l'unità in base al sistema disponibile e alle proprie preferenze.

Voci di configurazione	Descrizione	Pagina
H/P Amp Gain	Impostare il guadagno dell'amplificatore delle cuffie.	35
Filter	Questa unità è dotata di una funzione di regolazione della qualità audio che consente agli utenti di ottenere la qualità audio desiderata in fase di riproduzione.	35
Digital Out	Consente di attivare/disattivare l'uscita audio digitale.	36
Power On Link	Attivare o disattivare la funzione di collegamento dell'accensione per stabilire se far accendere o meno l'amplificatore Marantz collegato a questa unità insieme all'operazione di accensione di questa unità, nonché per commutare la sorgente di ingresso dell'amplificatore su "CD".	36
Timer Play	Questa unità può eseguire la riproduzione con timer se utilizzata in combinazione con il dispositivo timer.	37
Auto-Standby	Consente di impostare se commutare automaticamente alla modalità standby quando l'unità rimane nella modalità di arresto per più di 30 minuti.	37



Operazioni menu

- 1 Premere SETUP mentre la riproduzione è interrotta.**
Il menu viene visualizzato sul display.
- 2 Utilizzare i pulsanti dei cursori su/giù per selezionare il menu da impostare o da utilizzare, quindi premere ENTER.**
- 3 Utilizzare i pulsanti dei cursori su/giù per passare all'impostazione desiderata.**
- 4 Premere ENTER per accedere all'impostazione.**
 - Per tornare alla voce precedente, premere BACK.
 - Per uscire dal menu, premere SETUP mentre è visualizzato il menu. Il display torna alla visualizzazione normale.

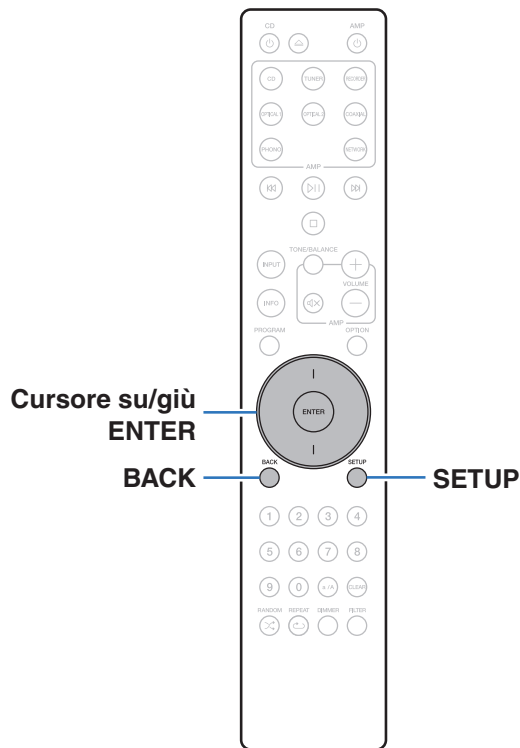

H/P Amp Gain

Impostare il guadagno dell'amplificatore delle cuffie. Impostare questo in base alle l'impedenza delle cuffie collegate. Si consiglia di impostare questa opzione sul lato "Low" se le cuffie hanno una bassa impedenza e sul lato "High" se hanno un'alta impedenza.

High: Impostare il guadagno dell'amplificatore delle cuffie su "High". Impostare quando il volume risulta insufficiente, anche se il guadagno è impostato su "Mid".

Mid: Impostare il guadagno dell'amplificatore delle cuffie su "Mid". Impostare quando il volume risulta insufficiente, anche se il guadagno è impostato su "Low".

Low (Default): Impostare il guadagno dell'amplificatore delle cuffie su "Low".

NOTA

- Il volume delle cuffie varia a seconda dell'impostazione di "H/P Amp Gain". Per prima cosa, diminuire il volume o disattivare l'audio se si modifica questa impostazione durante l'ascolto dell'audio.

Filter

Questa unità è dotata di una funzione di regolazione della qualità audio che consente agli utenti di ottenere la qualità audio desiderata in fase di riproduzione. L'unità supporta il segnale PCM.

Filter 1 (Default):

Offre una risposta a impulsi breve per pre-eco e posteco. Una grande quantità di informazioni audio riproduce chiaramente l'immagine stereo profonda e la posizione relativa della sorgente sonora.

Filter 2:

Sia il pre-eco che il post-eco sono leggermente più lunghi. Le caratteristiche del suono sono estreme e potenti.



Digital Out

Consente di attivare/disattivare l'uscita audio digitale.

On
(Default): Utilizzare il connettore di uscita audio digitale.

Off: Non utilizzare il connettore di uscita audio digitale.

Power On Link

Attivare o disattivare la funzione di collegamento dell'accensione per stabilire se far accendere o meno l'amplificatore Marantz collegato a questa unità insieme all'operazione di accensione di questa unità, nonché per commutare la sorgente di ingresso dell'amplificatore su "CD". Creare anticipatamente un collegamento del telecomando tra questa unità e l'amplificatore Marantz. (☞ p. 18)

On
(Default): Attiva la funzione di collegamento dell'accensione.

Off: Disattiva la funzione di collegamento dell'accensione.



Timer Play

Questa unità può eseguire la riproduzione con timer se utilizzata in combinazione con il dispositivo timer.

(“Collegamento del dispositivo timer” (🔧 p. 19))

Disc:	Imposta la modalità multimediale per la riproduzione temporizzata su “Disc”.
USB:	Imposta la modalità multimediale per la riproduzione temporizzata su “USB”.
Off (Default):	La riproduzione con timer non viene impostata.

■ Uso della funzione di riproduzione con timer

1. Accendere l'alimentazione dei componenti collegati. (🔧 p. 19)
2. Caricare un disco o collegare un'unità flash USB.
3. Commutare la funzione dell'amplificatore in modo che l'ingresso sia quello dell'unità principale collegata.
4. Impostare il timer audio per gli orari desiderati.
5. Attivare il timer.
 - I componenti collegati al timer vengono spenti.
 - All'ora impostata, i componenti si accendono automaticamente e la riproduzione viene avviata dal primo brano.



- Con la riproduzione con timer non è supportata la riproduzione casuale o programmata.
- La funzione di collegamento dell'accensione non è operativa quando questa unità viene accesa utilizzando la funzione di riproduzione temporizzata. (🔧 p. 36)

Auto-Standby

Consente di impostare se commutare automaticamente alla modalità standby quando l'unità rimane nella modalità di arresto per più di 30 minuti.

On (Default):	Abilitare la modalità Auto Standby.
Off:	Disabilitare la modalità Auto Standby.



■ Sommario

Suggerimenti

Desidero commutare il filtro per modificare la qualità audio	39
Si desidera riprodurre solo la cartella specificata	39
Si desidera riprodurre in modo casuale tutti i brani di un CD-R/CD-RW	39
Si desidera riprodurre file musicali ad alta risoluzione	39

Risoluzione dei problemi

L'alimentazione non si accende/l'alimentazione si spegne	41
Non è possibile eseguire alcuna operazione tramite il telecomando	42
Sul display dell'unità non compare nulla	42
Non viene trasmesso alcun suono	43
L'audio è interrotto o si verificano dei rumori	43
Non viene trasmesso l'audio desiderato	43
Non si riesce a riprodurre unità flash USB	44
Non è possibile riprodurre dischi	45



Suggerimenti

Desidero commutare il filtro per modificare la qualità audio

- Cambiare le caratteristiche del filtro. (☞ p. 35)

Si desidera riprodurre solo la cartella specificata

- Premere il pulsante OPTION per impostare la modalità di riproduzione su quella delle cartelle. (☞ p. 29)

Si desidera riprodurre in modo casuale tutti i brani di un CD-R/CD-RW

- Prima della riproduzione, premere il pulsante OPTION per impostare la modalità di riproduzione sulla "Modalità tutti", quindi premere RANDOM⌘ per la riproduzione casuale. (☞ p. 29)

Si desidera riprodurre file musicali ad alta risoluzione

- Questa unità è in grado di riprodurre file musicali ad alta risoluzione memorizzati su un'unità flash USB. (☞ p. 48)



Risoluzione dei problemi

In caso di problemi, controllare i seguenti punti:

1. I collegamenti sono corretti?
2. L'unità viene utilizzata come descritto nel manuale delle istruzioni?
3. Gli altri componenti funzionano correttamente?

Se l'unità non funziona correttamente, controllare i sintomi corrispondenti nella presente sezione.

Se i sintomi non corrispondono a nessuno di quelli qui descritti, consultare il rivenditore poiché ciò potrebbe essere dovuto ad un guasto in questa unità. In questo caso, scollegare immediatamente il cavo di alimentazione e rivolgersi al negozio dove è stata acquistata l'unità.



L'alimentazione non si accende/l'alimentazione si spegne

L'alimentazione non si accende.

- Controllare se la spina è inserita correttamente nella presa elettrica. (👉 p. 20)
- L'unità è in modalità standby. Premere il pulsante ⏻ CD sul telecomando. (👉 p. 22)

L'unità si spegne automaticamente.

- La modalità standby automatico è attiva. La modalità standby automatico passa automaticamente in standby se l'unità non viene utilizzata per più di 30 minuti. Per disattivare la modalità standby automatico, impostare "Auto-Standby" nel menu su "Off". (👉 p. 37)

L'apparecchio si spegne, e l'indicatore del circuito di protezione mostra un lampeggiamento lungo e tre lampeggiamenti brevi in arancione.

- Il circuito di protezione è stato attivato a causa di un errore nell'alimentatore interno. Scollegare e reinserire il cavo di alimentazione, quindi premere il pulsante ⏻ per riaccendere l'apparecchio. Qualora il problema persista accendendo e spegnendo l'apparecchio di nuovo, scollegare il cavo di alimentazione e contattare il nostro centro di assistenza clienti.



Non è possibile eseguire alcuna operazione tramite il telecomando

Non è possibile eseguire alcuna operazione con il telecomando.

- Le batterie sono esaurite. Sostituire le batterie. (👉 p. 5)
- Il telecomando può essere utilizzato fino a una distanza di circa 7 metri dall'unità e con un'angolazione di circa 30 °. (👉 p. 5)
- Rimuovere gli eventuali ostacoli presenti tra l'unità e il telecomando.
- Inserire le batterie nella direzione corretta, verificando i segni ⊕ e ⊖. (👉 p. 5)
- Il sensore del telecomando dell'unità è esposto ad una forte luce (luce solare diretta, lampada fluorescente del tipo ad invertitore ecc.). Spostare l'unità in un luogo in cui il sensore del telecomando non sia esposto a forte luce.
- Se si utilizza un dispositivo video 3D, il telecomando dell'unità potrebbe non funzionare a causa della comunicazione a infrarossi tra dispositivi (ad esempio TV e occhiali per la visione in 3D). In questo caso, regolare la direzione e la distanza delle unità con la funzione di comunicazione 3D per garantire che il telecomando di questa unità funzioni correttamente.
- Quando si utilizza questa unità in modo indipendente, impostarlo su "INTERNAL". (👉 p. 18)

Sul display dell'unità non compare nulla

Il display è disattivato.

- Premere il pulsante DIMMER e cambiare l'impostazione su qualunque valore diverso da Off. (👉 p. 23)



Non viene trasmesso alcun suono

Non viene prodotto alcun suono. O il suono è distorto.

- Controllare i collegamenti di tutti i dispositivi. (👉 p. 14)
- Inserire completamente i cavi di collegamento.
- Verificare che i connettori di ingresso e di uscita non siano collegati al contrario.
- Verificare se i cavi sono danneggiati.
- Controllare le funzioni ed i controlli dell'amplificatore e regolarli se necessario.
- L'uscita audio digitale si interrompe durante la riproduzione dei file DSD.

L'audio è interrotto o si verificano dei rumori

Durante la riproduzione dal CD-R/CD-RW l'audio si interrompe occasionalmente.

- Questo problema può dipendere da condizioni di registrazione non ottimali o dalla scarsa qualità del disco stesso. Utilizzare un disco registrato correttamente.

Durante la riproduzione di un'unità flash USB l'audio talvolta si interrompe.

- Quando la velocità di trasferimento dell'unità flash USB è bassa, l'audio potrebbe subire delle interruzioni occasionali.

Non viene trasmesso l'audio desiderato

Il volume delle cuffie è basso.

- Commutare "H/P Amp Gain" su "Mid" o "High" se si utilizzano le cuffie con impedenza elevata o a bassa sensibilità. (👉 p. 35)



Non si riesce a riprodurre unità flash USB

L'unità flash USB non viene riconosciuta.

- Scollegare e ricollegare l'unità flash USB. (👉 p. 17)
- Sono supportate unità flash USB compatibili con la classe di archiviazione di massa (MSC - Mass Storage Class).
- Questa unità non supporta collegamenti mediante un hub USB. Collegare l'unità flash USB direttamente alla porta USB.
- L'unità flash USB deve essere formattata in formato FAT16 o FAT32.
- Non è garantito il funzionamento di tutte le unità flash USB. Alcune unità flash USB non vengono riconosciute. Se si utilizza un disco rigido portatile compatibile con il collegamento USB e che deve essere alimentato da un adattatore CA, collegare quest'ultimo al disco rigido.

I file sull'unità flash USB non vengono visualizzati.

- I tipi di file non supportati dall'unità non vengono visualizzati. (👉 p. 48)
- Questa unità è in grado di visualizzare i file in un massimo di 16 livelli di cartelle. È possibile memorizzare un massimo di 255 cartelle e 65025 file. Modificare la struttura delle cartelle dell'unità flash USB.
- Qualora in un'unità flash USB siano presenti più partizioni, vengono visualizzati solo i file nella prima partizione.

I dispositivi iOS e Android non vengono riconosciuti.

- La porta USB di questa unità non supporta la riproduzione dai dispositivi iOS e Android.

Non si riesce a riprodurre i file presenti in un'unità flash USB.

- Il formato dei file non è supportato da questa unità. Controllare i formati supportati da questa unità. (👉 p. 48)
- Si sta tentando di riprodurre un file protetto da copyright. Su questa unità non è possibile riprodurre file protetti da copyright.
- La riproduzione potrebbe non essere possibile qualora le dimensioni dell'artwork dell'album superino i 2 MB.



Non è possibile riprodurre dischi

Non è possibile riprodurre quando si preme il pulsante di riproduzione oppure non è possibile riprodurre correttamente una parte specifica del disco.

- Il disco è sporco o graffiato. Pulire il disco o inserirne uno diverso. (☞ p. 52)

Non è possibile riprodurre CD-R/CD-RW.

- I dischi possono essere riprodotti solo dopo che sono stati finalizzati. Utilizzare un disco finalizzato. (☞ p. 46)
- Questo problema può dipendere da condizioni di registrazione non ottimali o dalla scarsa qualità del disco stesso. Utilizzare un disco registrato correttamente.
- Il formato dei file non è supportato da questa unità. Controllare i formati supportati. (☞ p. 46)

Viene visualizzato il messaggio “No Disc”.

- Il messaggio “No Disc” viene visualizzato se il disco viene inserito capovolto o se non è inserito alcun disco. Verificare che il disco sia caricato con il lato dell’etichetta rivolto verso l’alto.

Viene visualizzato il messaggio “System Error”.

- Viene visualizzato il messaggio “System Error” quando si verifica un errore non causato da un disco, dal formato, e così via. Contattare il nostro centro di assistenza clienti.

Viene visualizzato il messaggio “Can't Read Disc”.



- Viene visualizzato il messaggio “Can't Read Disc” quando non è possibile leggere il disco inserito poiché non è compatibile con questa unità oppure è sporco o graffiato. Controllare il disco.

Viene visualizzato il messaggio “Wrong Format”.

- Viene visualizzato il messaggio “Wrong Format” per i file creati in un formato che non sia supportato da questa unità. Controllare i formati supportati. (☞ p. 46)



Riproduzione di dischi

Supporti riproducibili	
CD	
CD-R	
CD-RW	

NOTA

- Non è possibile riprodurre alcuni dischi e formati di registrazione.
- Non è possibile riprodurre dischi non finalizzati.

File

■ Specifiche dei file supportati

	Frequenza di campionamento	Bit rate	Estensione
MP3	32/44,1/48 kHz	48 - 320 kbps	.mp3
WMA	32/44,1/48 kHz	48 - 320 kbps	.wma

■ Numero massimo di file e cartelle riproducibili

Numero massimo di cartelle: 256

Numero totale di cartelle e file : 512

NOTA

- Assicurarsi di dare ai file l'estensione. Non è possibile riprodurre file con altre estensioni o senza estensione.
- Le registrazioni effettuate possono essere usate solo privatamente, e non possono essere utilizzate per scopi diversi senza il consenso del proprietario dei diritti secondo la legge sul diritto d'autore.



- In questa unità è possibile riprodurre solo file musicali non protetti da copyright.
 - I contenuti scaricati da siti a pagamento su internet sono protetti da copyright. Inoltre, i file codificati in formato WMA quando copiati da CD o altro supporto su un computer possono essere protetti da copyright, a seconda delle impostazioni del computer.
- Il numero massimo di file e cartelle che possono essere riprodotti varia a seconda di condizioni quali la lunghezza del nome file o del nome cartella o il numero di livelli nella gerarchia delle cartelle.



Riproduzione di unità flash USB

- L'unità è compatibile con gli standard di Tag ID3 MP3 (ver. 2) standard.
- L'unità è compatibile con tag WMA META.
- Se le dimensioni dell'immagine (esprese in pixel) dell'artwork di un album sono maggiori di 500 × 500 (WMA/MP3/Apple Lossless/DSD) o 349 × 349 (MPEG-4 AAC), è possibile che la musica non venga riprodotta correttamente.

■ Specifiche dei file supportati

	Frequenza di campionamento	Bit rate	Estensione
WMA *1	32/44,1/48 kHz	48 - 320 kbps	.wma
MP3	32/44,1/48 kHz	48 - 320 kbps	.mp3
WAV	32/44,1/48/88,2/ 96/176,4/192 kHz	–	.wav
MPEG-4 AAC *1	32/44,1/48 kHz	48 - 320 kbps	.aac/.m4a/.mp4
FLAC	32/44,1/48/88,2/ 96/176,4/192 kHz	–	.flac
Apple Lossless *2	32/44,1/48/88,2/96 kHz	–	.m4a
AIFF	32/44,1/48/88,2/ 96/176,4/192 kHz	–	.aif/.aiff
DSD	2,8/5,6 MHz	–	.dsf/.dff

*1 Con l'unità è possibile riprodurre solo file non protetti da copyright.

I contenuti scaricati da siti a pagamento su internet sono protetti da copyright. Inoltre, i file codificati in formato WMA quando copiati da CD o altro supporto su un computer possono essere protetti da copyright, a seconda delle impostazioni del computer.

*2 Il decoder Apple Lossless Audio Codec (ALAC) è distribuito sotto la Licenza Apache, Versione 2.0 (<http://www.apache.org/licenses/LICENSE-2.0>).



■ Numero massimo di file e cartelle riproducibili

Di seguito sono indicati i limiti relativi al numero di cartelle e file visualizzabili da questa unità.

Voce	Supporto	Unità flash USB
Numero di livelli di directory cartella *1		16 livelli
Numero di cartelle		255
Numero di file *2		65025

*1 Il numero limitato include la cartella radice.

*2 Il numero di file consentiti può variare a seconda della capacità dell'unità flash USB e delle dimensioni dei file.

NOTA

- L'uscita audio digitale si interrompe durante la riproduzione dei file DSD.

Ordine di riproduzione dei file musicali

Quando ci sono più cartelle contenenti file musicali, l'ordine di riproduzione delle cartelle è impostato automaticamente quando questa unità legge il supporto multimediale. I file in ciascuna cartella vengono riprodotti in ordine alfabetico o di nome file.

CD-R/CD-RW e unità flash USB

Per la riproduzione di file su CD-R, CD-RW o unità flash USB, vengono riprodotti per primi i file in tutte le cartelle del primo livello, poi quelli nel secondo livello e a seguire quelli nel terzo livello, e così via, in quest'ordine.



- L'ordine di riproduzione visualizzato su un PC potrebbe discostarsi dall'ordine di riproduzione effettivo.
- Con un CD-R/CD-RW l'ordine di riproduzione potrebbe cambiare in funzione del software di scrittura.
- L'ordine di riproduzione potrebbe differire dall'ordine in cui le cartelle o i file sono stati registrati se si elimina o si aggiunge una cartella o un file su USB. Ciò è dovuto alle caratteristiche tecniche di registrazione dei dati e non denota un malfunzionamento.



Informazioni su dischi e file

I file musicali registrati sui dischi CD-R/-RW e sulle unità flash USB vengono divisi in segmenti grandi (cartelle) e segmenti piccoli (file).

I file sono memorizzati in cartelle, quindi le cartelle possono essere sistemate per l'archiviazione in ordine gerarchico. L'unità può riconoscere fino a 16 livelli di cartelle.

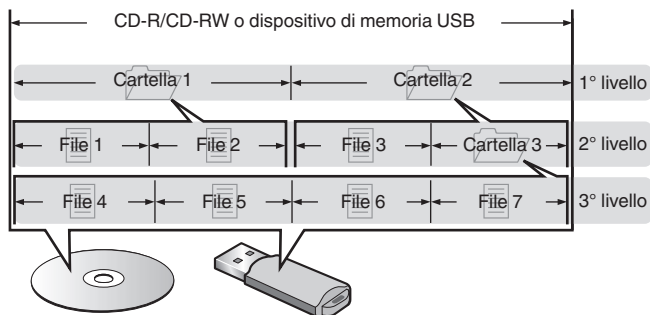

- Quando si intende scrivere file musicali su un disco CD-R/CD-RW, impostare il formato del software di scrittura su "ISO9660". I file potrebbero non venire riprodotti correttamente, qualora vengano registrati in altri formati. Per i dettagli, vedere le istruzioni del software di scrittura utilizzato.

Precauzioni relative all'uso dei supporti

Caricamento dei dischi

- Inserire il disco nel vassoio con il lato dell'etichetta rivolto verso l'alto.
- Prima di inserire il disco accertarsi che il vassoio porta-dischi sia completamente aperto.
- Inserire i dischi tenendoli in modo orizzontale, quelli da 12 cm nel vassoio guida esterno (Figura 1), quelli da 8 cm nel vassoio guida interno (Figura 2).

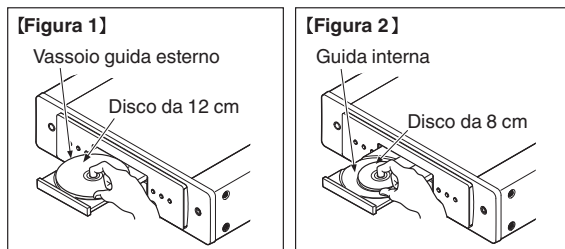

- Inserire dischi da 8 cm nella guida interna senza utilizzare un adattatore.

NOTA

- Caricare solo un disco per volta. Caricando due o più dischi si può danneggiare l'unità o graffiare i dischi.
- Non usare dischi crepati, ondulati o che siano stati riparati con nastro adesivo, ecc.
- Non usare dischi la cui parte adesiva di cellofan o colla, utilizzata per fissare l'etichetta, si è parzialmente staccata o dischi con tracce di nastro o adesivo rimossi. I suddetti dischi potrebbero bloccarsi all'interno del lettore danneggiandolo.
- Non utilizzare dischi con forme speciali, poiché potrebbero danneggiare l'unità.



- Non spingere il vassoio porta-dischi con le mani quando l'apparecchiatura è disalimentata. Si rischierebbe di danneggiare l'unità.
- Se l'unità viene lasciata in una stanza piena di fumo di sigarette o simili, la superficie del pickup ottico può sporcarsi e questo può non essere in grado di leggere correttamente i segnali.

Informazioni sulla gestione dei supporti

- Non lasciare impronte digitali, grasso o sporco sui dischi.
- Fare particolare attenzione a non graffiare i dischi durante l'estrazione dalla custodia.
- Non piegare né riscaldare i dischi.
- Non allargare il foro centrale.
- Non scrivere sul lato dell'etichetta (stampata) con una penna a sfera, una matita ecc, né attaccare una nuova etichetta sul disco.
- Si possono formare delle gocce di acqua sui dischi nel caso in cui questi vengano spostati repentinamente da un luogo freddo (dall'esterno per esempio) ad un luogo caldo; in tal caso non tentare di asciugarli usando un asciugacapelli o altro.
- Non espellere un'unità flash USB né spegnere l'unità mentre è in corso la riproduzione di un'unità flash USB. In caso contrario, si potrebbe causare un malfunzionamento o la perdita dei dati dell'unità flash USB.
- Non tentare di aprire o modificare un'unità flash USB.
- L'unità flash USB e i file possono venire danneggiati dall'elettricità statica. Non toccare i contatti metallici di un'unità flash USB con le dita.
- Non utilizzare un'unità flash USB deformata.
- Dopo l'uso, accertarsi di rimuovere qualsiasi disco o unità flash USB, quindi riporli nelle loro apposite custodie, onde evitare polvere, graffi e deformazioni.
- Non conservare i dischi nei seguenti luoghi:
 1. Luoghi esposti a luce solare diretta per periodi di tempo prolungati
 2. Luoghi umidi o polverosi
 3. Luoghi esposti al calore di termosifoni, ecc.

Pulizia dei dischi

- In presenza di impronte o sporco su un disco, pulire con un panno prima di usare il disco.
- Per la pulizia dei dischi usare un set di pulizia disponibile in commercio oppure un panno morbido.



Strofinare leggermente il disco dall'interno verso l'esterno.

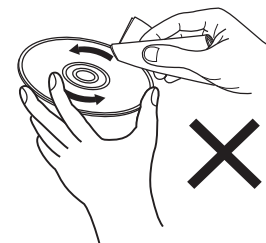

Non strofinare con movimento circolare.

NOTA

- Non utilizzare spray per dischi, agenti antistatici, benzene, diluente o altri solventi.

Spiegazione dei termini

AIFF (Audio Interchange File Format)

Questo è un formato audio digitale non compresso e senza perdita di qualità. Utilizzare i file AIFF per masterizzare CD audio di alta qualità da brani importati. I file AIFF utilizzano circa 10 MB di spazio su disco al minuto.

Apple Lossless Audio Codec

Questo è un codec per un metodo di compressione senza perdita della qualità audio, sviluppato da Apple Inc. Questo codec può essere riprodotto su iTunes, iPod o iPhone. I dati compressi a circa il 60 – 70 % possono essere decompressi in modo da ottenere esattamente gli stessi dati originali.

DSD (Direct-Stream Digital)

Uno dei metodi di registrazione dei dati audio è il rapporto segnale usato per memorizzare i segnali audio su un CD super audio, ed è un audio digitale modulato Δ - Σ .

FLAC (Free Lossless Audio Codec)

FLAC significa Free lossless Audio Codec, cioè un formato di file audio gratuito privo di perdite. Privo di perdite significa che l'audio viene compresso senza alcuna perdita di qualità.

Un esempio di licenza FLAC è illustrato di seguito.

Copyright (C) 2000, 2001, 2002, 2003, 2004, 2005, 2006, 2007, 2008, 2009 Josh Coalson

Redistribution and use in source and binary forms, with or without modification, are permitted provided that the following conditions are met:

- Redistributions of source code must retain the above copyright notice, this list of conditions and the following disclaimer.
- Redistributions in binary form must reproduce the above copyright notice, this list of conditions and the following disclaimer in the documentation and/or other materials provided with the distribution.
- Neither the name of the Xiph.org Foundation nor the names of its contributors may be used to endorse or promote products derived from this software without specific prior written permission.

THIS SOFTWARE IS PROVIDED BY THE COPYRIGHT HOLDERS AND CONTRIBUTORS "AS IS" AND ANY EXPRESS OR IMPLIED WARRANTIES, INCLUDING, BUT NOT LIMITED TO, THE IMPLIED WARRANTIES OF MERCHANTABILITY AND FITNESS FOR A PARTICULAR PURPOSE ARE DISCLAIMED. IN NO EVENT SHALL THE FOUNDATION OR CONTRIBUTORS BE LIABLE FOR ANY DIRECT, INDIRECT, INCIDENTAL, SPECIAL, EXEMPLARY, OR CONSEQUENTIAL DAMAGES (INCLUDING, BUT NOT LIMITED TO, PROCUREMENT OF SUBSTITUTE GOODS OR SERVICES; LOSS OF USE, DATA, OR PROFITS; OR BUSINESS INTERRUPTION) HOWEVER CAUSED AND ON ANY THEORY OF LIABILITY, WHETHER IN CONTRACT, STRICT LIABILITY, OR TORT (INCLUDING NEGLIGENCE OR OTHERWISE) ARISING IN ANY WAY OUT OF THE USE OF THIS SOFTWARE, EVEN IF ADVISED OF THE POSSIBILITY OF SUCH DAMAGE.



MP3 (MPEG Audio Layer-3)

È uno schema di compressione dati audio standardizzato a livello internazionale, che utilizza lo standard di compressione video “MPEG-1”. Comprime volumi di dati rendendoli a fino a undici volte più piccoli rispetto agli originali, mantenendo la qualità del suono di un CD musicale.

MPEG (Moving Picture Experts Group), MPEG-2, MPEG-4

Questi sono i nomi degli standard di compressione digitale utilizzati per la codifica di file video e audio. Gli standard video comprendono “MPEG-1 Video”, “MPEG-2 Video”, “MPEG-4 Visual”, “MPEG-4 AVC”. Gli standard audio comprendono “MPEG-1 Audio”, “MPEG-2 Audio”, “MPEG-4 AAC”.

WMA (Windows Media Audio)

Si tratta di una tecnologia di compressione audio sviluppata da Microsoft Corporation.

I dati WMA possono essere codificati mediante Windows Media® Player. Per codificare file WMA, utilizzare solo applicazioni autorizzate da Microsoft Corporation. Se si utilizza un'applicazione non autorizzata, il file potrebbe non funzionare correttamente.

Frequenza di campionamento

Il campionamento consiste nella lettura di un'onda sonora (segnale analogico) a intervalli regolari e nella riproduzione dell'altezza dell'onda dopo ciascuna lettura in formato digitalizzato (producendo un segnale digitale).

Il numero di letture eseguite in un secondo e chiamato “frequenza di campionamento”. Maggiore è il valore, più il suono riprodotto si avvicina all'originale.

Gamma dinamica

La differenza fra il livello sonoro massimo non distorto ed il livello sonoro minimo percepibile al di sopra del rumore emesso dal dispositivo.

Bit rate

Quantità di dati audio registrati su un disco e letti in un secondo.

Finalizzazione

Questo processo permette di riprodurre DVD/CD registrati con un registratore CD utilizzando altri lettori.

PCM lineare

Segnale PCM (Pulse Code Modulation) non compresso. A differenza delle fonti audio con perdita di compressione come MP3, non vi è alcun deterioramento della qualità dell'audio o dell'intervallo dinamico.



Specifiche tecniche

■ Sezione audio

- Uscita analogica

Canali:

Gamma di frequenza riproducibile:

Risposta in frequenza riproduzione:

S/N:

Gamma dinamica:

Distorsione armonica:

- Livello di uscita

Tipo di segnale:

Uscita cuffie:

[PCM]

2 canali

2 Hz – 96 kHz

(Frequenza di campionamento: 192 kHz)

2 Hz – 20 kHz

(Frequenza di campionamento: 44,1 kHz)

2 Hz – 50 kHz (–3 dB)

(Frequenza di campionamento: 192 kHz)

2 Hz – 20 kHz

(Frequenza di campionamento: 44,1 kHz)

110 dB

110 dB (24 bit)

100 dB (16 bit)

0,0010% (24 bit)

0,0016% (16 bit)

[DSD]

2 canali

2 Hz – 100 kHz

2 Hz – 50 kHz (–3 dB)

110 dB (gamma udibile)

110 dB (gamma udibile)

0,0010 %

2,15 V RMS in stereo

28 mW/32 Ω/ohm (massimo variabile)



- **Sistema di lettura ottica**

Laser:	AlGaAs
Lunghezza d'onda:	780 nm
Tipo di segnale:	PCM lineare a 16 bit
Frequenza di campionamento:	44,1 kHz

- **Uscita digitale**

Coassiale:	0,5 Vp-p / 75 Ω/ohm
Ottico:	-19 dBm

- **Ingresso digitale**

USB (anteriore):	USB tipo A (USB 2.0 ad alta velocità)
-------------------------	---------------------------------------

■ Generale

Alimentazione:	CA 230 V, 50/60 Hz
Consumo di corrente:	46 W
Consumo di corrente in modalità standby:	0,3 W
Temperatura di esercizio:	Da +5 °C a +35 °C
Umidità di esercizio:	5 – 90 % (senza condensa)

Per motivi di miglioramento del prodotto, le specifiche ed il design sono soggetti a modifiche senza preavviso.



■ Dimensioni (unità: mm)

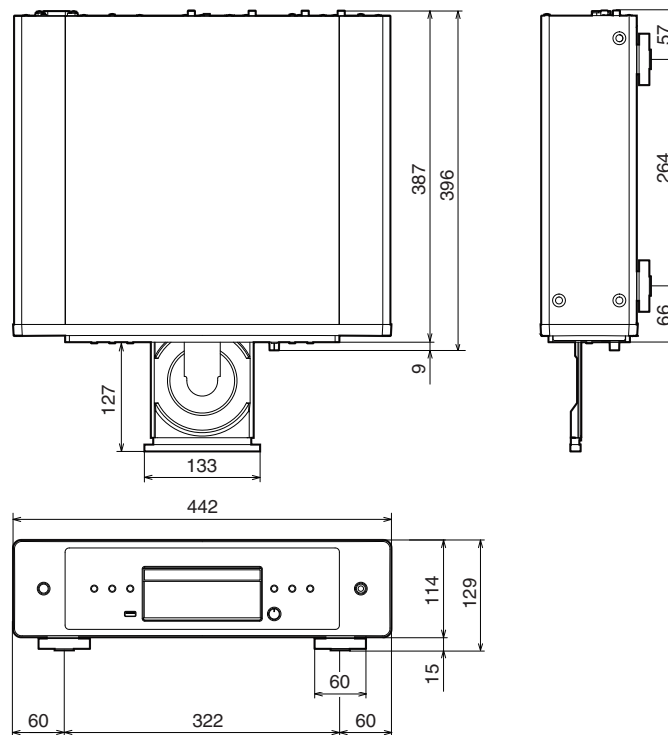

■ **Peso: 8,0 kg**

Indice analitico

A	
Amplificatore	15, 16
Standby automatico	37
C	
CD	24
Convertitore D/A	16
D	
DATA CD	27
Display	8
Dispositivo timer	19
L	
Luminosità del display	23
P	
Pannello anteriore	6
Pannello posteriore	9

R	
Riproduzione programmata	26
Risoluzione dei problemi	40
S	
Suggerimenti	39
T	
Telecomando	10



www.marantz.com

You can find your nearest authorized distributor or dealer on our website.

marantz[®] is a registered trademark.