

# marantz®

**Model PM-12 SE Instrukcja obsługi**

---

Integrated Amplifier

# Spis treści

<b>Akcesoria</b> .....	<b>2</b>
<b>Informacje o pilocie zdalnego sterowania</b> .....	<b>2</b>
Wkładanie baterii .....	2
Zakres działania pilota zdalnego sterowania .....	2
<b>Funkcje</b> .....	<b>3</b>
Dźwięk wysokiej jakości .....	3
Wysoka wydajność .....	3
<b>Nazwy elementów i ich funkcje</b> .....	<b>4</b>
Panel przedni .....	4
Panel tylny .....	5
Pilot zdalnego sterowania .....	6
<b>Połączenia</b> .....	<b>8</b>
<b>Podłączenie głośników</b> .....	<b>8</b>
Podłączanie głośników .....	9
<b>Podłączanie odtwarzacza</b> .....	<b>9</b>
<b>Podłączanie urządzenia rejestrującego dźwięk</b> .....	<b>9</b>
<b>Podłączenie wielu urządzeń PM-12 SE (połączenie F.C.B.S.)</b> .....	<b>10</b>
Przygotowanie do zestawienia połączenia F.C.B.S. ....	10
Stereofoniczne kompletne połączenie typu bi-amp .....	11
Połączenie do wielokanałowego odtwarzania 5.1 .....	13
<b>Podłączanie przedwzmacniacza</b> .....	<b>14</b>
<b>Podłączanie urządzeń wyposażonych w gniazda zdalnego sterowania</b> .....	<b>15</b>
Wykonywanie operacji za pomocą RC na tym urządzeniu bez kontaktu wzrokowego .....	15
Zdalne podłączanie urządzeń firmy Marantz .....	15
<b>Podłączanie przewodu zasilającego</b> .....	<b>15</b>

## **Odtwarzanie** .....

**16**

Włączanie urządzenia .....	16
Wybór źródła sygnału .....	16
Regulacja poziomu głośności .....	16
Czasowe wyłączenie dźwięku (Wyciszenie) .....	16
Regulacja balansu głośności (LEVEL) i jakości dźwięku (BASS/TREBLE) .....	17
Przełączanie jasności wyświetlacza .....	18
Trwałe wyłączenie lampki oświetlającej .....	18
Odtwarzanie płyt CD .....	18
Nagrywanie .....	18

## **Ustawienia** .....

**19**

<b>Mapa menu</b> .....	<b>19</b>
Operacje w menu .....	19
<b>PHONO</b> .....	<b>20</b>
<b>AUTO STBY (Auto Standby)</b> .....	<b>20</b>
<b>ATT LEVEL (Attenuation Level)</b> .....	<b>20</b>

## **Wskazówki** .....

**21**

Wskazówki .....	22
Rozwiązywanie problemów .....	23
Komunikaty błędów .....	25

## **Dodatek** .....





**26**

<b>Wyjaśnienie pojęć</b> .....	<b>26</b>
<b>Informacje o znakach handlowych</b> .....	<b>26</b>
<b>Dane techniczne</b> .....	<b>27</b>
<b>Indeks</b> .....	<b>29</b>

Dziękujemy za zakup tego urządzenia marki Marantz.  
W celu zapewnienia właściwej obsługi, przeczytaj dokładnie niniejszą instrukcję i obsługuj urządzenie zgodnie ze wskazówkami w niej zawartymi.  
Po przeczytaniu instrukcji należy zachować na przyszłość.

## Akcesoria

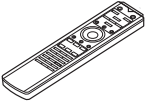
Sprawdź, czy następujące elementy są dostarczone wraz z urządzeniem.

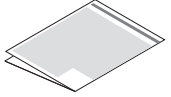
	
Skrócona instrukcja obsługi	Przewód zasilania
	
CD-ROM (Instrukcja obsługi)	Pilot zdalnego sterowania (RC005PM5A)
	
Zasady bezpieczeństwa	Baterie R03/AAA
	
Uwagi dotyczące baterii	

## Informacje o pilocie zdalnego sterowania

### Wkładanie baterii

**1** Zdejmij tylną osłonę zgodnie z kierunkiem strzałki.

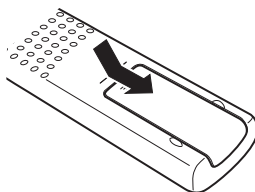

**2** Włóż prawidłowo dwie baterie do komory baterii, tak jak pokazano na ilustracji.

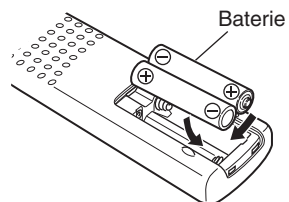

**3** Załóż z powrotem tylną osłonę.

#### UWAGA

- Aby zapobiec uszkodzeniom lub wyciekom baterii:
  - Nie używaj nowych baterii razem ze starymi.
  - Nie używaj razem różnych typów baterii.
- Wyjmij baterie, jeżeli pilot nie będzie używany przez dłuższy czas.
- W przypadku wycieku baterii, dokładnie wytrzyj przedział baterii i włóż nowe baterie.

## Zakres działania pilota zdalnego sterowania

Chcąc sterować urządzeniem za pomocą pilota zdalnego sterowania, nakieruj pilota na odbiornik sygnału zdalnego sterowania znajdujący się w tym urządzeniu.

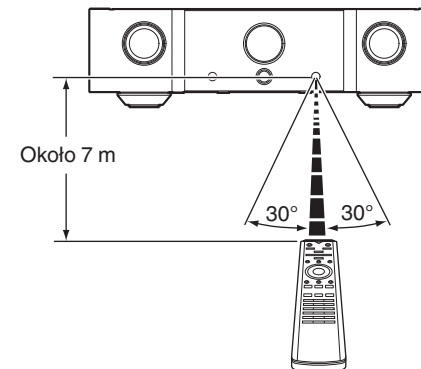

## Funkcje

### Dźwięk wysokiej jakości

- **Moduł HDAM®SA3**

Moduł HDAM®SA3 jest głównym modulem wzmacniacza we wzmacniaczach z prądowym sprzężeniem zwrotnym. Jest on zainstalowany w konwerterze napięcie-prąd, najważniejszym elemencie, w celu poprawy stabilności obwodu i zapewnienia wysokiej jakości dźwięku.

- **Linijowe sterowanie poziomem głośności**

Moduł HDAM®SA3 połączony jest z układem scalonym do regulacji głośności firmy JRC w celu uzyskania niskich zniekształceń i wysokiego stosunku sygnału do szumu. Umożliwia on płynną regulację natężeń dźwięku od 0 do -99,5 dB z krokiem  $\pm 0,5$  dB.

- **Moduł przełączający wzmacniacz mocy Hypex**

Wzmacniacz mocy zawiera moduł przełączający wzmacniacz mocy Hypex NCore®. Moduł przełączający wzmacniacz minimalizuje zniekształcenia głośności od tonów niskich jak do wysokich, a charakterystyka częstotliwościowa nie jest zmieniana przez impedancję głośników, co zapewnia doskonałą jakość działania. Może on zostać zastosowany razem z obwodem szybkiego przedwzmacniacza, zawierającego moduł HDAM®SA3, co zapewnia wierne odtwarzanie szczegółowych informacji zapisanych w DSD oraz pochodzących ze źródeł dźwięku o wysokiej rozdzielczości.

- **Marantz Musical Premium Phono EQ**

Dla wkładek MM/MC opracowany został nowy korektor phono Marantz Musical Premium Phono EQ, celem uzyskania bogatego dźwięku, który jest bardziej podobny do dźwięku analogowego. Obwód ten zawiera nowy wzmacniacz korekcyjny bez sprzężenia zwrotnego oraz wzmacniacz gramofonowy MC opracowany przez HDAM. Zastosowane zostało wejście J-FET, umożliwiające wyeliminowanie kondensatora sprzęgającego wejścia. Poprawia to czystość ścieżki sygnału w obszarach niskiej wartości sygnału.

- **Części gwarantujące wysoką jakość dźwięku**

W całym obwodzie wykorzystano części gwarantujące wysoką jakość dźwięku, w tym rezystory MELF i kondensatory foliowe.

- **Dwuwarstwowa obudowa**

- **Wysokiej jakości obrabiane maszynowo miedziane złącza analogowego wejścia audio (tylko CD/PHONO)**

- **Wysokiej jakości, obrabiane maszynowo, miedziane gniazda głośnikowe**

### Wysoka wydajność

- **F.C.B.S.**

System sterowania Floating Control Bus System (F.C.B.S.) umożliwia podłączenie nawet czterech urządzeń PM-12 SE, co zapewnia mnogość możliwych zastosowań z kompletnymi połączeniami typu bi-amp i wielokanałowymi. Ponadto między współpracującymi urządzeniami PM-12 SE nie tworzy się obwód uziemienia, dzięki czemu nie powstają zakłócenia wpływające na jakość dźwięku.

- **Tryb Bi-amp**

Kompletne połączenie w układzie bi-amp zaproponowane przez Marantz umożliwia odtworzenie przestrzeni akustycznej na dotychczas nieosiągalnym poziomie. Zsynchronizowaną pracę dwóch urządzeń PM-12 SE umożliwia system F.C.B.S. (Floating Control Bus System). W takim przypadku każde z urządzeń PM-12 SE pracuje jako zintegrowany wzmacniacz monofoniczny w układzie bi-amp.

- **Tryb wzmacniacza mocy**

W tym trybie urządzenie pracuje jako wzmacniacz mocy.

- **Wzmacniacz regulacji barwy dźwięku**

Elektroniczny wzmacniacz regulacji barwy dźwięku służy do regulacji głośności zarówno tonów niskich jak i wysokich w krokach po 1 dB w zakresie  $\pm 6$  dB.

# Nazwy elementów i ich funkcje

## Panel przedni

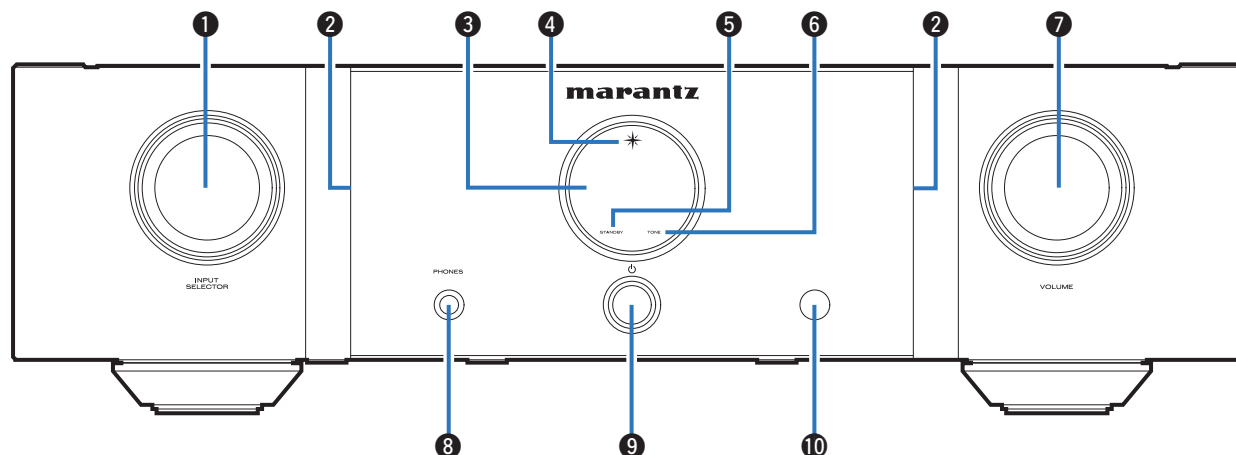

### 1 Pokrętko INPUT SELECTOR

Służą do wyboru źródła sygnału. (👉 str. 16)

### 2 Lampka podświetlenia

Lampka podświetlenia świeci się (na niebiesko).

### 3 Wyświetlacz

Służą do wyświetlania rozmaitych informacji.

### 4 Wskaźnik zasilania

Sygnalizuje stan zasilania w następujący sposób:

- Włączone: Niebieski
- Tryb czuwania: Wyl.
- Gdy zasilanie jest Wyłączone: Wyl.

### 5 Wskaźnik STANDBY

Sygnalizuje stan zasilania w następujący sposób:

- Włączone : Wyl.
- Tryb oczekiwania : Kolor czerwony
- Gdy zasilanie jest Wyłączone: Wyl.

### 6 Wskaźnik TONE

Niebieska lampka zapala się, kiedy regulacja barwy dźwięku jest włączona. (👉 str. 17)

### 7 Pokrętko VOLUME

Służą do regulacji poziomu głośności. (👉 str. 16)

### 8 Gniazdo słuchawek (PHONES)

Do podłączenia słuchawek.

Gdy słuchawki są podłączone do tego gniazda, dźwięk nie będzie odtwarzany przez zaciski głośnikowe.

#### UWAGA

- Aby nie spowodować uszkodzenia słuchu podczas słuchania z użyciem słuchawek, nie zwiększaj gwałtownie poziomu głośności.

### 9 Przycisk zasilania (⏻)

Służą do włączania/wyłączania zasilania. (👉 str. 16)

### 10 Czujnik zdalnego sterowania

Odbiera sygnał z pilota zdalnego sterowania. (👉 str. 2)

## Panel tylny

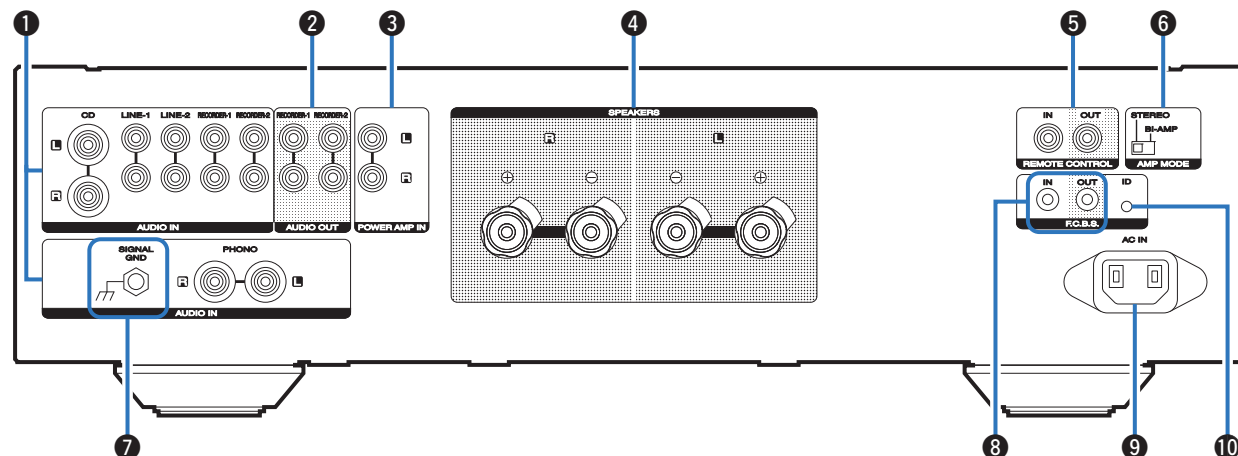

### 1 Złącza wejściowe dźwięku analogowego (AUDIO IN)

Podłączenie do urządzenia z analogowymi wyjściami audio.

- “Podłączenie odtwarzacza” (👉 str. 9)
- “Podłączenie urządzenia rejestrującego dźwięk” (👉 str. 9)

### 2 Analogowe złącza wyjściowe audio (AUDIO OUT)

Służą do podłączenia wejścia rejestratora dźwięku. (👉 str. 9)

### 3 Złącza wzmacniacza mocy (POWER AMP IN)

Służą do podłączenia przedwzmacniacza, kiedy urządzenie jest używane jako wzmacniacz mocy. (👉 str. 14)

### 4 Zaciski głośnikowe (SPEAKERS)

Do podłączenia głośników. (👉 str. 8)

### 5 Złącza wejściowe/wyjściowe zdalnego sterowania (REMOTE CONTROL)

Służą do podłączenia urządzeń dźwiękowych firmy Marantz zgodnych z funkcją zdalnego sterowania. (👉 str. 15)

### 6 Przełącznik trybu pracy wzmacniacza (AMP MODE)

Służy do zmiany trybu pracy wzmacniacza (STEREO/BI-AMP). (👉 str. 11)

### 7 Gniazdo SIGNAL GND

Służy do podłączenia kabla uziemienia dla gramofonu. (👉 str. 9)

### 8 Złącza systemu F.C.B.S.

Używane do podłączenia wysokiej jakości systemów odtwarzania za pomocą co najmniej dwóch urządzeń PM-12 SE. (👉 str. 10)

### 9 Wejście AC (AC IN)

Do podłączenia przewodu zasilania. (👉 str. 15)

### 10 Przycisk F.C.B.S. ID

Używany do określenia numeru identyfikatora F.C.B.S. (👉 str. 11)

## Pilot zdalnego sterowania

Znajdujący się w zestawie pilot zdalnego sterowania poza obsługą tego urządzenia może służyć do obsługi odtwarzaczy firmy Marantz.

- “Obsługa odtwarzacza płyt CD” (👉 str. 7)

### ❑ Obsługa omawianego urządzenia

Aby włączyć wzmacniacz, naciśnij przycisk REMOTE MODE AMP w celu przełączenia pilota zdalnego sterowania w tryb sterowania wzmacniaczem.

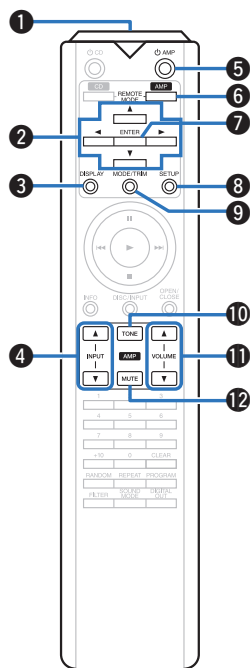

- 1 Nadajnik sygnału zdalnego sterowania**  
Nadaje sygnał z pilota zdalnego sterowania. (👉 str. 2)
- 2 Przyciski kursora (Δ▽◀▶)**  
Służą do wyboru elementów.
- 3 Przycisk DISPLAY**  
Każde naciśnięcie powoduje zmianę jasności wyświetlacza. Naciśnij i przytrzymaj, aby włączyć lub wyłączyć lampkę podświetlenia.
- 4 Przyciski wyboru źródła sygnału (INPUT ▲▼)**  
Służą do wyboru źródła sygnału. (👉 str. 16)
- 5 Przycisk zasilania (⏻ AMP)**  
Służy do włączania/wyłączania zasilania (przełączania w tryb czuwania). (👉 str. 16)
- 6 Przycisk wyboru trybu pilota (REMOTE MODE AMP)**  
Przełącza pilota zdalnego sterowania w tryb sterowania wzmacniaczem.
- 7 Przycisk ENTER**  
Określa wybór.
- 8 Przycisk SETUP**  
Powoduje wyświetlenie menu ustawień na ekranie. (👉 str. 19)
- 9 Przycisk MODE/TRIM**  
Powoduje wyświetlenie menu regulacji balansu głośności na ekranie. (👉 str. 17)
- 10 Przycisk TONE**  
Włączanie/wyłączanie funkcji regulacji barwy dźwięku. (👉 str. 17)
- 11 Przyciski VOLUME (▲▼)**  
Służą do regulacji poziomu głośności. (👉 str. 16)
- 12 Przycisk MUTE**  
Wyciszanie dźwięku wyjściowego. (👉 str. 16)

## Obsługa odtwarzacza płyt CD

Aby włączyć odtwarzacz CD firmy Marantz, naciśnij przycisk REMOTE MODE CD w celu przełączenia pilota zdalnego sterowania w tryb sterowania odtwarzaczem CD.

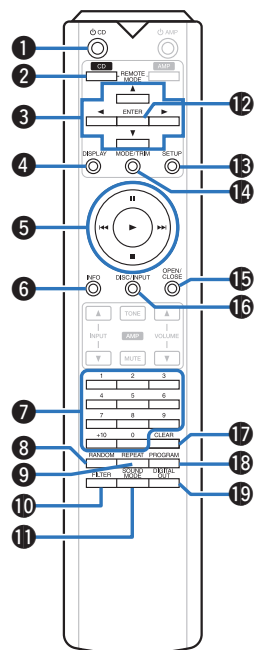

- 1 Przycisk zasilania (⏻ CD)
- 2 Przycisk wyboru trybu zdalnego sterowania (REMOTE MODE CD)
- 3 Przyciski kursora (⬆️⬇️⬅️⬇️)
- 4 Przycisk DISPLAY
- 5 Przyciski systemowe
- 6 Przycisk informacyjny (INFO)
- 7 Przyciski numeryczne (0 – 9, +10)
- 8 Przycisk RANDOM
- 9 Przycisk REPEAT
- 10 Przycisk FILTER
- 11 Przycisk SOUND MODE
- 12 Przycisk ENTER
- 13 Przycisk SETUP
- 14 Przycisk MODE/TRIM
- 15 Przycisk OPEN/CLOSE
- 16 Przycisk DISC/INPUT
- 17 Przycisk CLEAR
- 18 Przycisk PROGRAM
- 19 Przycisk DIGITAL OUT



- Podstawowe operacje wzmacniacza, takie jak przełączanie źródeł sygnału, dostrajanie głośności i wyciszanie mogą zostać wykonane także, gdy w pilocie zdalnego sterowania ustawiony zostanie tryb obsługi odtwarzacza CD.
- Przed jego użyciem, zapoznaj się z instrukcjami obsługi tych urządzeń.
- Pilot zdalnego sterowania może nie obsługiwać wszystkich produktów.



# Połączenia

## Spis treści

Podłączenie głośników	8
Podłączanie odtwarzacza	9
Podłączanie urządzenia rejestrującego dźwięk	9
Podłączenie wielu urządzeń PM-12 SE (połączenie F.C.B.S.)	10
Podłączanie przedwzmacniacza	14
Podłączanie urządzeń wyposażonych w gniazda zdalnego sterowania	15
Podłączanie przewodu zasilającego	15

### UWAGA

- Nie należy podłączać przewodu zasilania przed dokonaniem wszystkich połączeń sygnałowych.
- Kable zasilające nie mogą być splątane z kablami sygnałowymi. Mogłoby to doprowadzić do brzęczenia lub zakłóceń.

## Przewody używane do połączeń

Przygotuj kable niezbędne do podłączenia żądanych urządzeń.

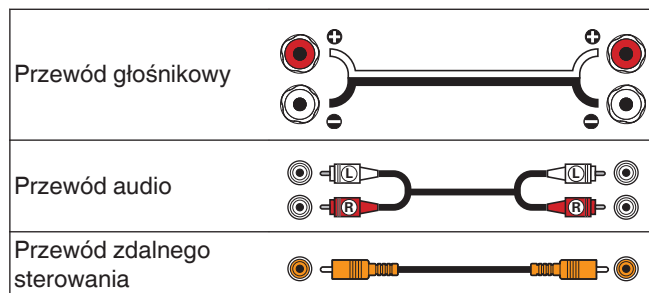

## Podłączenie głośników

### UWAGA

- Przed przystąpieniem do podłączania głośników odłącz wtyczkę zasilania od gniazda sieciowego.
- Podłącz w taki sposób, aby gołe kable głośnikowe nie wystawały z gniazda głośnika. Jeśli gołe przewody dotkną tylnego panelu lub nastąpi zwarcie pomiędzy żyłami + oraz -, to może zadziałać układ zabezpieczający urządzenia. ("Układ zabezpieczający" (👉 str. 26))
- Nie wolno dotykać styków głośnikowych, gdy włączone jest zasilanie. Mogłoby to doprowadzić do porażenia prądem elektrycznym.
- Należy użyć głośników (zestawów głośnikowych), z których każdy ma impedancję od 4 do 16  $\Omega$ /ohm.

## Podłączanie kabli głośnikowych

Sprawdź, czy złącza lewego (L) i prawego (P) kanału głośników zostały prawidłowo podłączone do tego urządzenia oraz czy została zachowana odpowiednia polaryzacja przewodów: + (czerwony) i - (biały).

- 1 **Usuń około 10 mm izolacji z końcówki kabla głośnikowego, a następnie skręć druty kabla razem lub zamontuj odpowiedni styk głośnikowy.**



- 2 **Odblokuj gniazdo głośnikowe przekręcając je w lewo.**



- 3 **Wsuń rdzeń przewodu w gniazdo głośnikowe do samego końca.**

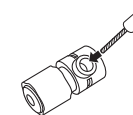

- 4 **Zaciśnij gniazdo głośnikowe przekręcając je w prawo.**

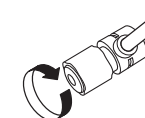

### Złącze widetkowe



## Podłączanie głośników

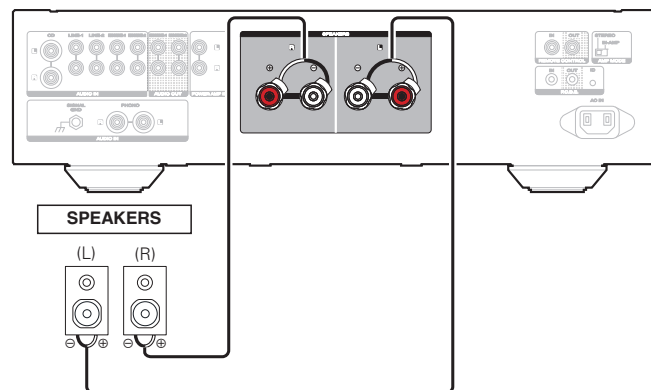

## Podłączanie odtwarzacza

Do niniejszego urządzenia można podłączyć gramofon, tuner radiowy, odtwarzacz CD i odtwarzacz sieciowy.

Ustaw korektor phono tej jednostki z poziomu menu ustawień "PHONO", stosownie do podłączanego typu gramofonu. (🔧 str. 20)

W przypadku wyboru źródła dźwięku "PHONO" i zwiększenia głośności, gdy gramofon nie jest podłączony, słyszalny może być przydźwięk.

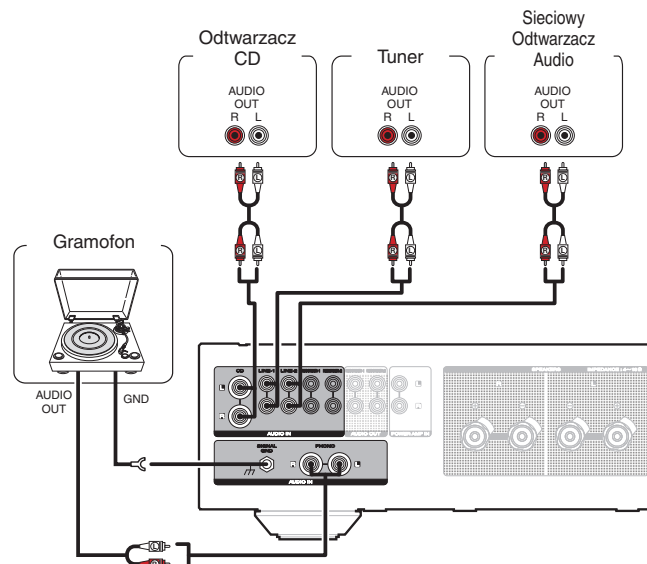

### UWAGA

- Linia uziemienia (SIGNAL GND) tego urządzenia to nie uziemienie ochronne. Jeśli do tego gniazda podłączony jest głośnik i słyszalne są zakłócenia, mogą być one zmniejszone. Pamiętaj, że w zależności od gramofonu podłączenie przewodu uziemiającego może wywołać odwrotny efekt i zwiększyć ilość szumu. Nie jest wówczas wymagane podłączenie przewodu uziemienia.



- Gniazda PHONO są wyposażone w zatyczkę izolującą. Zatyczkę należy zdjąć, aby podłączyć do gniazda odtwarzacz. Zatyczkę należy umieścić w bezpiecznym miejscu, tak aby jej nie zgubić.

## Podłączanie urządzenia rejestrującego dźwięk

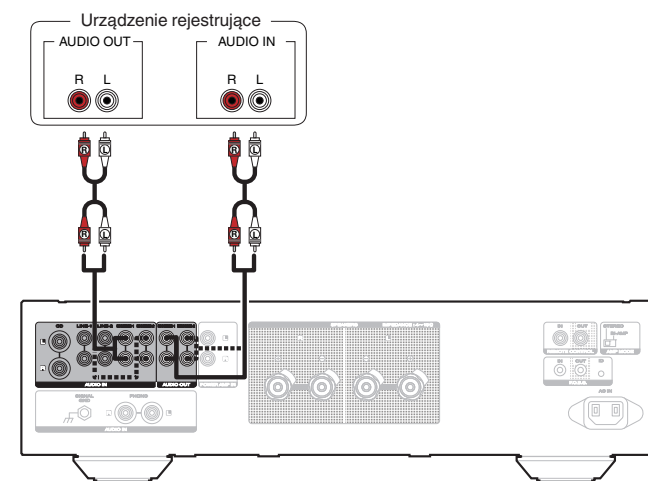

### UWAGA

- Nie wolno podłączać zwrotek do gniazd wyjściowych rejestratora dźwięku (AUDIO OUT RECORDER). Może to spowodować ich uszkodzenie.

## Podłączenie wielu urządzeń PM-12 SE (połączenie F.C.B.S.)

System Marantz F.C.B.S. (Floating Control Bus System) to wysokiej jakości system dźwięku służący do sterowania połączeniami między wieloma urządzeniami PM-12 SE (do 4 urządzeń). Do określania sterowanego urządzenia służy ustalony wcześniej numer identyfikacyjny.

Numery identyfikacyjne należy przydzielić urządzeniu sterującemu (głównemu) i urządzeniu podrzędnemu (podporządkowanemu), które otrzymuje polecenia z urządzenia głównego. W przypadku urządzeń podporządkowanych numery identyfikacyjne należy przydzielać w kolejności otrzymywania poleceń z urządzenia głównego.

Numery identyfikacyjne można przydzielić urządzeniom podłączonym przez F.C.B.S. w celu wykonania połączonych operacji, takich jak przełączanie źródła sygnału wejściowego, regulacja głośności, wyciszenie, regulacja balansu głośności, dostosowanie jakości dźwięku oraz dostrojenie jasności wyświetlacza.

Ponadto połączenie kilku urządzeń PM-12 SE za pomocą systemu F.C.B.S. udostępnia możliwość przełączania urządzeń z trybu stereofonicznego na monofoniczny, w którym urządzenie pracuje jako monofoniczny wzmacniacz wyjściowy. Aby wykonać konieczne ustawienia, wykonaj czynności opisane w odpowiednich instrukcjach.

### Przygotowanie do zestawienia połączenia F.C.B.S.

#### ❑ Zestawianie połączenia F.C.B.S.

Aby wykorzystać kilka urządzeń PM-12 SE, wykonaj poniżej opisane połączenie jako uzupełnienie połączenia audio.

Szczegóły na temat każdej możliwości połączenia znaleźć można w odpowiednich instrukcjach.

- "Stereofoniczne kompletne połączenie typu bi-amp" (👉 str. 11)
- "Połączenie do wielokanałowego odtwarzania 5.1" (👉 str. 13)

Przygotuj właściwą liczbę kabli połączeniowych w zależności od liczby łączonych urządzeń. Można użyć każdego z poniżej prezentowanych typów kabli połączeniowych.

- miniwtyczka mono  $\Phi 3,5$  ← → przewód łączący miniwtyczki mono  $\Phi 3,5$

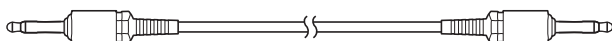

- miniwtyczka stereo  $\Phi 3,5$  ← → przewód łączący miniwtyczki stereo  $\Phi 3,5$

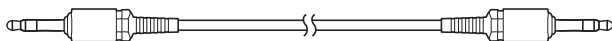

#### UWAGA

- Nie używaj kabli połączeniowych z rezystorem.

#### ❑ Przykład połączenia

W połączeniu w poniższym przykładzie urządzenie z numerem identyfikującym 1 pracuje jako wzmacniacz główny, sterujący wszystkimi urządzeniami podporządkowanymi o numerach identyfikacyjnych od 2 do 4.

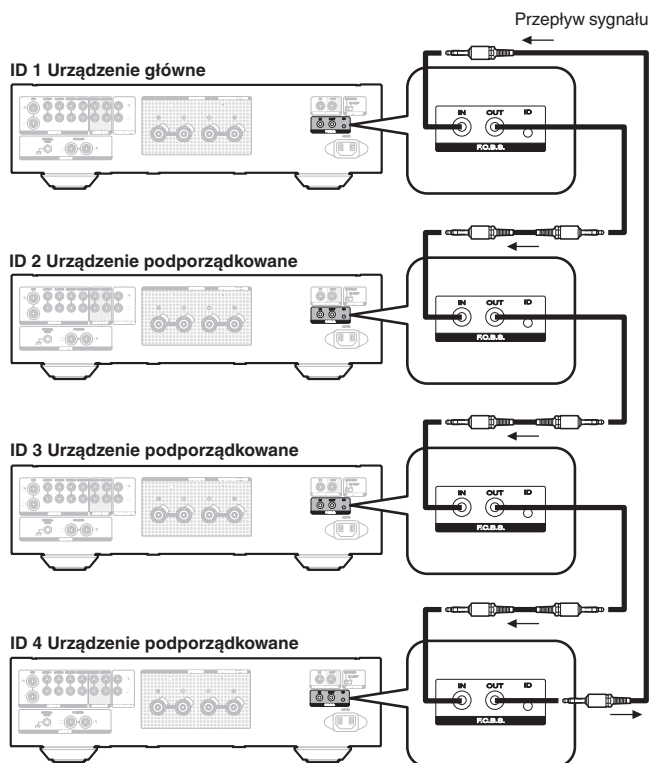

- Funkcja F.C.B.S. urządzenia PM-12 SE działa wyłącznie pomiędzy takimi samymi modelami urządzeń PM-12 SE.
- Aby włączyć zasilanie kilku urządzeń w połączeniu F.C.B.S., włączaj zasilanie urządzeń w kolejności od najniższego do najwyższego numeru identyfikacyjnego, natomiast wyłączaj w odwrotnej kolejności (od najwyższego numeru do najniższego).

## ❑ Sposób ustawiania numerów identyfikacyjnych w połączeniu F.C.B.S.

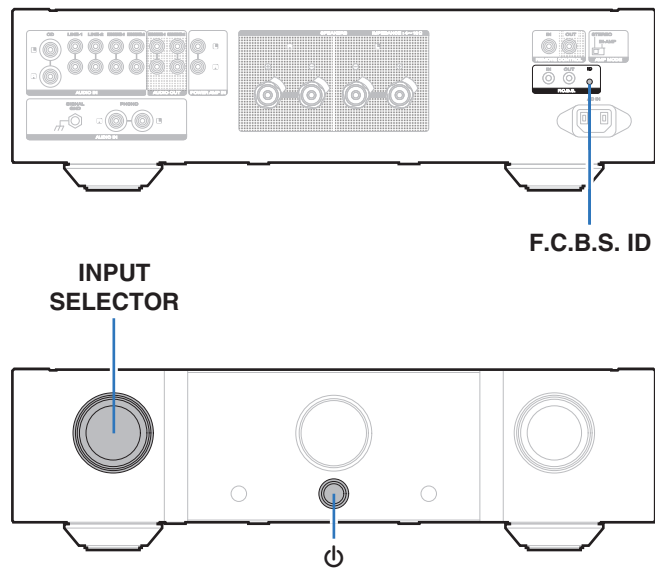

**1** Przytrzymując wciśnięty przycisk F.C.B.S. ID znajdujący się na tylnym panelu, naciśnij .

**2** Obracaj pokrętkiem INPUT SELECTOR na urządzeniu, aby wybrać numer identyfikacyjny.

- Urządzeniu głównemu należy przydzielić numer 1. Urządzenia podporządkowane mają numery od 2 do 4.

**3** Wyłącz urządzenie.

**4** Ponownie włącz urządzenie.

Numer identyfikacyjny pojawia się na wyświetlaczu na około 3 sekundy.

- Ustawienie zostaje zapisane.
- W urządzeniach podporządkowanych na wyświetlaczu widoczny jest napis "SLAVE".



- Jeśli to urządzenie pracuje samodzielnie jako wzmacniacz stereofoniczny, ustaw numer identyfikacyjny na "0". (Domyślnym ustawieniem jest "0").
- Jeżeli numer identyfikacyjny ma wartość inną niż "0", urządzenie to nie może działać samodzielnie.

## Stereofoniczne kompletne połączenie typu bi-amp

W tym trybie dwa wzmacniacze podłączone do tego urządzenia mogą pracować jako jeden wzmacniacz monofoniczny. Do korzystania z tego trybu wymagane są dwa urządzenia PM-12 SE połączone za pomocą systemu F.C.B.S.

Aby zmienić tryb, po uprzednim wyłączeniu zasilania użyj przełącznika AMP MODE znajdującego się na tylnym panelu. Jeśli to urządzenie jest ustawione na tryb bi-amp, na wyświetlaczu pojawi się napis "BI-AMP".

W trybie bi-amp należy korzystać z złącza wejściowego kanału lewego. Kanał prawy jest wyłączony.

Z prawego i lewego gniazda wyjściowego wyprowadzane są takie same sygnały.



- Pamiętaj o wyłączeniu zasilania przed obsłużeniem przełącznika AMP MODE. Ustawienia można skonfigurować, kiedy zasilanie jest włączone.
- W trybie bi-amp nie można używać złączy wejściowych kanału R.
- W trybie bi-amp sygnały podawane na kanał L są wyprowadzane na oba kanały. W trybie pracy RECORDER OUT, gniazdo słuchawek, te same sygnały są wyprowadzane z obydwu kanałów L i R.
- Głośniki łączone w układzie kompletnego połączenia bi-amp muszą obsługiwać połączenia typu bi-amp. Przed podłączeniem głośników upewnij się, sprawdzając w instrukcji obsługi dostarczonej wraz z głośnikami lub kontaktując się z producentem, że głośniki obsługują połączenia typu bi-amp.

Odtwarzacz Super Audio CD itd.

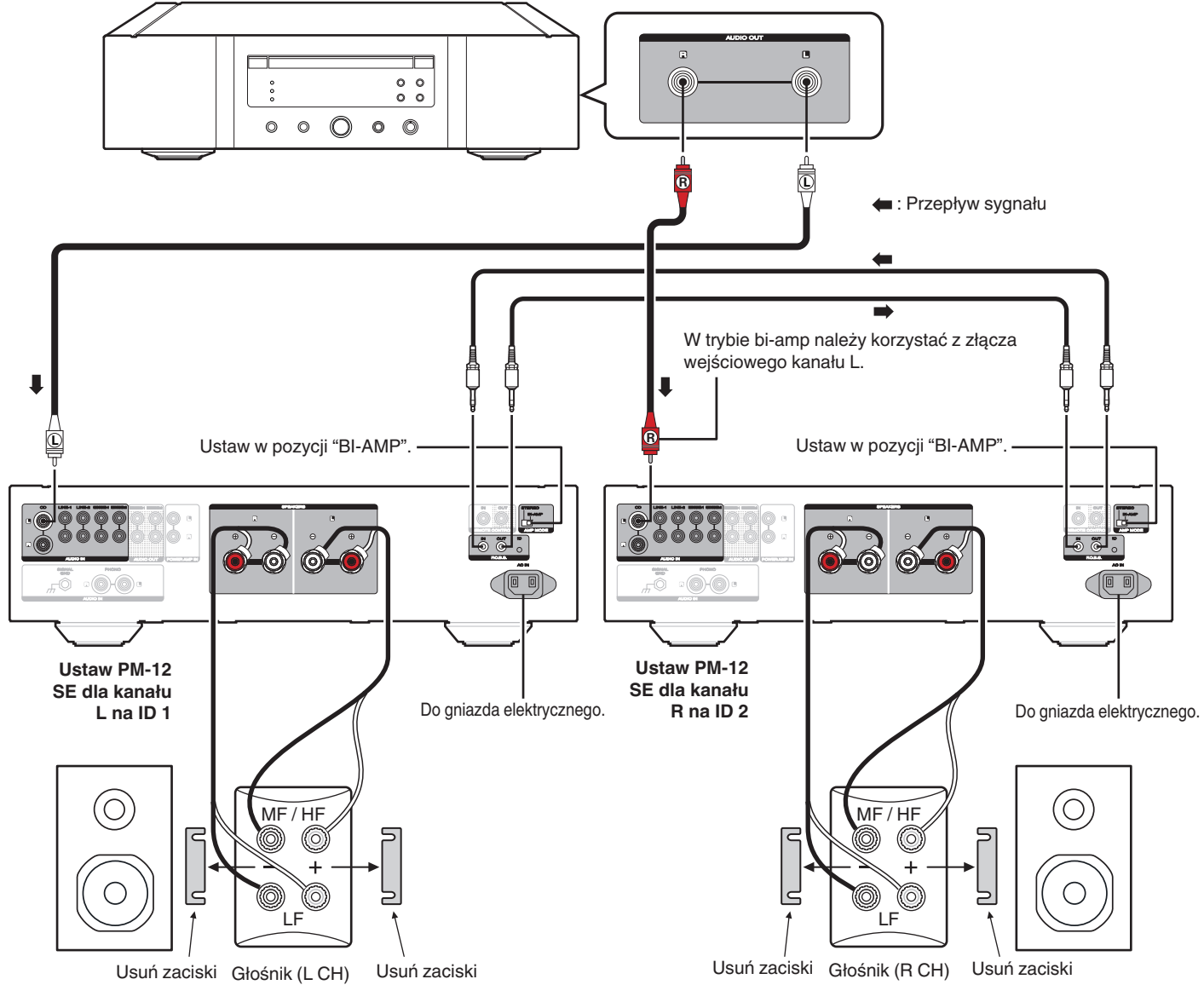

Omówienie
Połączenia
Odtwarzanie
Ustawienia
Wskazówki
Dodatek

## Połączenie do wielokanałowego odtwarzania 5.1

Trzy urządzenia PM-12 SE można połączyć za pomocą F.C.B.S. I wykorzystać w pracy połączonej. Szczegółowe informacje na temat połączenia F.C.B.S., patrz "Przykłady podłączenia" (👉 str. 10)).

Podłącz wyjścia odtwarzaczy wyposażonych w analogowe wyjścia 5.1 kanałów do każdego z trzech urządzeń.

Jeżeli używasz aktywnego subwoofera, zapoznaj się z instrukcją obsługi dostarczoną z subwooferem, aby uzyskać dokładniejsze informacje.

Ustaw numery identyfikacyjne trzech wzmacniaczy w sposób opisany w rozdziale Sposób ustawiania numerów identyfikacyjnych w połączeniu F.C.B.S. (👉 str. 11)

- Sterowanie wzmacniaczem o numerze ID 1 powoduje synchronizację ustawień wzmacniaczy o numerach ID 2 oraz ID 3 ze wzmacniaczem ID 1.

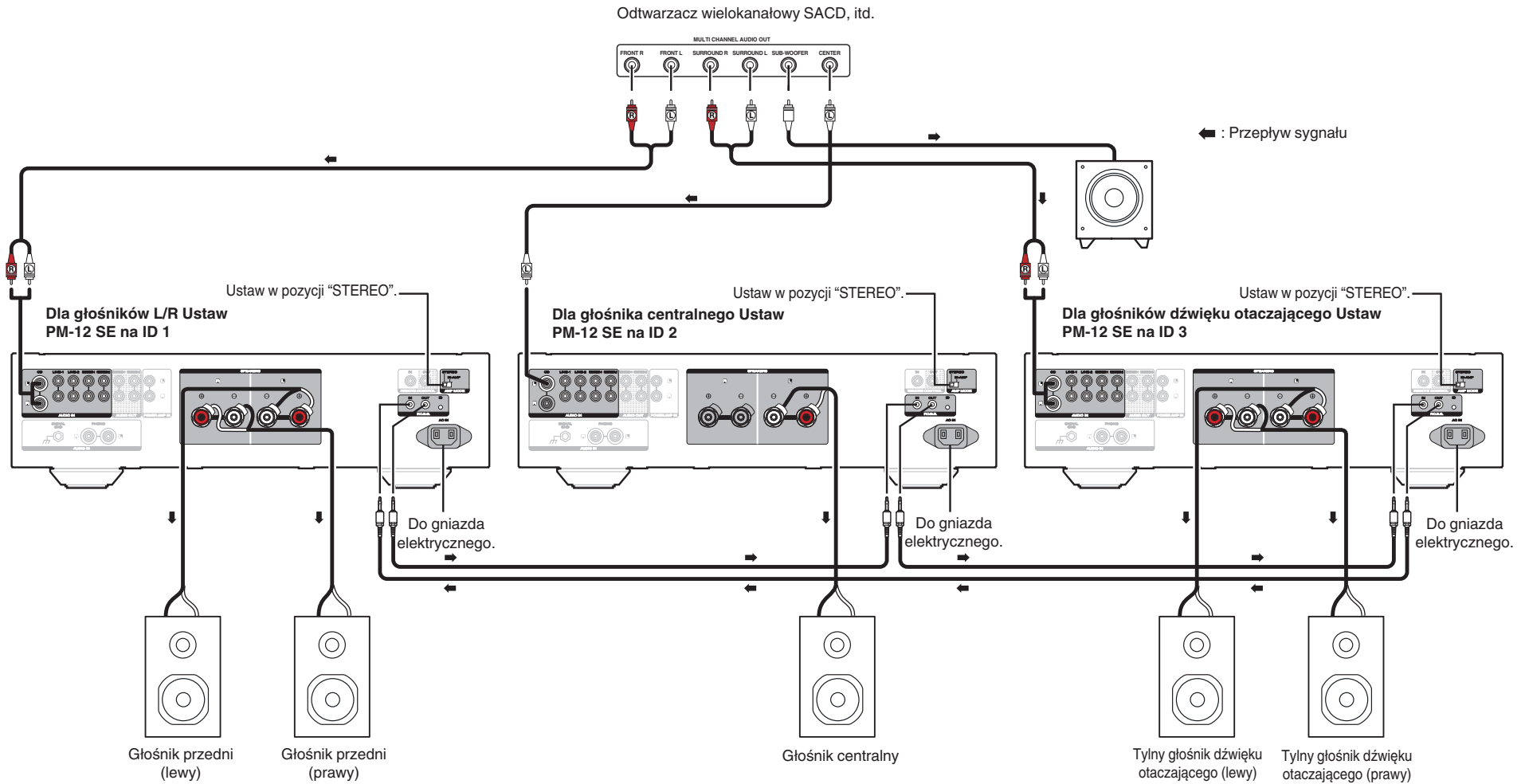

## ❑ Rozmieszczenie głośników do współpracy z wielokanałowym dźwiękiem Super Audio

Dla uzyskania najlepszej akustyki przy odtwarzaniu dźwięku wielokanałowego Super Audio CD zaleca się rozmieszczenie głośników tak, jak to określone przez International Telecommunication Union (ITU) w dokumencie ITU-R BS.775-1. Płyty Super Audio CD z zapisem wielokanałowym są nagrywane i miksowane tak, by uzyskiwać optymalny efekt przy rozstawieniu głośników w sposób określony w dokumencie ITU-R BS.775-1.

- W przypadku wielokanałowych płyt Super Audio CD sygnał muzyczny najczęściej rejestrowany jest z użyciem 5 kanałów (niekiedy 3 – 6 kanałów), lecz w pewnych przypadkach sygnał LFE (dla subwoofera) rejestrowany jest jako kanał szósty.
- Każda płyta posiada oznaczenie ilości zarejestrowanych kanałów.
- Układem podstawowym są 3 głośniki z przodu i 2 z tyłu, gdyż płyty wielokanałowe zwykle zawierają 5 kanałów. 2 głośniki z przodu, 1 centralny i 2 dźwięku otaczającego (tylne) powinny być rozstawione na okręgu, którego środek wyznacza pozycja słuchacza. W przypadku stosowania głośników o różnych rozmiarach, równowagę głośności ustaw na wzmacniaczu.
- Lokalizacja subwoofera na rysunku służy jedynie celom ilustracyjnym. Może być on umieszczony w dowolnym miejscu pomieszczenia. Instrukcje podłączeń i rozmieszczenia podano w instrukcji obsługi dołączonej do subwoofera.

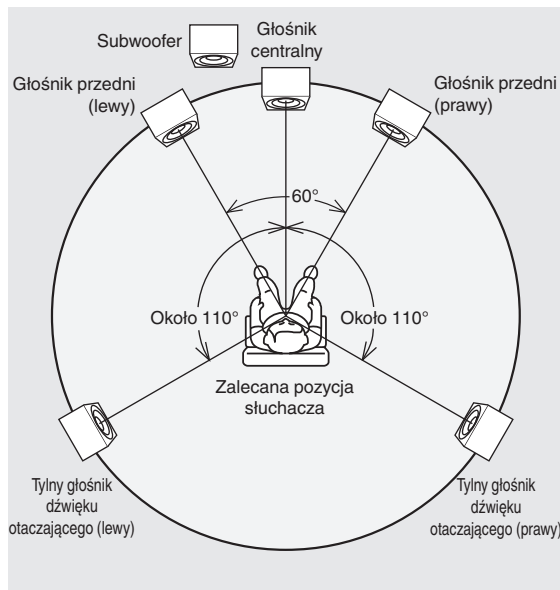

- ITU (International Telecommunication Union)  
ITU jest specjalną organizacją Narodów Zjednoczonych. Składa się ona z kilku organów, wśród których znajduje się sekcja transmisji radiowych. Sekcja transmisji radiowych przy ITU-R BS, w zaleceniach obejmujących standardy odnoszące się do transmisji (audio), jednym z których jest dokument ITU-R BS.775-1, odnosi się do wielokanałowych systemów dźwięku stereo.

## Podłączanie przedwzmacniacza

W przypadku użycia przedwzmacniacza, podłącz go w sposób prezentowany poniżej. Dzięki temu będzie można go używać jako wzmacniacza mocy.

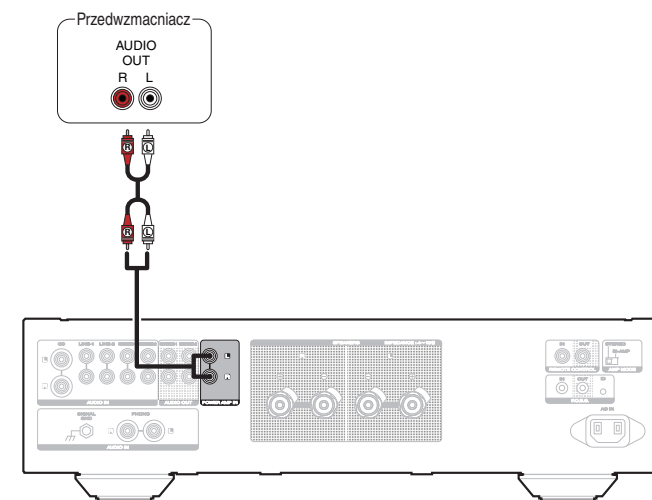

### 1 Włącz INPUT SELECTOR urządzenie główne, aby wybrać "PWR AMP" jako źródło wejściowe.

- Nie można wybrać "PWR AMP" przy użyciu przycisków źródła wejściowego na pilocie zdalnego sterowania.
- Kiedy źródłem sygnału wejściowego jest "PWR AMP", regulacja głośności, wyciszenie i regulacja balansu głośności (LEVEL) oraz jakości dźwięku (BASS/TREBLE) są niemożliwe. Parametry te można wyregulować za pomocą przedwzmacniacza podłączonego do tego urządzenia.
- Po wybraniu "PWR AMP" jako źródła wejściowego nie można wybrać źródła wejściowego przy użyciu pilota zdalnego sterowania.

#### UWAGA

- Jeżeli "PWR AMP" jest źródłem wejściowym, wejścia głównej jednostki przesyłają sygnał z maksymalną głośnością. Sprawdź poziom wyjściowy urządzenia wejściowego przed rozpoczęciem odtwarzania i odpowiednio wyreguluj głośność.



## Podłączanie urządzeń wyposażonych w gniazda zdalnego sterowania

### Wykonywanie operacji za pomocą RC na tym urządzeniu bez kontaktu wzrokowego

Do złącz REMOTE CONTROL można podłączyć zewnętrzny odbiornik podczerwieni w celu wykonania operacji na tym urządzeniu za pomocą dostarczonego pilota bez kontaktu wzrokowego. Może to być konieczne, jeśli urządzenie jest schowane w szafce lub w kącie, co uniemożliwia bezpośrednie skierowanie pilota na to urządzenie.

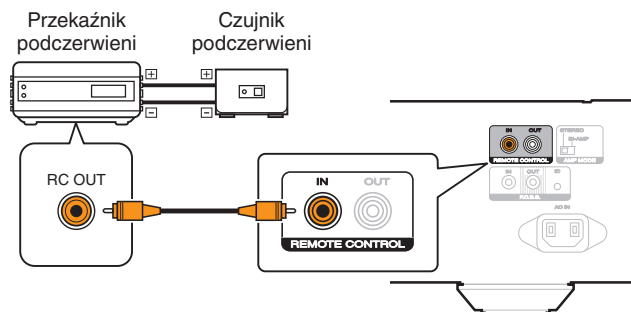

## Zdalne podłączanie urządzeń firmy Marantz

Sygnaly zdalnego sterowania można przesyłać po prostu podłączając urządzenie dźwiękowe firmy Marantz do gniazd REMOTE CONTROL IN/OUT za pomocą specjalnego kabla dołączonego do urządzenia.

Aby użyć tej funkcji, ustaw znajdujący się na panelu tylnym podłączonego urządzenia dźwiękowego przełącznik zdalnego sterowania w położeniu "EXTERNAL".

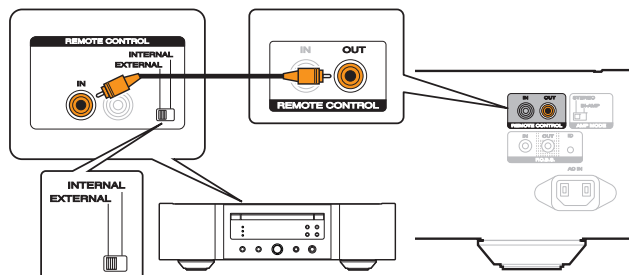

## Podłączanie przewodu zasilającego

Po wykonaniu wszystkich połączeń włóż wtyczkę zasilania do gniazda sieciowego.

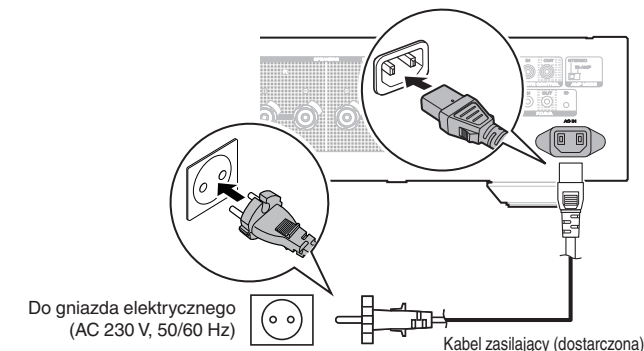



# Odtwarzanie

## Spis treści

Włączanie urządzenia	16
Wybór źródła sygnału	16
Regulacja poziomu głośności	16
Czasowe wyłączenie dźwięku (Wyciszenie)	16
Regulacja balansu głośności (LEVEL) i jakości dźwięku (BASS/TREBLE)	17
Przełączanie jasności wyświetlacza	18
Trwałe wyłączenie lampki oświetlającej	18
Odtwarzanie płyt CD	18
Nagrywanie	18

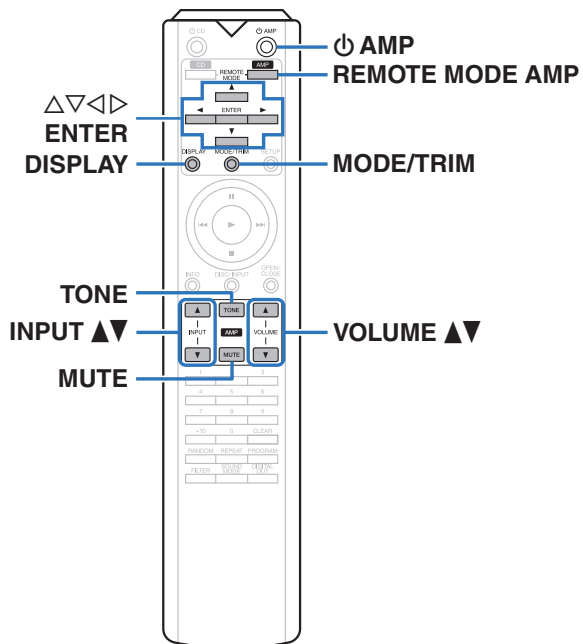

## Włączanie urządzenia

### 1 Naciśnij przycisk **⏻** na urządzeniu głównym, aby je włączyć.

- Wskaźnik zasilania świeci na niebiesko.



- Naciśnij **⏻** AMP na pilocie zdalnego sterowania, aby włączyć zasilanie z trybu czuwania.
- Aby włączyć zasilanie, gdy urządzenie znajduje się w trybie gotowości, można również użyć przełącznika INPUT SELECTOR głównej jednostki.

## Włączanie trybu czuwania

### 1 Naciśnij **⏻** AMP na pilocie zdalnego sterowania.

Urządzenie przełączy się do trybu czuwania, a wskaźnik STANDBY zaświeci się na czerwono.

#### UWAGA

- Nawet kiedy urządzenie znajduje się w trybie czuwania, niektóre układy są w dalszym ciągu zasilane. Przed opuszczeniem domu lub wyjazdem na dłuższy czas należy naciśnąć przycisk **⏻** na urządzeniu, aby wyłączyć zasilanie, albo odłączyć przewód zasilania.

## Wybór źródła sygnału

### 1 Użyj przycisku INPUT **▲▼** aby wybrać źródło wejściowe odtwarzanego dźwięku.

Na ekranie zostanie wyświetlone wybrane źródło wejściowe.



- Źródło sygnału można wybrać również za pomocą przełącznika INPUT SELECTOR na urządzeniu.

## Regulacja poziomu głośności

### 1 Do regulacji głośności służą przyciski VOLUME **▲▼**.



- Głośność można również regulować, obracając pokrętkę VOLUME na urządzeniu głównym.

## Czasowe wyłączenie dźwięku (Wyciszenie)

### 1 Naciśnij przycisk MUTE.

Na wyświetlaczu pojawia się symbol "MUTE", a dźwięk zostaje wyciszony.



- Aby anulować, ponownie naciśnij MUTE.
- Po naciśnięciu przycisku MUTE można wybrać, która głośność zostanie zmniejszona. Ustaw to zgodnie z wymaganiami za pośrednictwem opcji "ATT LEVEL" w menu. (🔍 str. 20)

## Regulacja balansu głośności (LEVEL) i jakości dźwięku (BASS/TREBLE)

### □ Regulacja LEVEL

Poziom głośności kanałów lewego i prawego można korygować w krokach po 0,5 dB w zakresie od 0,0 do -9,0 dB.

Fabryczne ustawienie domyśle to 0,0 dB (maksymalnie).

#### 1 Naciśnij przycisk MODE/TRIM.

Urządzenie przechodzi do trybu regulacji LEVEL.

- Kiedy urządzenie zaleźne (☞ str. 10) podłączone jest za pośrednictwem F.C.B.S., urządzenie do regulacji balansu głośności (LEVEL) oraz jakości dźwięku (BASS/TREBLE) można przełączyć, naciskając ten przycisk.

#### 2 Naciśnij <D>, aby wybrać kanał, który chcesz wyregulować (lewy lub prawy).

Wartość poziomu dla wybranego kanału zacznie migać.

#### 3 Dla ustawienia poziomu głośności, posłuż się przyciskami Δ∇.



- W przypadku bezczynności trwającej 15 sekund zostaje zapisane bieżące ustawienie, a wyświetlacz powraca do normalnego trybu pracy.

#### 4 Naciśnij przycisk ENTER.

Powoduje to wyjście z trybu regulacji LEVEL i wejście do trybu regulacji BASS. Wykonaj kroki począwszy od 3. dla "Regulacja BASS" w celu wyregulowania tonów niskich.

### □ Regulacja BASS

Poziom głośności tonów niskich można korygować w krokach po 1 dB w zakresie od -6 do +6 dB. Fabryczne ustawienie domyśle to 0 dB.

#### 1 Naciśnij przycisk MODE/TRIM.

Urządzenie przechodzi do trybu regulacji LEVEL.

#### 2 Naciśnij przycisk ENTER, aby wybrać opcję "BASS".

Urządzenie przechodzi do trybu regulacji BASS.

#### 3 Naciśnij Δ∇, aby wyregulować głośność tonów niskich.



- W przypadku bezczynności trwającej 15 sekund zostaje zapisane bieżące ustawienie, a wyświetlacz powraca do normalnego trybu pracy.

#### 4 Naciśnij przycisk ENTER.

Powoduje to wyjście z trybu regulacji BASS i wejście do trybu regulacji TREBLE. Wykonaj kroki począwszy od 3. dla "Regulacja TREBLE" w celu wyregulowania tonów wysokich.



- Ustawienia nie są stosowane, kiedy regulacja barwy dźwięku jest włączona. Naciśnij przycisk TONE, aby włączyć regulację barwy dźwięku (wskaźniki TONE).

### □ Regulacja TREBLE

Poziom głośności tonów wysokich można korygować w krokach po 1 dB w zakresie od -6 do +6 dB. Fabryczne ustawienie domyśle to 0 dB.

#### 1 Naciśnij przycisk MODE/TRIM.

Urządzenie przechodzi do trybu regulacji LEVEL.

#### 2 Naciśnij dwukrotnie ENTER, aby wybrać "TREBLE".

Urządzenie przechodzi do trybu regulacji TREBLE.

#### 3 Naciśnij Δ∇, aby wyregulować poziom głośności tonów wysokich.



- W przypadku bezczynności trwającej 15 sekund zostaje zapisane bieżące ustawienie, a wyświetlacz powraca do normalnego trybu pracy.

#### 4 Naciśnij przycisk ENTER.

Powoduje to wyjście z trybu regulacji TREBLE i powrót do standardowego widoku wyświetlacza.



- Ustawienia nie są stosowane, kiedy regulacja barwy dźwięku jest włączona. Naciśnij przycisk TONE, aby włączyć regulację barwy dźwięku (wskaźniki TONE).

## Przełączanie jasności wyświetlacza

Można wybrać jeden z czterech poziomów jasności wyświetlacza. Wyłączenie wyświetlacza powoduje osłabienie źródła zakłóceń, które wpływają na jakość dźwięku, umożliwiając podwyższenie jakości jego odtwarzania.

### 1 Naciśnij przycisk DISPLAY.

Każdorazowe naciśnięcie przycisku DISPLAY zmienia jasność wyświetlacza.



- Domyślnie ustawiona jest najwyższa jasność ekranu.
- Jeżeli użyjesz pokrętki głośności VOLUME lub innego elementu sterowania przy wyłączonym wyświetlaczu, wyświetlacz ponownie się włączy. Po około 2 sekundach od zakończenia czynności wyświetlacz wyłączy się automatycznie.
- Kiedy jaskrawość wyświetlacza jest ustawiona na wyłączonej, lampka oświetlająca również się wyłącza.

## Trwałe wyłączenie lampki oświetlającej

### 1 Naciśnij i przytrzymaj przycisk DISPLAY przez co najmniej 2 sekundy, aż do chwili zaświecenia lampki oświetlającej.

Naciśnij i przytrzymaj przycisk DISPLAY przez co najmniej dwie sekundy, gdy lampka jest wyłączona, aby przywrócić normalne ustawienie.

## Odtwarzanie płyt CD

W tej części omówiono przykład odtwarzania muzyki z płyt CD.

### 1 Naciśnij przycisk na urządzeniu głównym, aby je włączyć.

### 2 Naciśnij przycisk INPUT , aby zmienić źródło wejściowe sygnału na "CD".

Na wyświetlaczu pojawi się napis "CD".

### 3 Włącz odtwarzanie muzyki na odtwarzaczu CD.

### 4 Do regulacji głośności służą przyciski VOLUME .

## Nagrywanie

Nie można wyprowadzić sygnałów audio ze złącza tego urządzenia do zewnętrznego urządzenia rejestrującego. Podczas rejestrowania dźwięku z odtwarzanego urządzenia podłączonego do tego urządzenia, dźwięk może być rejestrowany, nawet jeśli odtwarzane urządzenie jest wciąż podłączone do tego urządzenia.

### 1 Naciśnij przycisk na tym urządzeniu, aby je włączyć.

### 2 Naciśnij przycisk INPUT , aby wybrać źródło sygnału, z którego chcesz nagrywać. Na ekranie zostanie wyświetlone wybrane źródło wejściowe.

### 3 Rozpocznie się nagrywanie.

- Szczegółowe informacje na temat nagrywania znajdziesz w instrukcji obsługi urządzenia rejestrującego dźwięk.

# Ustawienia

## Mapa menu

To urządzenie jest dostarczane z fabrycznie zaprogramowanymi ustawieniami domyślnymi. Użytkownik może spersonalizować ustawienia amplitunera do posiadanej konfiguracji sprzętowej i własnych preferencji.

Ustawiane pozycje	Opis	Strona
<b>PHONO</b>	Ustawia korektor phono tej jednostki, w zależności od typu wkładu podłączanego gramofonu.	20
<b>AUTO STBY</b> (Auto Standby)	Określa, czy jednostka zostanie automatycznie przełączona w tryb czuwania, jeżeli nie wykryto sygnału wejściowego audio i nie wykonano żadnej czynności przez ponad 30 minut.	20
<b>ATT LEVEL</b> (Attenuation Level)	Określa, jak mocno głośność zostanie zmniejszona, kiedy naciskany jest przycisk MUTE.	20

## Operacje w menu

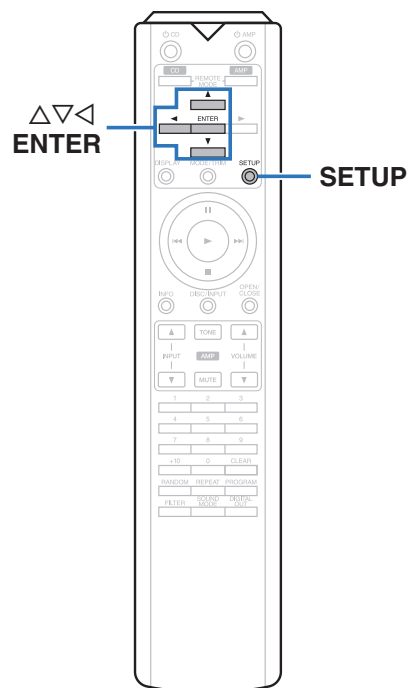

- 1** Naciśnij przycisk **SETUP**.  
Na wyświetlaczu zostanie wyświetlone menu.
- 2** Wybierz  $\Delta\nabla$ , aby wybrać opcję menu do konfiguracji lub obsługi, a następnie naciśnij przycisk **ENTER**.
- 3** Użyj  $\Delta\nabla$ , aby zmienić wybrane ustawienie.
- 4** Naciśnij przycisk **ENTER**, aby wprowadzić ustawienia.
  - W celu powrotu do poprzedniej opcji naciśnij przycisk  $\triangleleft$ .
  - Wyjście z menu nastąpi po naciśnięciu przycisku **SETUP** w trakcie wyświetlania menu. Nastąpi powrót do standardowego widoku wyświetlacza.

## PHONO

Ustawia korektor phono tej jednostki, w zależności od typu wkładu podłączanego gramofonu.

<b>MM</b> (Domyślne):	Ustaw ten parametr dla kasety MM.
<b>MC:</b>	Ustaw ten parametr dla kasety MC.

### UWAGA

- Podczas zmiany ustawienia dźwięk jest wyciszany na około 4 sekundy.

## AUTO STBY (Auto Standby)

Określa, czy jednostka zostanie automatycznie przełączona w tryb czuwania, jeżeli nie wykryto sygnału wejściowego i nie wykonano żadnej czynności przez 30 minut.

<b>ON</b> (Domyślne):	Umożliwia włączenie trybu Auto Standby.
<b>OFF:</b>	Wyłącza tryb Auto Standby.



- Trzy minuty przed przełączeniem urządzenia w tryb oczekiwania na wyświetlaczu zaczyna być podawany pozostały czas.
- W przypadku połączenia F.C.B.S. tylko urządzenie główne o numerze ID 1 aktywuje tryb oczekiwania Auto Standby. Jeżeli do urządzenia głównego o numerze ID 1 nie jest podawany żaden sygnał audio, tryb Auto Standby należy ustawić na OFF.

## ATT LEVEL (Attenuation Level)

Określa, jak mocno głośność zostanie zmniejszona, kiedy naciskany jest przycisk MUTE.

**-20 dB / -40 dB / -∞**(Domyślne: -∞)



- Gdy przycisk MUTE jest naciskany przy ustawieniu -20 dB lub -40 dB, na wyświetlaczu pojawia się "ATT".
- Gdy przycisk MUTE jest naciskany przy ustawieniu -∞, na wyświetlaczu pojawia się "MUTE".
- Ponownie naciśnij przycisk MUTE, aby anulować ustawienie i powrócić do oryginalnej głośności.

# Wskazówki

## □ Spis treści

### Wskazówki

Chcę ustawić, jak mocno głośność zostanie zmniejszona, kiedy naciskany jest przycisk MUTE	22
Chcę wyłączyć lampki podświetlenia z obu stron panelu głównego urządzenia	22
Chcę używać co najmniej dwóch urządzeń PM-12 SE do odtwarzania dźwięku w wysokiej jakości	22
Chcę obsługiwać odtwarzacz CD firmy Marantz za pomocą pilota zdalnego sterowania niniejszego urządzenia	22
Chcę użyć tego urządzenia jako wzmacniacza mocy	22

### Rozwiązywanie problemów

Zasilanie nie włącza się / jest wyłączone	23
Nie można uruchomić funkcji za pomocą pilota zdalnego sterowania	24
Brak dźwięku	24
Nie można uzyskać żądanego brzmienia	25
Dźwięk jest przerywany lub występuje szum	25
Komunikaty błędów	25

## Wskazówki

---

### Chcę ustawić, jak mocno głośność zostanie zmniejszona, kiedy naciskany jest przycisk MUTE

- można ustawić -20 dB, -40 dB lub -∞. (👉 str. 20)

### Chcę wyłączyć lampki podświetlenia z obu stron panelu głównego urządzenia

- Ustaw lampkę podświetlenia na wyłączoną. (👉 str. 18)

### Chcę używać co najmniej dwóch urządzeń PM-12 SE do odtwarzania dźwięku w wysokiej jakości

- Użyj stereofonicznego kompletnego połączenia typu bi-amp. (👉 str. 11)
- Użyj połączeń odtwarzania wielokanałowego. (👉 str. 13)

### Chcę obsługiwać odtwarzacz CD firmy Marantz za pomocą pilota zdalnego sterowania niniejszego urządzenia

- Naciśnij przycisk REMOTE MODE CD w celu przełączenia pilota zdalnego sterowania w tryb sterowania odtwarzaczem CD. (👉 str. 7)
- Zapoznaj się również z instrukcją obsługi odtwarzacza CD.

### Chcę użyć tego urządzenia jako wzmacniacza mocy

- Podłącz przedwzmacniacz do gniazd POWER AMP IN tego urządzenia. (👉 str. 14)

## Rozwiązywanie problemów

W przypadku pojawienia się problemu, najpierw sprawdź poniższe elementy:

1. **Czy podłączenia są prawidłowe?**
2. **Czy urządzenie jest obsługiwane zgodnie z instrukcją?**
3. **Czy inne urządzenia towarzyszące działają prawidłowo?**

Jeżeli urządzenie nie funkcjonuje prawidłowo, sprawdź odpowiednie objawy wymienione w tym rozdziale.

Jeśli objawy nie pasują do któregokolwiek z tu opisanych, skontaktuj się ze sprzedawcą, gdyż może to być spowodowane usterką jednostki. W takim przypadku, odłącz urządzenie od zasilania i skontaktuj się ze sprzedawcą.

### Zasilanie nie włącza się / jest wyłączone

Objawy	Przyczyna/Porada	Strona
Zasilanie nie jest włączone.	<ul style="list-style-type: none"> <li>• Upewnij się, czy przewód zasilania jest prawidłowo podłączony do gniazda zasilania.</li> </ul>	<u>15</u>
Zasilanie wyłącza się automatycznie.	<ul style="list-style-type: none"> <li>• Włączona jest funkcja automatycznego przełączania urządzenia w stan czuwania. Po około 30 minutach bez otrzymania sygnału audio i bez wykonania na nim żadnej czynności, urządzenie automatycznie przełączy się w tryb czuwania. Aby wyłączyć automatyczny tryb czuwania, ustaw "AUTO STBY" w menu na "OFF".</li> </ul>	<u>20</u>
Zasilanie jest wyłączone, a kontrolka czuwania miga na czerwono mniej więcej co 0,5 sekundy.	<ul style="list-style-type: none"> <li>• Układ zabezpieczający został uaktywniony z powodu wzrostu temperatury w urządzeniu. Wyłącz zasilanie, odczekaj około godziny aż urządzenie wystarczająco wystygnie, a następnie ponownie włącz zasilanie.</li> </ul>	<u>26</u>
	<ul style="list-style-type: none"> <li>• Urządzenie to przenieś w miejsce o dobrej wentylacji.</li> </ul>	—
	<ul style="list-style-type: none"> <li>• Sprawdź, czy odpowiednie głośniki są właściwie podłączone. Mogło dojść do zadziałania obwodu zabezpieczającego z powodu zwarcia przewodów głośnikowych ze sobą lub z panelem tylnym urządzenia. Po odłączeniu przewodu zasilania wykonaj odpowiednie czynności naprawcze, poprawiając połączenia.</li> </ul>	<u>8</u>
	<ul style="list-style-type: none"> <li>• Zmniejsz głośność i włącz ponownie zasilanie.</li> </ul>	<u>16</u>
	<ul style="list-style-type: none"> <li>• Problem w obwodach wzmocnienia amplitunera. Odłącz kabel zasilania i skontaktuj się z naszym centrum obsługi klienta.</li> </ul>	—



## ❑ Nie można uruchomić funkcji za pomocą pilota zdalnego sterowania

Objawy	Przyczyna/Porada	Strona
Nie można uruchomić funkcji za pomocą pilota zdalnego sterowania.	• Baterie są zużyte. Wymień na nowe.	<u>2</u>
	• Używaj pilota z odległości nie większej niż 7 metrów od urządzenia i ustaw pilot pod kątem do 30°.	<u>2</u>
	• Usuń przedmioty znajdujące się pomiędzy tym urządzeniem a pilotem zdalnego sterowania.	—
	• Ułóż baterie prawidłowo wewnątrz pilota zgodnie z oznaczeniami ⊕ oraz ⊖.	<u>2</u>
	• Czujnik pilota zdalnego sterowania oświetlony jest silnym światłem (bezpośrednie światło słoneczne, lampa fluorescencyjna, itp.). Przesuń pilota w miejsce, gdzie nie będzie bezpośrednio oświetlony silnym światłem.	—
	• W przypadku korzystania z urządzenia wideo 3D pilot zdalnego sterowania niniejszego urządzenia może nie działać poprawnie z powodu efektów komunikacji bezprzewodowej między urządzeniami (np. między telewizorem a okularami 3D). W takim przypadku należy zmienić orientację urządzeń wykorzystujących komunikację bezprzewodową 3D, aby nie zakłócała ona działania pilota zdalnego sterowania niniejszego urządzenia.	—
	• Naciśnij przycisk REMOTE MODE AMP w celu przełączenia pilota zdalnego sterowania w tryb sterowania odtwarzaczem "AMP".	<u>6</u>

## ❑ Brak dźwięku

Objawy	Przyczyna/Porada	Strona
Z głośników nie wydobywa się żaden dźwięk.	• Sprawdź podłączenia wszystkich urządzeń.	<u>8</u>
	• Wsuń do oporu przewody do zacisków.	—
	• Sprawdź, czy złącza wejściowe i wyjściowe nie zostały podłączone odwrotnie.	—
	• Sprawdź, czy kable nie są uszkodzone.	—
	• Sprawdź, czy kable głośnikowe są prawidłowo podłączone. Sprawdź, czy rdzenie przewodów mają dobry styk z elementami metalowymi zacisków głośnikowych.	<u>8</u>
	• Popraw mocowanie kabli w zaciskach głośnikowych. Sprawdź, czy zaciski głośnikowe nie są obluzowane.	<u>8</u>
	• Sprawdź, czy wybrano właściwe źródło dźwięku.	<u>16</u>
	• Ustawienie poziomu głośności.	<u>16</u>
	• Wyłącz tryb wyciszenia.	<u>16</u>
• Brak dźwięku z głośników przy podłączonych słuchawkach.	<u>4</u>	

## ❑ Nie można uzyskać żądanego brzmienia

Objawy	Przyczyna/Porada	Strona
Z jednego z głośników nie wydobywa się żaden dźwięk.	• Sprawdź, czy kable głośnikowe są prawidłowo podłączone.	<u>8</u>
	• Regulacja balansu dźwięku lewego i prawego kanału.	<u>17</u>
Dla dźwięku stereo pozycje kanału lewego i prawego są odwrócone.	• Sprawdź, czy prawy i lewy zestaw głośnikowy są podłączone do właściwych zacisków głośnikowych.	<u>8</u>

## ❑ Dźwięk jest przerywany lub występuje szum

Objawy	Przyczyna/Porada	Strona
Dźwięk jest zniekształcony podczas odtwarzania płyty winylowej.	• Ustaw nacisk igły.	—
	• Sprawdź igłę.	—
	• Wymień wkładkę.	—
Podczas odtwarzania płyty winylowej słuchać przydźwięk (“brzęczenie”) w głośnikach.	• Sprawdź, czy gramofon jest prawidłowo podłączony.	<u>9</u>
	• Telewizor lub urządzenie AV w pobliżu gramofonu może zakłócać odtwarzanie. Umieść gramofon w miejscu maksymalnie oddalonym od telewizora i innych urządzeń AV.	—
Podczas odtwarzania płyty winylowej słuchać przydźwięk (“brzęczenie”) w głośnikach, kiedy poziom głośności jest wysoki. (Wycie)	• Odsuń głośniki od gramofonu tak daleko, jak to możliwe.	<u>9</u>
	• Wibracje z głośników są przekazywane do odtwarzacza przez podłogę. Użyj podkładek w celu wytłumienia wibracji przekazywanej przez podłogę do głośników.	—
Źródła dźwięku nagrywane przez to urządzenie są zniekształcone.	• Jeżeli do tego urządzenia podłączone jest urządzenie nagrywające, podczas nagrywania włącz zasilanie obu urządzeń nagrywających. Jeżeli włączone zostanie zasilanie tylko jednego urządzenia nagrywającego, urządzenie nagrywające które jest wyłączone może spowodować zniekształcenia nagrywanego dźwięku audio przez drugie urządzenie nagrywające, zależnie od typu tego urządzenia.	<u>18</u>

## Komunikaty błędów

Jeżeli za pomocą systemu F.C.B.S. połączonych jest kilka urządzeń PM-12 SE, może wyświetlić się jeden z komunikatów błędów opisanych w poniższej tabeli. Może to oznaczać nieprawidłowe ustawienie numeru identyfikacyjnego lub niepoprawne podłączenie kabla zdalnego sterowania. Sprawdź numer identyfikacyjny lub podłączenie kabla zdalnego sterowania, posługując się poniższą tabelą. Dokładne informacje na temat ustawiania numerów identyfikacyjnych zawiera rozdział “Sposób ustawiania numerów identyfikacyjnych w połączeniu F.C.B.S.” (📖 str. 11).

Wskazanie	Znaczenie	Przyczyna/Porada
<b>ERROR 02</b>	Kilku wzmacniaczom przypisano numer ID 2.	• Przydziel wzmacniaczom różniące się numery identyfikacyjne.
<b>ERROR 03</b>	Kilku wzmacniaczom przypisano numer ID 3.	
<b>ERROR 04</b>	Kilku wzmacniaczom przypisano numer ID 4.	
<b>ERROR 11</b>	Wzmacniacze o numerach ID 2 – 4 nie mogą nawiązać komunikacji ze wzmacniaczem o numerze ID 1.	• Jeśli wzmacniacz o numerze ID 1 jest wyłączony, włącz go. • Sprawdź poprawność podłączenia kabla zdalnego sterowania.
<b>ERROR 12</b>	Wzmacniacz o numerze ID 1 nie może nawiązać komunikacji ze wzmacniaczami o numerach ID 2 – 4.	• Jeżeli numer ID 1 został nadany kilku wzmacniaczom, ustaw prawidłowo numery identyfikacyjne. • Jeżeli wzmacniacz o numerze ID 1 jest połączony z wzmacniaczem o numerze ID 0, ustaw poprawnie numery identyfikacyjne. • Sprawdź poprawność podłączenia kabla zdalnego sterowania.

# Dodatek

## Wyjaśnienie pojęć

### wkładka MM/MC

Gramofon może być wyposażony we wkładkę gramofonową jednego z dwóch typów MM (Moving Magnet) lub MC (Moving Coil). Ponieważ poziomy wyjściowe dla tych dwóch typów wkładek różnią się, ustawienia korektora phono zainstalowanego w tym urządzeniu muszą być zmieniane odpowiednio do typu wkładki gramofonowej. Zmień to ustawienie w części "PHONO" menu ustawień. (👉 str. 20)

### Impedancja głośników

Jest to wartość rezystancji w obwodzie prądu przemiennego, wskazywana w  $\Omega$  (ohm).

Większą moc można uzyskać, gdy wartość ta jest mniejsza.

### Układ zabezpieczający

Jest to funkcja zabezpieczająca podzespoły przed uszkodzeniem w momencie problemów z zasilaniem, takich jak przeciążenie, przepięcie lub nadmierna temperatura wynikające z dowolnej przyczyny.

## Informacje o znakach handlowych



Adobe, logo Adobe i Reader są zarejestrowanymi znakami towarowymi lub znakami towarowymi firmy Adobe Systems Incorporated w Stanach Zjednoczonych i innych krajach.

## Dane techniczne

• <b>Moc wyjściowa RMS (Równomierneysterowanie obydwu kanałów):</b>	100 W x 2 (obciążenie 8 Ω/ohm, 1 kHz, T.H.D. 0,05 %) 200 W x 2 (obciążenie 4 Ω/ohm, 1 kHz, T.H.D. 0,1 %)
• <b>Całkowite zniekształcenia harmoniczne (1 kHz, równomierneysterowanie obydwu kanałów, 100 W, obciążenie 8 Ω/ohm):</b>	0,005 %
• <b>Pasma przenoszenia (CD, 1 W, 8 Ω/ohm) :</b>	5 Hz – 50 kHz ±3 dB
• <b>Współczynnik tłumienia (8 Ω/ohm, 20 Hz – 20 kHz) :</b>	500
• <b>Czułość/Impedancja wejść</b>	
<b>PHONO (MC) :</b>	250 μV / 100 Ω/ohm
<b>PHONO (MM) :</b>	2,3 mV/39 kΩ/kohm
<b>CD/LINE/RECORDER :</b>	220 mV/13 kΩ/kohm
<b>POWER AMP :</b>	1,1 V/13 kΩ/kohm
• <b>Maksymalny dopuszczalny poziom sygnału na wejściu PHONO (1 kHz)</b>	
<b>MC :</b>	8 mV
<b>MM :</b>	80 mV
• <b>Odchylenie od wartości korekty RIAA (20 Hz – 20 kHz):</b>	±0,5 dB
• <b>Stosunek sygnału do szumu (IHF-A, 8 Ω/ohm)</b>	
<b>PHONO (MC) :</b>	75 dB (0,5 mV na wejściu)
<b>PHONO (MM) :</b>	88 dB (5 mV na wejściu)
<b>CD/LINE/RECORDER :</b>	107 dB (moc znamionowa na wyjściu)
• <b>Reg. barwy dźwięku</b>	
<b>BASS (50 Hz):</b>	±6 dB
<b>TREBLE (20 kHz):</b>	±6 dB
• <b>Wymagania dotyczące zasilania:</b>	AC 230 V, 50/60 Hz
• <b>Pobór mocy:</b>	130 W
• <b>Pobór mocy w trybie czuwania :</b>	0,2 W

Powyższe dane techniczne mogą ulec zmianie ze względu na ulepszenia i zmiany konstrukcyjne.

□ Wymiary (Jednostka : mm)

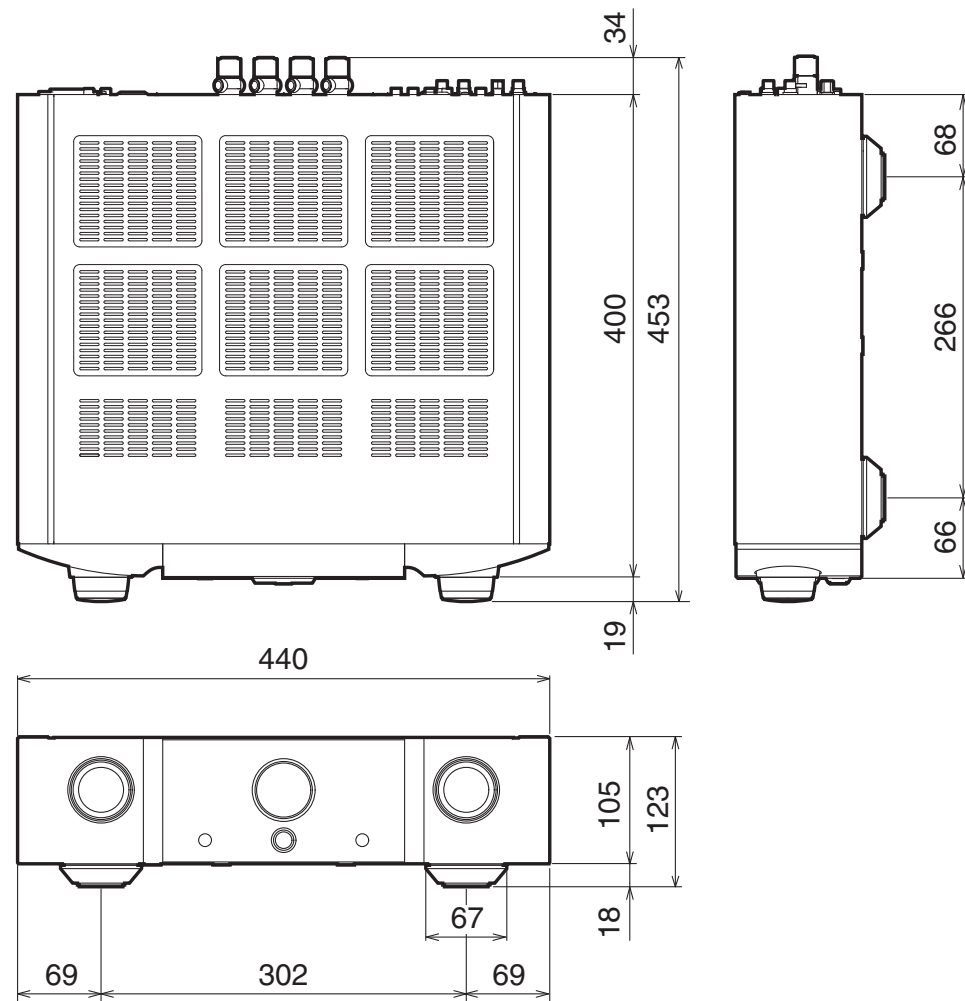

□ Waga: 15,3 kg

# Indeks

<b>F</b>		<b>O</b>		<b>T</b>	
F.C.B.S. ....	10	Odtwarzacz CD .....	9, 18	Tryb Auto Standby .....	20
<b>G</b>		<b>P</b>		Tuner .....	9
Głośniki .....	8	Panel przedni .....	4	<b>U</b>	
Głośność .....	16	Panel tylny .....	5	Układ zabezpieczający .....	26
Gramofon .....	9	Pilot zdalnego sterowania .....	6	Urządzenie rejestrujące .....	9
<b>I</b>		Pilot zdalnego sterowania .....	15	<b>W</b>	
Impedancja głośników .....	26	<b>R</b>		Wskazówki .....	22
<b>J</b>		Rozwiązywanie problemów .....	23	Wyciszanie .....	16
Jasność wyświetlacza .....	18	<b>S</b>			
<b>M</b>		Sieciowy Odtwarzacz Audio .....	9		
Mapa menu .....	19				

**[www.marantz.com](http://www.marantz.com)**

You can find your nearest authorized distributor or dealer on our website.

**marantz**<sup>®</sup> is a registered trademark.

3520 10716 00AM

Copyright © 2019 D&M Holdings Inc. All Rights Reserved.