

marantz®

Modello PM-12 SE Manuale delle istruzioni

Integrated Amplifier

Sommario

Accessori	2
Informazioni sul telecomando	2
Inserimento delle batterie	2
Raggio operativo del telecomando	2
Caratteristiche	3
Suono di alta qualità	3
Alte prestazioni	3
Nomi delle parti e funzioni	4
Pannello anteriore	4
Pannello posteriore	5
Telecomando	6
Collegamenti	8
Collegamento degli altoparlanti	8
Collegamento dell'altoparlante	9
Collegamento di un dispositivo di riproduzione	9
Collegamento di un dispositivo di registrazione	9
Collegamento di più unità PM-12 SE (collegamento F.C.B.S.)	10
Preparazione per il collegamento F.C.B.S.	10
Collegamento biamplicato stereo completo	11
Collegamento per la riproduzione multicanale 5.1	13
Collegamento di un preamplificatore	14
Collegamento di dispositivi dotati di connettori del telecomando	15
Esecuzione di operazioni tramite RC su questa unità senza contatto visivo	15
Collegamento a distanza di dispositivi audio Marantz	15
Collegamento del cavo di alimentazione	15

Riproduzione 16

Accensione	16
Selezione della fonte di ingresso	16
Regolazione del volume	16
Disattivazione temporanea dell'audio (Muting)	16
Regolamento del bilanciamento del volume (LEVEL) e della qualità del suono (BASS/TREBLE)	17
Commutazione della luminosità del display	18
Spegnere la lampada di illuminazione	18
Riproduzione di CD	18
Registrazione	18

Impostazioni 19

Mappa menu	19
Operazioni menu	19
PHONO	20
AUTO STBY (Auto Standby)	20
ATT LEVEL (Attenuation Level)	20

Suggerimenti 21

Suggerimenti	22
Risoluzione dei problemi	23
Messaggi di errore	25





Appendice 26

Spiegazione dei termini	26
Informazioni sui marchi	26
Specifiche tecniche	27
Indice analitico	29

Grazie per avere acquistato questo prodotto Marantz.
Per un funzionamento corretto, assicurarsi di leggere attentamente il presente manuale delle istruzioni prima di utilizzare il prodotto.
Una volta letto, custodirlo per consultazioni future.

Accessori

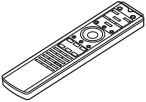
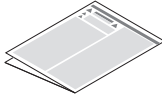
Verificare che i seguenti componenti siano in dotazione con il prodotto.

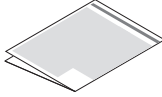
	
Guida di avvio rapido	Cavo di alimentazione
	
CD-ROM (Manuale delle istruzioni)	Telecomando (RC005PMSA)
	
Istruzioni per la sicurezza	Batterie R03/AAA
	
Precauzioni sull'utilizzo delle batterie	

Informazioni sul telecomando

Inserimento delle batterie

- 1 Rimuovere il coperchio posteriore nella direzione della freccia e staccarlo.

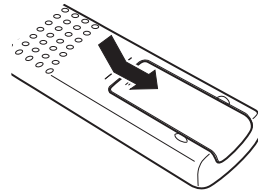

- 2 Inserire correttamente due batterie nel vano batteria come indicato.

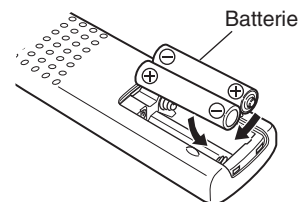

- 3 Riposizionare il coperchio posteriore.

NOTA

- Per prevenire danni o perdita di fluido della batteria:
 - Non utilizzare una batteria nuova con una vecchia.
 - Non utilizzare due tipi diversi di batterie.
- Se si prevede di non utilizzare il telecomando per un periodo prolungato, rimuovere le batterie dal telecomando.
- In caso di perdita di fluido della batteria, rimuoverlo attentamente dall'interno del vano batteria ed inserire delle nuove batterie.

Raggio operativo del telecomando

Puntare il telecomando verso il sensore del telecomando durante l'azionamento.

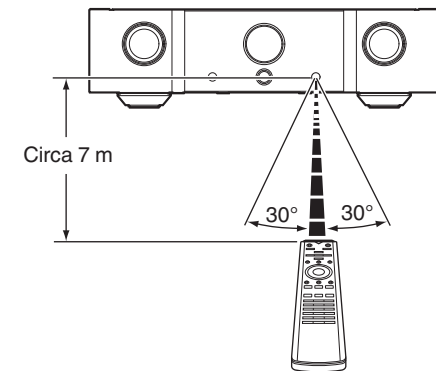

Caratteristiche

Suono di alta qualità

- **Modulo HDAM®SA3**

Il HDAM® SA3 è un importante modulo amplificatore per amplificatori a retroazione di corrente. È installato nel convertitore da tensione a corrente, il componente più importante, per migliorare la stabilità del circuito e fornire un suono ad alta velocità.

- **Controllo lineare del volume**

Il HDAM® SA3 è combinato con un IC del volume JRC per ottenere una bassa distorsione e un alto S/N. È possibile controllare in modo graduale una gamma di volumi tra 0 e -99,5 dB con incrementi di $\pm 0,5$ dB.

- **Modulo amplificatore di potenza di tipo switching Hypex**

L'amplificatore di potenza contiene un modulo di amplificazione di potenza Hypex NCore®. Questo modulo di amplificazione a commutazione riduce al minimo la distorsione dei volumi dai bassi agli alti, e l'impedenza degli altoparlanti non modifica le caratteristiche di frequenza, ottenendo così prestazioni estremamente elevate. Può essere utilizzato con un circuito pre-amplificatore ad alta velocità contenente il HDAM® SA3 per trasmettere in modo fedele e preciso le informazioni finemente dettagliate nel DSD e nelle sorgenti sonore ad alta risoluzione.

- **Marantz Musical Premium Phono EQ**

Il nuovo equalizzatore phono Marantz Musical Premium Phono EQ è stato sviluppato per le cartucce MM/MC per produrre un suono pieno che sia più simile a quello analogico. Questo circuito contiene un nuovo amplificatore con equalizzatore senza feedback e un amplificatore head MC sviluppato da HDAM. Viene utilizzato l'ingresso J-FET, che consente di eliminare il condensatore di accoppiamento di ingresso. Questo migliora la purezza del percorso del segnale nella sezione dei piccoli segnali.

- **Uso di componenti audio di alta qualità**

Vengono utilizzate parti con alta qualità del suono in ogni parte del circuito, inclusi i resistori MELF di alta qualità del suono e i condensatori a film.

- **Telaio a doppio strato**

- **Connettori di ingresso audio analogici in rame di alta qualità (Solo CD/PHONO)**

- **Terminali degli altoparlanti in rame lavorato a macchina di alta qualità**

Alte prestazioni

- **F.C.B.S.**

Un sistema di bus di controllo flottante (F.C.B.S.) consente all'utente di collegare fino a quattro unità PM-12 SE, rendendo possibile una varietà di applicazioni con connessioni biamplificate e multicanale complete. Inoltre, non viene formato un loop di massa tra più unità PM-12 SE collegate; pertanto, la qualità del suono non viene influenzata negativamente.

- **Modalità biamplificata**

Il collegamento biamplificato completo proposto da Marantz consente una riproduzione del campo acustico fino ad ora mai ottenuta. Il funzionamento sincronizzato di due unità PM-12 SE è reso possibile tramite il collegamento F.C.B.S. (Floating Control Bus System), con ogni PM-12 SE in modalità biamplificata che funziona come un amplificatore monofonico integrato.

- **Modalità amplificatore di potenza**

In questa modalità, questa unità opera come un amplificatore di potenza.

- **Amplificatore di controllo del tono**

Viene utilizzato un amplificatore di controllo del tono elettronico per regolare i volumi dei bassi e degli alti con incrementi di 1 dB in un intervallo di ± 6 dB.

Nomi delle parti e funzioni

Pannello anteriore

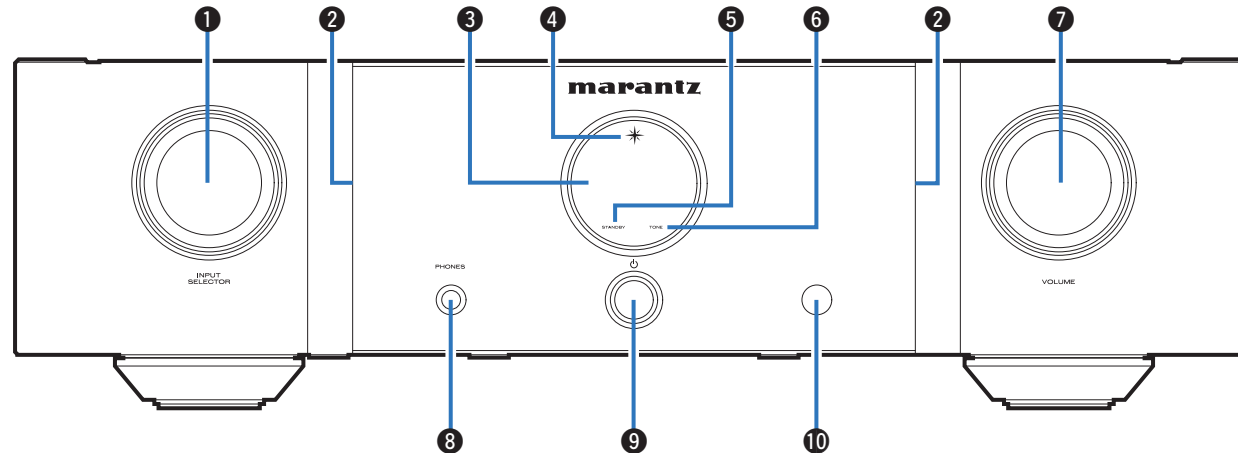

1 Manopola INPUT SELECTOR

Consente di selezionare la fonte di ingresso. (☞ p. 16)

2 Spia di Illuminazione

La spia di illuminazione si accende (blu).

3 Display

Visualizza varie informazioni.

4 Indicatore di alimentazione

Questo è acceso come segue, in base allo stato dell'alimentazione:

- Acceso: Blu
- Standby : spento
- Spegnimento: Spento

5 Indicatore STANDBY

Indica lo stato di alimentazione, come descritto di seguito.

- Acceso : Spento
- Standby : Rosso
- Spegnimento: Spento

6 Indicatore TONE

Si illumina una spia blu quando il controllo del tono è acceso. (☞ p. 17)

7 Manopola VOLUME

Consentono di regolare il livello del volume. (☞ p. 16)

8 Jack cuffie (PHONES)

Utilizzato per collegare le cuffie.

Quando le cuffie sono inserite in questa presa, non verrà più emesso alcun audio dal terminale dell'altoparlante.

NOTA

- Per evitare danni all'udito, non alzare eccessivamente il livello del volume durante l'uso delle cuffie.

9 Pulsante di alimentazione (⏻)

Consente di accendere o spegnere l'unità. (☞ p. 16)

10 Sensore del telecomando

Riceve i segnali dal telecomando. (☞ p. 2)

Pannello posteriore

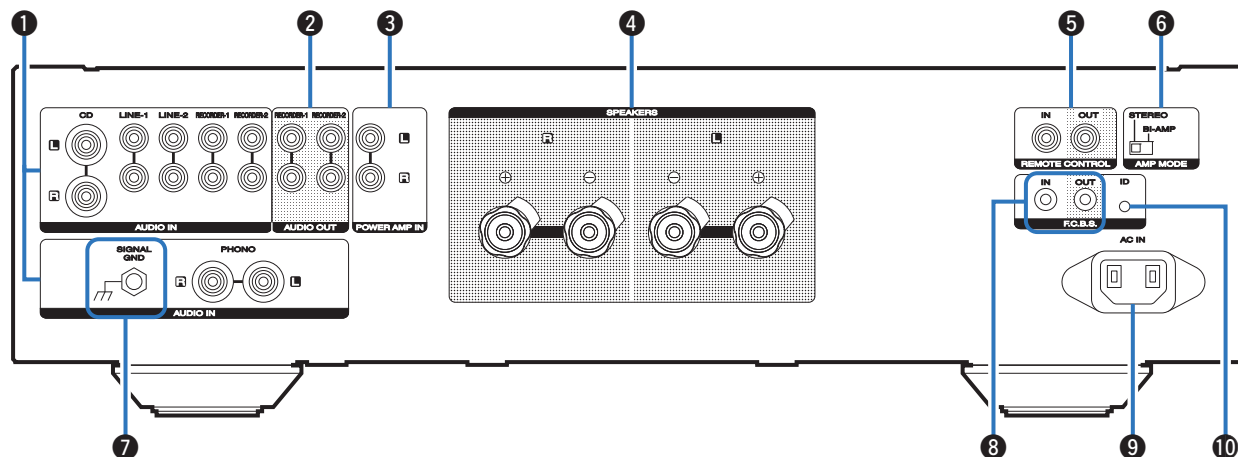
**1 Connettori di ingresso audio analogico (AUDIO IN)**

Collegamento a un dispositivo con connettori di uscita audio analogici.

- “Collegamento di un dispositivo di riproduzione” (☞ p. 9)
- “Collegamento di un dispositivo di registrazione” (☞ p. 9)

2 Connettori di uscita audio analogici (AUDIO OUT)

Utilizzati per collegare il connettore di ingresso di un registratore. (☞ p. 9)

3 Connettori dell'amplificatore di potenza (POWER AMP IN)

Utilizzati per collegare un preamplificatore qualora l'unità venga utilizzata come amplificatore di potenza. (☞ p. 14)

4 Terminali altoparlante (SPEAKERS)

Utilizzati per collegare gli altoparlanti. (☞ p. 8)

5 Connettori di ingresso/uscita del telecomando (REMOTE CONTROL)

Utilizzati per collegare un dispositivo audio Marantz compatibile con la funzione telecomando. (☞ p. 15)

6 Interruttore AMP MODE

Utilizzato per cambiare la modalità dell'amplificatore (STEREO/BI-AMP). (☞ p. 11)

7 Terminale SIGNAL GND

Utilizzato per collegare il filo di terra di un giradischi. (☞ p. 9)

8 Connettori F.C.B.S.

Utilizzato per collegare un sistema di riproduzione di alta qualità utilizzando due o più unità PM-12 SE. (☞ p. 10)

9 Ingresso CA (AC IN)

Utilizzato per collegare il cavo di alimentazione. (☞ p. 15)

10 Pulsante F.C.B.S. ID

Utilizzato per impostare il numero ID per il F.C.B.S. (☞ p. 11)

Telecomando

Il telecomando incluso può essere utilizzato per comandare i lettori CD Marantz oltre a questa unità.

- “Operazioni del lettore CD” (☞ p. 7)

☐ Azionamento di questa unità

Per far funzionare l'amplificatore, premere il pulsante REMOTE MODE AMP per commutare il telecomando sulla modalità operativa dell'amplificatore.

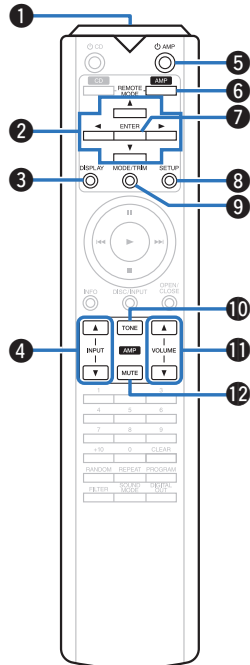

- 1 Trasmittitore del segnale del telecomando**
Trasmette i segnali del telecomando. (☞ p. 2)
- 2 Pulsanti cursore (Δ▽◀▶)**
Consentono di selezionare le varie voci.
- 3 Pulsante DISPLAY**
Ogni volta che si preme, cambia la luminosità del display. Premere e tenere premuto per attivare o disattivare la spia di illuminazione.
- 4 Pulsanti di selezione della sorgente di ingresso (INPUT ▲▼)**
Consente di selezionare la fonte di ingresso. (☞ p. 16)
- 5 Pulsante di alimentazione (⏻ AMP)**
Consente di accendere/spegnere l'alimentazione (standby). (☞ p. 16)
- 6 Pulsante di selezione della modalità remota (REMOTE MODE AMP)**
Consente di commutare la modalità del telecomando sulla modalità di controllo dell'amplificatore.
- 7 Pulsante ENTER**
Consente di determinare la selezione.
- 8 Pulsante SETUP**
Consente di visualizzare il menu di impostazione sul display. (☞ p. 19)
- 9 Pulsante MODE/TRIM**
Consente di visualizzare il menu di regolazione del bilanciamento del volume sul display. (☞ p. 17)
- 10 Pulsante TONE**
Attiva/disattiva la funzione di controllo del tono. (☞ p. 17)
- 11 Pulsanti VOLUME (▲▼)**
Consentono di regolare il livello del volume. (☞ p. 16)
- 12 Pulsante MUTE**
Consente di disattivare l'audio in uscita. (☞ p. 16)

▣ Operazioni del lettore CD

Per far funzionare un lettore CD Marantz, premere il pulsante REMOTE MODE CD per commutare il telecomando sulla modalità di funzionamento del lettore CD.

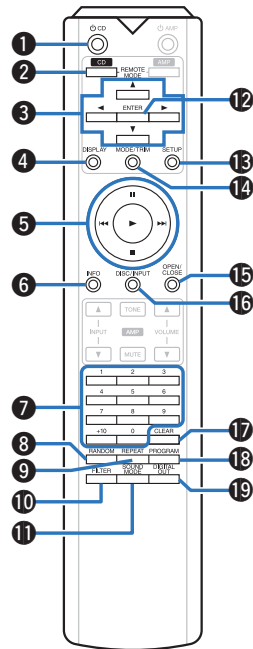

- ❶ Pulsante di alimentazione (⏻ CD)
- ❷ Pulsante di selezione della modalità remota (REMOTE MODE CD)
- ❸ Pulsanti del cursore (⏮⏭⏪⏩)
- ❹ Pulsante DISPLAY
- ❺ Pulsanti di sistema
- ❻ Pulsante informazioni (INFO)
- ❼ Pulsanti numerici (0 – 9, +10)
- ❽ Pulsante RANDOM
- ❾ Pulsante REPEAT
- ❿ Pulsante FILTER
- ⓫ Pulsante SOUND MODE
- ⓬ Pulsante ENTER
- ⓭ Pulsante SETUP
- ⓮ Pulsante MODE/TRIM
- ⓯ Pulsante OPEN/CLOSE
- ⓰ Pulsante DISC/INPUT
- ⓱ Pulsante CLEAR
- ⓲ Pulsante PROGRAM
- ⓳ Pulsante DIGITAL OUT



- Le operazioni di base dell'amplificatore come la commutazione della sorgente di ingresso, la regolazione del volume e la disattivazione dell'audio possono essere eseguite anche quando il CD è impostato come modalità operativa del telecomando.
- Quando viene utilizzato, fare riferimento anche alle istruzioni per l'uso degli altri dispositivi.
- Il telecomando potrebbe non funzionare con alcuni prodotti.

Collegamenti

☐ Sommario

Collegamento degli altoparlanti	8
Collegamento di un dispositivo di riproduzione	9
Collegamento di un dispositivo di registrazione	9
Collegamento di più unità PM-12 SE (collegamento F.C.B.S.)	10
Collegamento di un preamplificatore	14
Collegamento di dispositivi dotati di connettori del telecomando	15
Collegamento del cavo di alimentazione	15

NOTA

- Non collegare il cavo di alimentazione prima di aver completato tutti i collegamenti.
- Non unire i cavi di alimentazione ai cavi di connessione. Ciò può provocare ronzii o altri rumori.

☐ Cavi utilizzati per i collegamenti

Utilizzare i cavi necessari per i dispositivi da collegare.

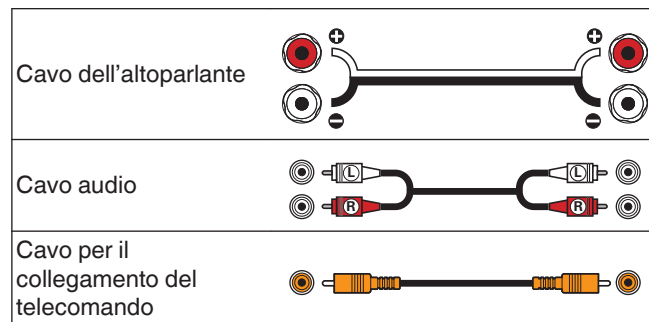

Collegamento degli altoparlanti

NOTA

- Scollegare la spina di alimentazione dell'unità dalla presa elettrica prima di collegare gli altoparlanti.
- Collegare i cavi degli altoparlanti in modo che non fuoriescano dai terminali degli altoparlanti. Se i fili interni toccano il pannello posteriore oppure se i lati + e - sono in contatto, può essere attivato il circuito di protezione. ("Circuito di protezione" (☞ p. 26))
- Non toccare mai i terminali dell'altoparlante quando il cavo di alimentazione è collegato. Ciò potrebbe provocare scosse elettriche.
- Utilizzare diffusori con impedenza compresa tra 4 e 16 Ω /ohm.

☐ Collegamento dei cavi dell'altoparlante

Controllare attentamente i canali sinistro (L) e destro (R) e le polarità + (rosso) e - (nero) sugli altoparlanti da collegare all'unità, assicurandosi di collegare correttamente canali e polarità.

- 1** Eliminare circa 10 mm di copertura dalla punta del cavo dell'altoparlante, quindi torcere saldamente il filo centrale oppure terminarlo.



- 2** Girare il terminale dell'altoparlante in senso antiorario per allentarlo.

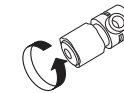

- 3** Inserire il filo interno del cavo dell'altoparlante sul manico all'interno del terminale dell'altoparlante.

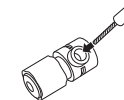

- 4** Girare il terminale dell'altoparlante in senso orario per serrarlo.

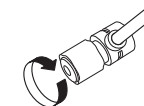

Connettore a forcella



Collegamento dell'altoparlante

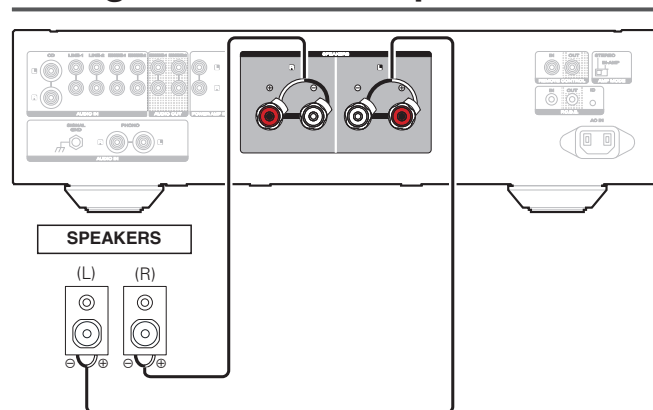

Collegamento di un dispositivo di riproduzione

A questa unità è possibile collegare giradischi, sintonizzatori, lettori CD e lettori audio di rete.

Impostare l'equalizzatore phono di questa unità nella sezione "PHONO" del menu di impostazione in base al tipo di cartuccia del giradischi da collegare. (☞ p. 20)

Nel caso in cui la sorgente di ingresso della presente unità venga impostata su "PHONO" e venga accidentalmente aumentato il volume senza che il giradischi sia collegato, è possibile che gli altoparlanti emettano un ronzio o rumore.

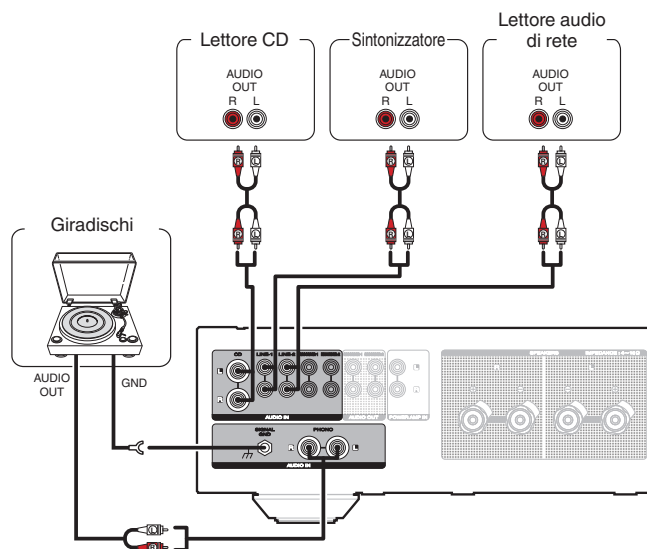

NOTA

- Il terminale di terra (SIGNAL GND) di questa unità non è pensato per scopi di messa a terra di sicurezza. Se questo terminale è collegato quando c'è un forte di rumore, il rumore può essere ridotto. Si noti che a seconda del giradischi, collegando la linea di terra si potrebbe ottenere l'effetto contrario di aumentare il rumore. In questo caso, non occorre collegare la linea di terra.



- I terminali di entrata PHONO sono stati dotati di spinotti di messa a corto circuito. Rimuovere questi spinotti per collegare un giradischi. Conservate gli spinotti in un luogo sicuro per un eventuale uso futuro.

Collegamento di un dispositivo di registrazione

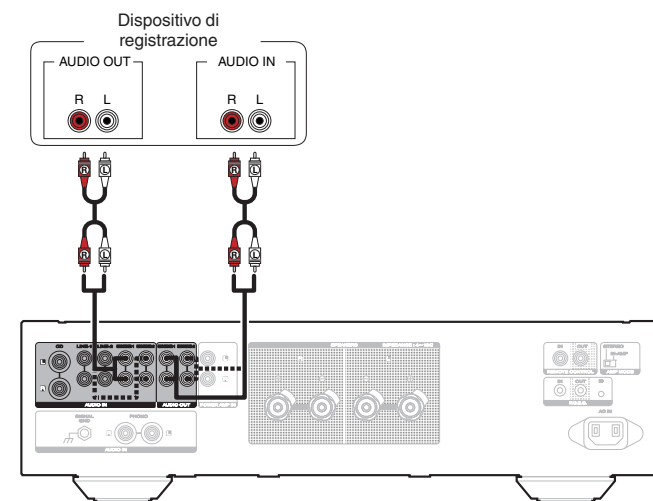

NOTA

- Non inserire mai lo spinotto in cortocircuito nei connettori di uscita del registratore (AUDIO OUT RECORDER). In caso contrario, si potrebbero provocare danni.

Collegamento di più unità PM-12 SE (collegamento F.C.B.S.)

Il F.C.B.S. Marantz (Floating Control Bus System) è il sistema audio di alta qualità per il controllo del collegamento tra più unità PM-12 SE (fino a 4 unità). Ciascuna unità viene controllata mediante uno specifico codice ID preimpostato.

I codici ID devono essere impostati su un'unità principale (master) e un'unità subordinata (slave) che riceve i comandi dal master. Per le unità slave, impostare i codici ID nell'ordine di ricezione dei comandi dal master.

I numeri ID possono essere impostati per le unità collegate tramite F.C.B.S. per eseguire operazioni collegate come la commutazione della sorgente di ingresso, la regolazione del volume, la disattivazione dell'audio, la regolazione del bilanciamento del volume, la regolazione della qualità del suono e la regolazione della luminosità del display.

Inoltre, il collegamento F.C.B.S. di più unità PM-12 SE ha la caratteristica che commuta l'uscita di questa unità da stereo a monoaurale in modo che l'unità possa funzionare come un amplificatore di uscita monofonico. Per eseguire le impostazioni necessarie, seguire le relative istruzioni.

Preparazione per il collegamento F.C.B.S.

❑ Esecuzione del collegamento F.C.B.S.

Per utilizzare più unità PM-12 SE, realizzare questa connessione oltre alla connessione audio.

Per informazioni dettagliate sulle caratteristiche di ciascun collegamento, vedere le rispettive istruzioni.

- “Collegamento biamplificato stereo completo” (☞ p. 11)
- “Collegamento per la riproduzione multicanale 5.1” (☞ p. 13)

Preparare il numero di cavi di collegamento audio volanti corrispondente al numero di unità da collegare. È possibile utilizzare i tipi di cavi indicati di seguito.

- Mini jack monofonico da $\Phi 3,5$ ← → Cavo di collegamento del mini jack monofonico da $\Phi 3,5$

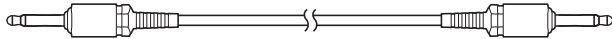

- Mini jack stereo da $\Phi 3,5$ ← → Cavo di collegamento del mini jack stereo da $\Phi 3,5$

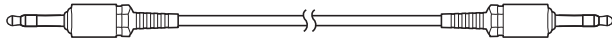

NOTA

- Non utilizzare cavi di collegamento con resistenza.

❑ Esempio di collegamento

Nel collegamento mostrato nell'esempio seguente, l'unità con codice ID 1 funge da amplificatore master e controlla tutte le altre unità slave con codice ID da 2 a 4.

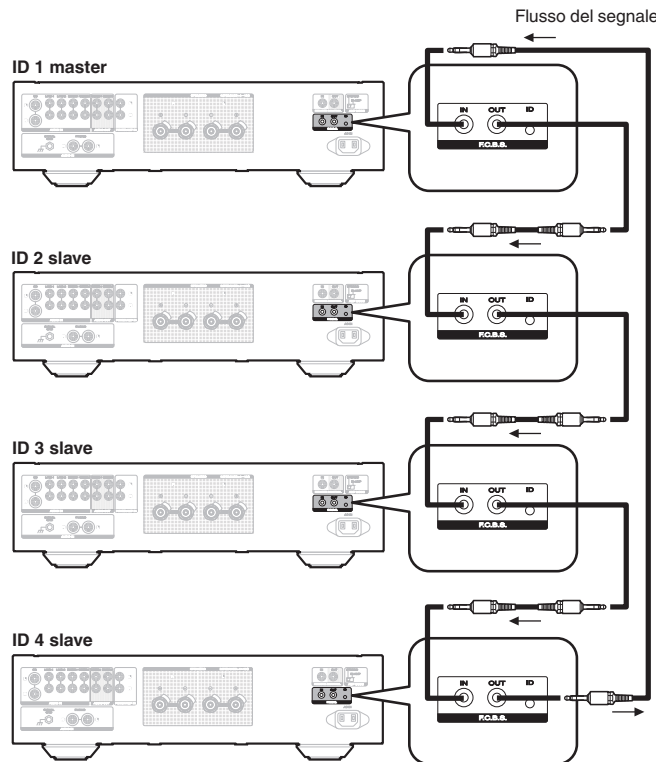

- La funzione tramite F.C.B.S. del PM-12 SE è valida solo tra gli stessi modelli PM-12 SE.
- Per accendere e spegnere più unità collegate tramite F.C.B.S., accenderle partendo dal codice ID più basso a quello più alto e spegnerle dal codice ID più alto a quello più basso.

Impostazione del codice ID per F.C.B.S.

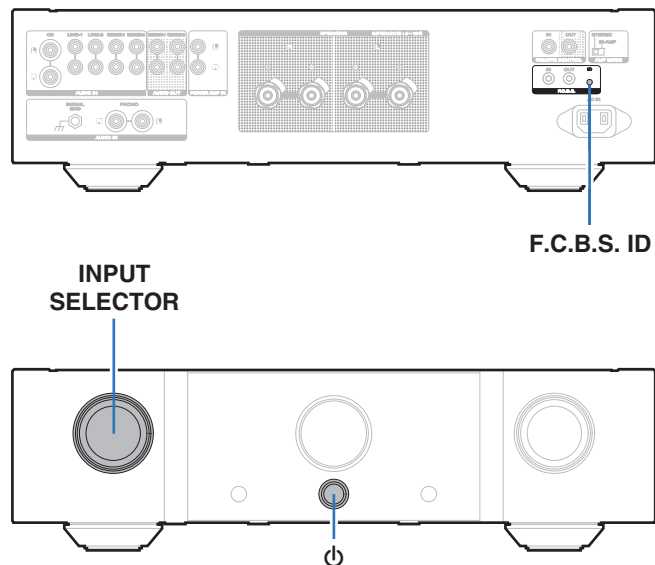

1 Mentre si tiene premuto F.C.B.S. ID sul pannello posteriore, premere .

2 Selezionare un codice ID ruotando INPUT SELECTOR sull'unità.

- All'unità master deve essere assegnato il codice ID 1. Alle unità slave deve essere assegnato un codice ID compreso fra 2 e 4.

3 Spegner l'unità.

4 Riaccendere l'unità.

Il numero ID appare sul display per circa 3 secondi.

- L'impostazione viene salvata.
- Sul display dell'unità impostata come slave appare la dicitura "SLAVE".



- Se si utilizza questa unità da sola come amplificatore stereo, impostare il numero ID su "0". (L'impostazione di default è "0").
- Se si imposta un codice ID diverso da "0", l'unità non potrà essere utilizzata senza collegarla ad altre.

Collegamento biamplificato stereo completo

Questa modalità consente di utilizzare i due amplificatori collegati all'unità come amplificatore monofonico. Per utilizzare questa modalità, sono necessarie due unità PM-12 SE collegate tramite F.C.B.S.

Per cambiare la modalità, utilizzare l'interruttore AMP MODE sul pannello posteriore mentre l'alimentazione è disattivata. Se questa unità è impostata sulla biamplificata, sul display apparirà la scritta "BI-AMP".

In modalità biamplificata, collegare al connettore di ingresso del canale sinistro. L'ingresso del canale destro viene disabilitato.

Sulle prese di uscita sinistra e destra saranno presenti gli stessi segnali.



- Assicurarsi di spegnere l'alimentazione prima di utilizzare l'interruttore AMP MODE. Le impostazioni possono essere configurate quando il dispositivo è acceso.
- In modalità biamplificata, i connettori di ingresso del canale R non possono essere utilizzati.
- In modalità biamplificata, i segnali in ingresso al canale L vengono riprodotti sull'uscita di entrambi i canali. Pertanto, gli stessi segnali vengono inviati in uscita dal canale L e dal canale R in RECORDER OUT e dalla presa per cuffie.
- I sistemi di altoparlanti connessi mediante collegamenti biamplificati completi devono supportare tale tipo di collegamento. Prima di collegare gli altoparlanti controllare il manuale delle istruzioni fornito con gli altoparlanti o rivolgersi al produttore per verificare che il collegamento biamplificato sia supportato.

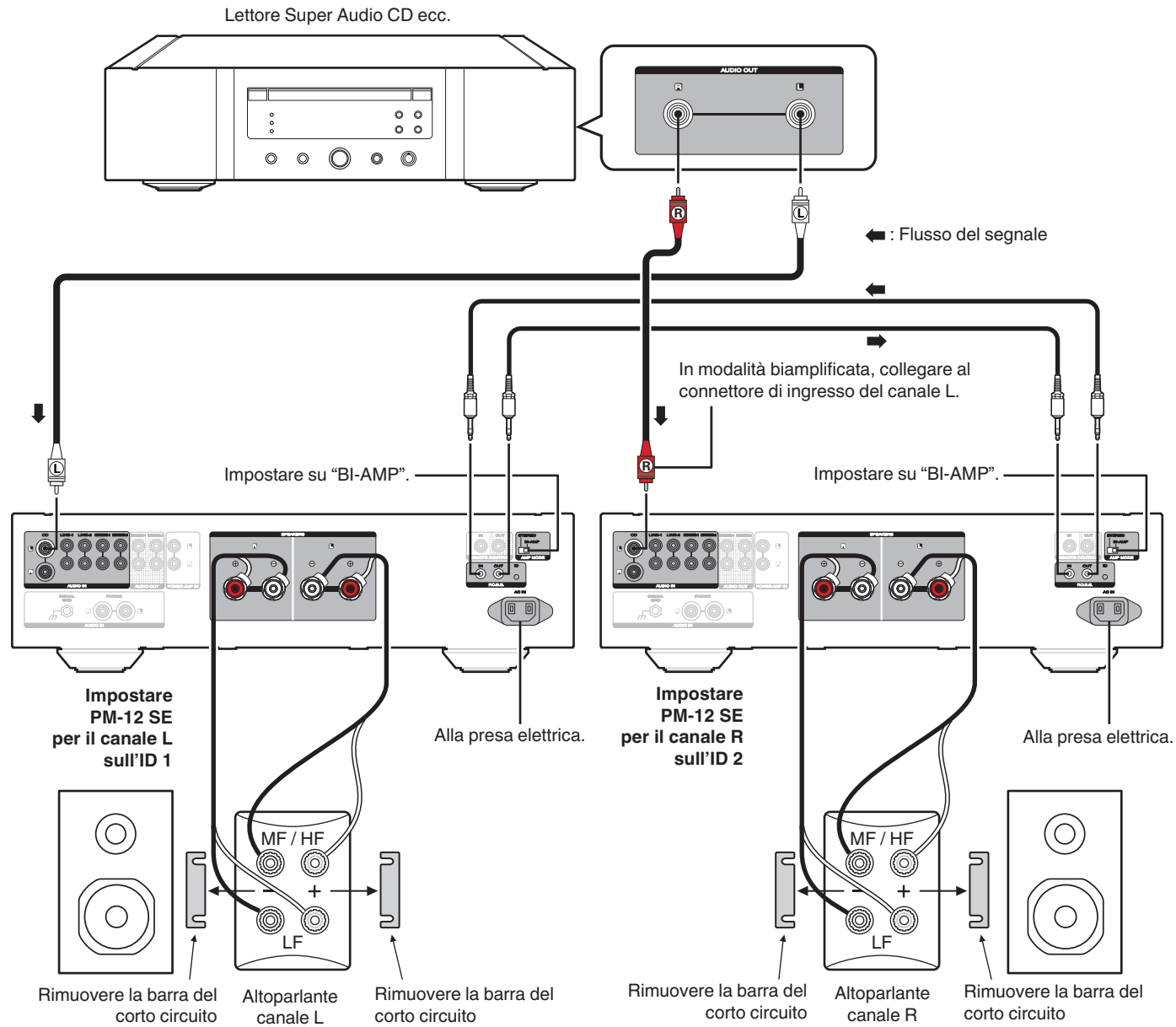

Panoramica

Collegamenti

Riproduzione

Impostazioni

Suggerimenti

Appendice

Collegamento per la riproduzione multicanale 5.1

Tre unità PM-12 SE possono essere collegate tramite F.C.B.S. e utilizzate tramite l'operazione collegata. Per i dettagli riguardo il collegamento F.C.B.S., vedere "Esempi di collegamenti" (p. 10).

Collegare le uscite dei lettori dotati di uscite analogiche a 5.1 canali a ciascuna delle tre unità.

Se si utilizza un subwoofer attivo, vedere il manuale delle istruzioni fornito con il subwoofer per ulteriori istruzioni.

Impostare i numeri ID per i tre amplificatori come spiegato in Come impostare il numero ID per F.C.B.S. (p. 11)

- Quando si comanda l'unità con ID 1; le unità con ID 2 e 3 funzionano in sincronia.

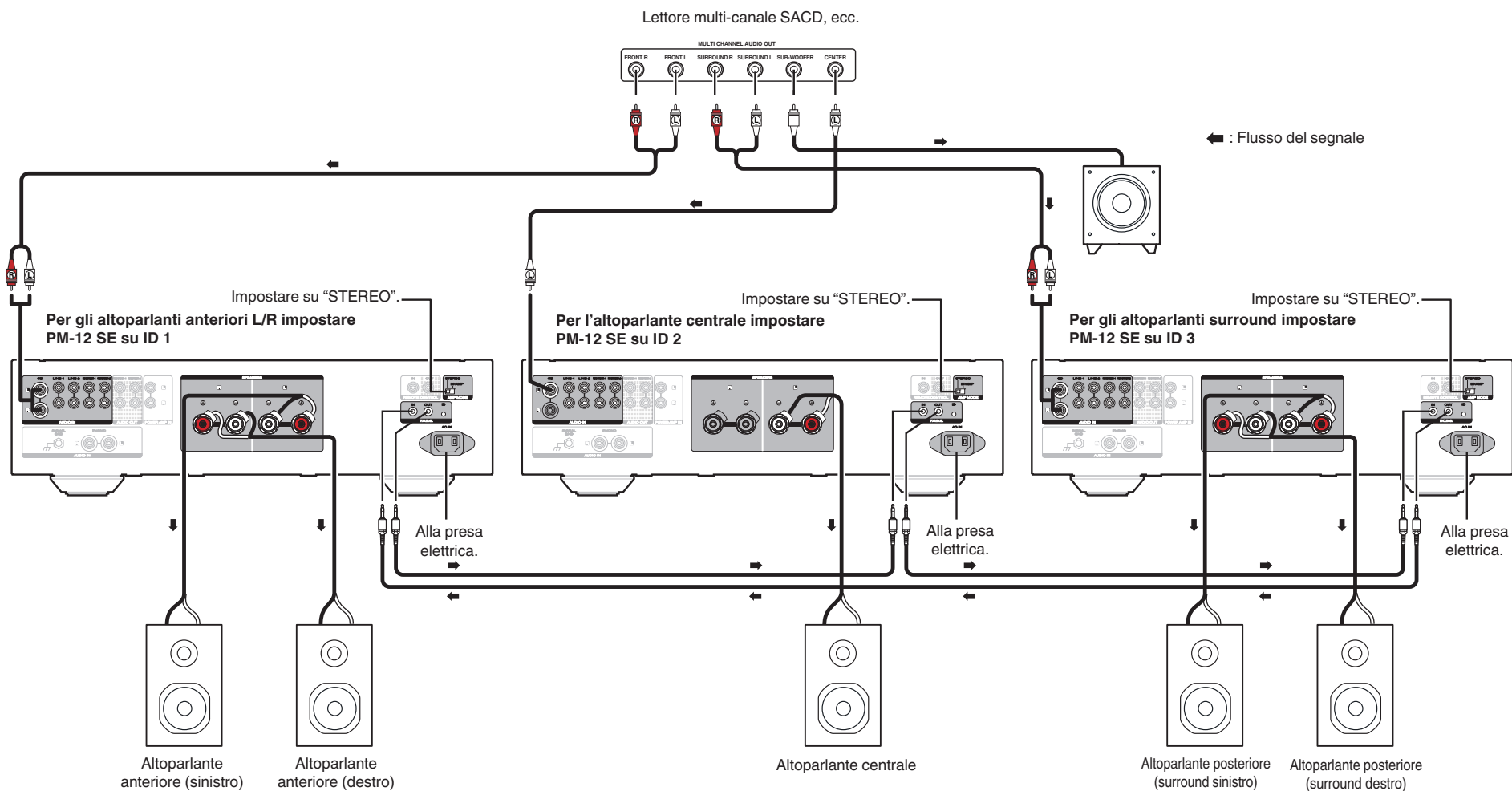

□ Posizionamento degli altoparlanti per il suono multicanale Super Audio

Per poter ascoltare il suono multicanale dei Super Audio CD con la migliore acustica possibile, si consiglia di posizionare gli altoparlanti come indicato nella specifica ITU-R BS.775-1 dell'Unione internazionale delle telecomunicazioni (ITU). I dischi multicanale Super Audio CD vengono registrati e mixati in modo da assicurare un effetto ottimale con un sistema di altoparlanti disposto secondo la specifica ITU-R BS.775-1.

- Con i dischi multicanale Super Audio CD, in genere i segnali musicali vengono registrati utilizzando 5 canali (talvolta da 3 – 6), ma in alcuni casi il canale LFE (per il subwoofer) viene registrato come sesto canale.
- Su tutti i dischi è indicato il numero di canali registrati.
- La disposizione di base prevede 3 altoparlanti anteriori e due posteriori, in quanto i dischi multicanale hanno in genere 5 canali. I due altoparlanti anteriori, quello centrale e i due di surround (posteriori) devono essere disposti in cerchio attorno alla posizione di ascolto. Se si utilizzano altoparlanti di dimensioni diverse, regolare il bilanciamento del volume sull'amplificatore.
- La posizione del subwoofer nella figura ha funzione unicamente esplicativa. Può essere posizionato ovunque all'interno della stanza. Per le istruzioni relative al collegamento e al posizionamento, vedere il manuale delle istruzioni fornito con il subwoofer.

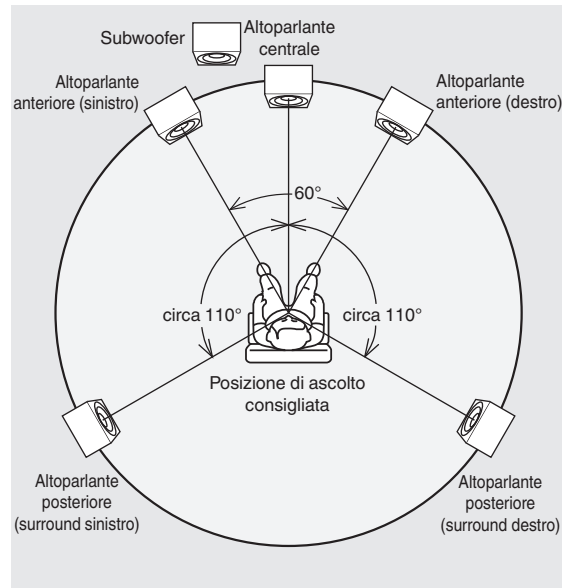

- ITU (International Telecommunication Union)
L'ITU è un'organizzazione che fa parte delle Nazioni Unite. È costituita da numerosi organi, uno dei quali è il Radio Broadcasting Section.
L'ITU-R BS è una specifica comprendente standard relativi alle trasmissioni audio, fra i quali lo standard ITU-R BS.775-1 riguarda i sistemi audio stereo multicanale.

Collegamento di un preamplificatore

Se si utilizza un preamplificatore, collegarlo come indicato di seguito; sarà quindi possibile utilizzare questa unità come amplificatore di potenza.

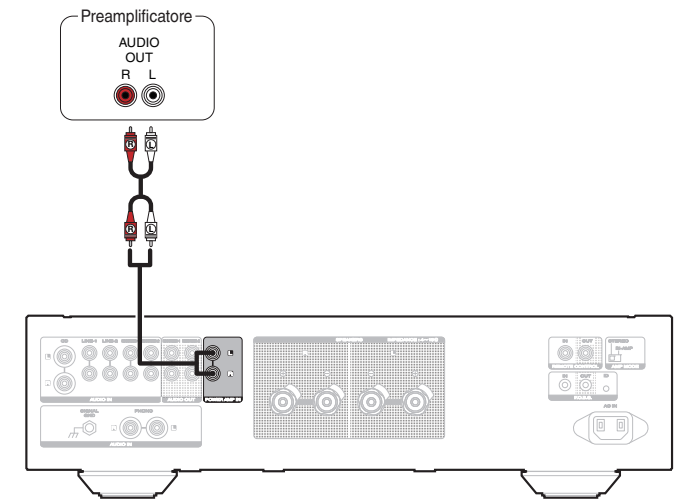

1 Accendere INPUT SELECTOR l'unità principale per selezionare la sorgente di ingresso su "PWR AMP".



- Non è possibile utilizzare i pulsanti di commutazione della sorgente di ingresso sul telecomando per selezionare "PWR AMP".
- Non è possibile effettuare la regolazione del volume, la disattivazione dell'audio, le regolazioni del bilanciamento del volume (LEVEL) e della qualità del suono (BASS/TREBLE) quando la sorgente di ingresso è "PWR AMP". Regolare questi valori tramite il preamplificatore collegato a questa unità.
- Quando la sorgente di ingresso è impostata su "PWR AMP", non è possibile utilizzare il telecomando per selezionare la sorgente di ingresso.

NOTA

- Quando la fonte di input è "PWR AMP", l'unità principale riproduce al massimo volume. Controllare il livello di uscita sul dispositivo di ingresso prima di riprodurlo, e regolare il volume di conseguenza.

Collegamento di dispositivi dotati di connettori del telecomando

Esecuzione di operazioni tramite RC su questa unità senza contatto visivo

È possibile collegare un ricevitore IR esterno ai connettori REMOTE CONTROL per eseguire operazioni su questa unità con il telecomando in dotazione senza contatto visivo. Ciò può rivelarsi utile se l'unità si trova in un armadio o in un angolo della stanza, e non è pertanto possibile dirigere il telecomando direttamente verso il dispositivo.

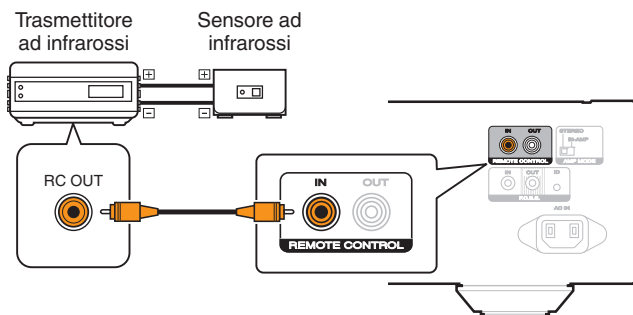

Collegamento a distanza di dispositivi audio Marantz

Per trasmettere i segnali del telecomando, è sufficiente collegare un dispositivo audio Marantz ai connettori REMOTE CONTROL IN/OUT utilizzando il cavo di collegamento remoto in dotazione con il dispositivo.

Per utilizzare questa funzione, impostare su "EXTERNAL" l'interruttore del telecomando sul pannello posteriore del componente audio collegato.

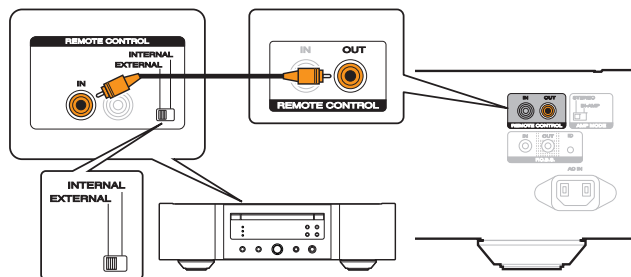

Collegamento del cavo di alimentazione

Dopo aver effettuato tutti i collegamenti, inserire la spina di alimentazione nella presa di corrente.

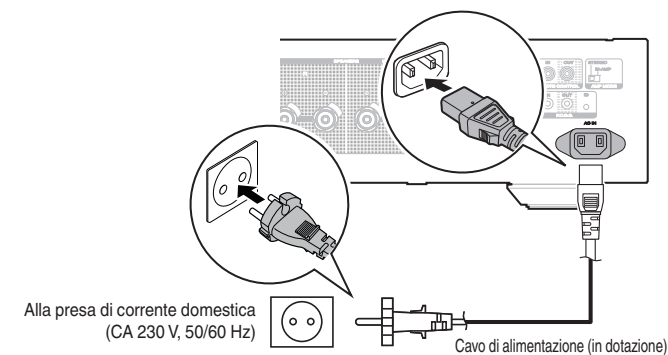

Riproduzione

☐ Sommario

Accensione	16
Selezione della fonte di ingresso	16
Regolazione del volume	16
Disattivazione temporanea dell'audio (Muting)	16
Regolamento del bilanciamento del volume (LEVEL) e della qualità del suono (BASS/TREBLE)	17
Commutazione della luminosità del display	18
Spegnere la lampada di illuminazione	18
Riproduzione di CD	18
Registrazione	18

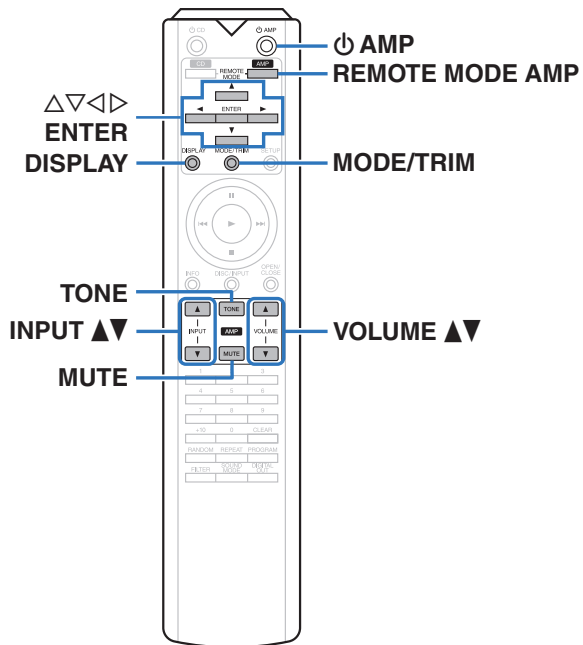

Accensione

- 1 Premere **AMP** sull'unità principale per accenderla.
 - L'indicatore di accensione si illumina di colore blu.



- Premere **AMP** sul telecomando per accendere l'apparecchio dalla modalità standby.
- Per accendere l'apparecchio, è anche possibile ruotare la manopola INPUT SELECTOR sull'unità principale quando quest'ultima si trova in modalità standby.

☐ Commutazione dell'alimentazione su standby

- 1 Premere **AMP** sul telecomando. L'unità passa in modalità standby e l'indicatore STANDBY si illumina in rosso.

NOTA

- Alcuni circuiti dell'unità continuano a essere alimentati anche se è attiva la modalità standby. Se non si usa l'unità per lunghi periodi, ad esempio quando si va in vacanza, premere **AMP** sull'unità principale per spegnerla o scollegare il cavo di alimentazione dalla presa elettrica.

Selezione della fonte di ingresso

- 1 Utilizzare **INPUT ▲▼** per selezionare la sorgente di ingresso da riprodurre. Quella selezionata compare sul display.



- È inoltre possibile selezionare la sorgente di ingresso ruotando la manopola INPUT SELECTOR sull'unità principale.

Regolazione del volume

- 1 Utilizzare **VOLUME ▲▼** per regolare il volume.



- È inoltre possibile regolare il volume ruotando VOLUME sull'unità principale.

Disattivazione temporanea dell'audio (Muting)

- 1 Premere **MUTE**. Sul display appare la dicitura "MUTE" e l'audio viene disattivato.



- Per annullare la disattivazione dell'audio, premere nuovamente MUTE.
- È possibile impostare il volume da diminuire quando viene premuto MUTE. Impostare questa opzione come desiderato tramite "ATT LEVEL" nel menu. (☞ p. 20)

Regolamento del bilanciamento del volume (LEVEL) e della qualità del suono (BASS/TREBLE)

□ Regolazione LEVEL

Il livello del volume dei canali sinistro e destro può essere regolato con incrementi di 0,5 dB su un intervallo compreso tra 0,0 e -9,0 dB.

L'impostazione di default è 0,0 dB (massima).

1 Premere **MODE/TRIM**.

L'unità entra in modalità di regolazione LEVEL.

- Se l'unità slave (☞ p. 10) è collegata tramite F.C.B.S., il dispositivo per regolare il bilanciamento del volume (LEVEL) e la qualità del suono (BASS/TREBLE) può essere cambiato premendo questo pulsante.

2 Premere **◀▶** per selezionare il canale che si desidera configurare (L o R).

Il valore del livello del canale selezionato lampeggia.

3 Utilizzare **Δ∇** per regolare il volume.



- Se non viene eseguita alcuna operazione per 15 secondi, l'impostazione viene confermata e l'unità ritorna al display standard.

4 Premere **ENTER**.

Si esce dalla modalità di regolazione LEVEL e si entra nella modalità di regolazione BASS. Seguire i 3 passaggi della "Regolazione BASS" per regolare i bassi.

□ Regolazione BASS

Il volume dei bassi può essere regolato con incrementi di 1 dB su un intervallo compreso tra -6 e +6 dB.

L'impostazione di default è 0 dB.

1 Premere **MODE/TRIM**.

L'unità entra in modalità di regolazione LEVEL.

2 Premere **ENTER** e impostare "BASS".

L'unità entra in modalità di regolazione BASS.

3 Premere **Δ∇** per regolare il volume dei bassi.



- Se non viene eseguita alcuna operazione per 15 secondi, l'impostazione viene confermata e l'unità ritorna al display standard.

4 Premere **ENTER**.

Si esce dalla modalità di regolazione BASS e si entra nella modalità di regolazione TREBLE. Seguire i 3 passaggi della "Regolazione TREBLE" per regolare gli alti.



- Le impostazioni non vengono applicate quando il controllo del tono è spento. Premere TONE per attivare il controllo del tono (l'indicatore TONE si illumina).

□ Regolazione TREBLE

Il volume degli alti può essere regolato con incrementi di 1 dB su un intervallo compreso tra -6 e +6 dB.

L'impostazione di default è 0 dB.

1 Premere **MODE/TRIM**.

L'unità entra in modalità di regolazione LEVEL.

2 Premere due volte **ENTER** per selezionare "TREBLE".

L'unità entra in modalità di regolazione TREBLE.

3 Premere **Δ∇** per regolare il volume degli alti.



- Se non viene eseguita alcuna operazione per 15 secondi, l'impostazione viene confermata e l'unità ritorna al display standard.

4 Premere **ENTER**.

Si esce dalla modalità di regolazione TREBLE e si ritorna al display normale.



- Le impostazioni non vengono applicate quando il controllo del tono è spento. Premere TONE per attivare il controllo del tono (l'indicatore TONE si illumina).

Commutazione della luminosità del display

La luminosità del display può essere regolata tra quattro livelli. Spegnerne il display per ridurre una fonte di disturbo che influisce sulla qualità audio e ottenere in tal modo una riproduzione di qualità audio superiore.

1 Premere DISPLAY.

La luminosità del display cambia ogni volta che viene premuto DISPLAY.



- La luminosità del display è impostata per default sul valore massimo.
- Se si utilizza la manopola VOLUME o un altro controllo quando il display è spento, quest'ultimo si riaccende. Al termine dell'operazione, il display si spegne automaticamente dopo circa 2 secondi.
- Quando la luminosità del display è disattivata, anche la spia di illuminazione si spegne.





Spegnere la lampada di illuminazione

1 Premere e tenere premuto DISPLAY per 2 o più secondi mentre la spia di illuminazione è accesa.

Tenere premuto DISPLAY per almeno due secondi mentre la spia è spenta per ripristinare l'impostazione normale.



Riproduzione di CD

Questa sezione usa la riproduzione da un CD come esempio.

- 1 Premere  sull'unità principale per accenderla.**
- 2 Utilizzare INPUT   per cambiare la sorgente di ingresso a "CD".**
Sul display apparirà la scritta "CD".
- 3 Riprodurre il CD.**
- 4 Utilizzare VOLUME   per regolare il volume.**

Registrazione

L'ingresso dei segnali audio in questa unità può essere trasmesso ad un dispositivo di registrazione esterno. Quando si registra l'audio da un dispositivo di riproduzione collegato a questa unità, l'audio può essere registrato con il dispositivo di riproduzione ancora collegato a questa unità.

- 1 Premere  sull'unità per accenderla.**
- 2 Utilizzare INPUT   per passare alla sorgente di input da cui si desidera registrare.**
La sorgente di ingresso selezionata viene visualizzata sul display.
- 3 La registrazione ha inizio.**
 - Per informazioni sulle operazioni, consultare il manuale delle istruzioni del dispositivo di registrazione.

Impostazioni

Mappa menu

Per impostazione predefinita, questa unità è dotata di impostazioni definite consigliate. È comunque possibile personalizzare l'unità in base al sistema disponibile e alle proprie preferenze.

Voci di configurazione	Descrizione	Pagina
PHONO	Imposta l'equalizzatore phono di questa unità in base al tipo di cartuccia del giradischi da collegare.	20
AUTO STBY (Auto Standby)	Imposta se commutare automaticamente l'unità in modalità standby quando non c'è nessun ingresso audio e non vengono eseguite operazioni per più di 30 minuti.	20
ATT LEVEL (Attenuation Level)	Imposta fino a che punto il volume viene diminuito quando viene premuto il pulsante MUTE.	20

Operazioni menu

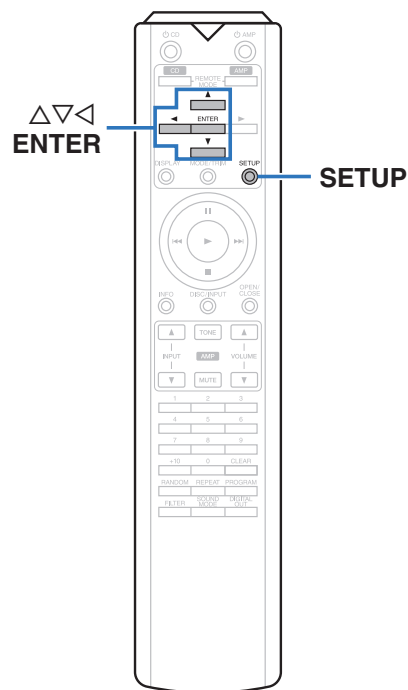

- 1** Premere **SETUP**.
Il menu viene visualizzato sul display.
- 2** Utilizzare $\Delta \nabla$ per selezionare il menu da impostare o azionare, quindi premere **ENTER**.
- 3** Utilizzare $\Delta \nabla$ per passare all'impostazione desiderata.
- 4** Premere **ENTER** per accedere all'impostazione.
 - Per tornare alla voce precedente, premere \triangleleft .
 - Per uscire dal menu, premere **SETUP** mentre è visualizzato il menu. Il display torna alla visualizzazione normale.

PHONO

Imposta l'equalizzatore phono di questa unità in base al tipo di cartuccia del giradischi da collegare.

MM (Default):	Impostare questa opzione per una cartuccia MM.
MC:	Impostare questa opzione per una cartuccia MC.

NOTA

- L'audio viene disattivato per circa 4 secondi quando viene modificata questa impostazione.

AUTO STBY (Auto Standby)

Consente di impostare se commutare automaticamente l'unità sulla modalità standby in assenza di segnale e di operazioni per 30 minuti.

ON (Default):	Abilitare la modalità Auto Standby.
OFF:	Disabilitare la modalità Auto Standby.



- Sul display viene visualizzato il tempo rimanente per i tre minuti che precedono l'attivazione della modalità di standby.
- In caso di collegamento F.C.B.S., solo l'unità master ID 1 attiva la modalità standby automatico. Se l'unità master ID 1 viene utilizzata senza ingresso audio, disattivare la modalità standby automatico.

ATT LEVEL (Attenuation Level)

Imposta fino a che punto il volume viene diminuito quando viene premuto il pulsante MUTE.

-20 dB / -40 dB / -∞(Default: -∞)



- "ATT" appare sul display se viene premuto il pulsante MUTE quando è impostato -20 dB o -40 dB.
- "MUTE" appare sul display se viene premuto il pulsante MUTE quando è impostato -∞.
- Premere il MUTE di nuovo per annullare l'impostazione e tornare al volume originale.

Suggerimenti

☐ Sommario

Suggerimenti

Si desidera impostare quanto diminuisce il volume quando viene premuto il pulsante MUTE	22
Si desidera disattivare le spie di illuminazione su ambo i lati del pannello principale dell'unità	22
Si desidera utilizzare due o più unità PM-12 SE per una riproduzione di alta qualità	22
Si desidera utilizzare il telecomando di questa unità per controllare un lettore CD Marantz	22
Si desidera utilizzare l'unità come amplificatore di potenza	22

Risoluzione dei problemi

L'alimentazione non si accende/l'alimentazione si spegne	23
Non è possibile eseguire alcuna operazione tramite il telecomando	24
Non viene trasmesso alcun suono	24
Non viene trasmesso l'audio desiderato	25
L'audio è interrotto o si verificano dei rumori	25
Messaggi di errore	25

Suggerimenti

Si desidera impostare quanto diminuisce il volume quando viene premuto il pulsante MUTE

- È possibile impostare -20 dB, -40 dB o -∞. (☞ p. 20)

Si desidera disattivare le spie di illuminazione su ambo i lati del pannello principale dell'unità

- Disattivare la spia di illuminazione. (☞ p. 18)

Si desidera utilizzare due o più unità PM-12 SE per una riproduzione di alta qualità

- Utilizzare i collegamenti biamplicato stereo completi. (☞ p. 11)
- Utilizzare le connessioni di riproduzione multicanale. (☞ p. 13)

Si desidera utilizzare il telecomando di questa unità per controllare un lettore CD Marantz

- Premere il tasto REMOTE MODE CD per passare il telecomando alla modalità di funzionamento del lettore CD. (☞ p. 7)
- Inoltre, fare riferimento al manuale di istruzioni del lettore CD.

Si desidera utilizzare l'unità come amplificatore di potenza

- Collegare il preamplificatore ai connettori POWER AMP IN di questa unità. (☞ p. 14)

Risoluzione dei problemi

In caso di problemi, controllare i seguenti punti:

1. I collegamenti sono corretti?
2. L'unità viene utilizzata come descritto nel manuale delle istruzioni?
3. Gli altri componenti funzionano correttamente?

Se l'unità non funziona correttamente, controllare i sintomi corrispondenti nella presente sezione.

Se i sintomi non corrispondono a nessuno di quelli qui descritti, consultare il rivenditore poiché ciò potrebbe essere dovuto ad un guasto in questa unità. In questo caso, scollegare immediatamente il cavo di alimentazione e rivolgersi al negozio dove è stata acquistata l'unità.

❑ L'alimentazione non si accende/l'alimentazione si spegne

Sintomo	Causa / Soluzione	Pagina
L'alimentazione non si accende.	<ul style="list-style-type: none"> • Controllare se la spina è inserita correttamente nella presa elettrica. 	<u>15</u>
L'alimentazione si spegne automaticamente.	<ul style="list-style-type: none"> • La modalità Auto Standby è attiva. Quando trascorrono circa 30 minuti senza alcun ingresso audio e nessuna operazione sull'unità, questa entra automaticamente nella modalità standby. Per disabilitare la modalità standby automatico, impostare "AUTO STBY" sul menu su "OFF". 	<u>20</u>
L'unità si spegne e l'indicatore di STANDBY lampeggia in rosso ogni 0,5 secondi circa.	<ul style="list-style-type: none"> • Il circuito di protezione è stato attivato a causa dell'aumento della temperatura all'interno dell'unità. Spegnerne l'unità, attendere che si raffreddi per almeno un'ora, quindi riaccenderla. 	<u>26</u>
	<ul style="list-style-type: none"> • Reinstallare l'unità in un posto ben ventilato. 	—
	<ul style="list-style-type: none"> • Controllare i collegamenti dell'altoparlante. È possibile che il circuito di protezione si sia attivato poiché i fili interni del cavo dell'altoparlante sono entrati a contatto tra loro o poiché un filo interno è stato scollegato dal connettore ed è entrato a contatto con il pannello posteriore dell'unità. Dopo aver scollegato il cavo di alimentazione, adottare misure correttive quali riavvolgere saldamente il filo interno oppure provvedere al connettore, quindi ricollegare il cavo. 	<u>8</u>
	<ul style="list-style-type: none"> • Abbassare il volume e riaccendere l'alimentazione. 	<u>16</u>
	<ul style="list-style-type: none"> • Il circuito amplificatore dell'unità è guasto. Scollegare il cavo di alimentazione e contattare il centro assistenza clienti. 	—

❑ Non è possibile eseguire alcuna operazione tramite il telecomando

Sintomo	Causa / Soluzione	Pagina
Non è possibile eseguire alcuna operazione tramite il telecomando.	• Le batterie sono esaurite. Sostituire le batterie.	<u>2</u>
	• Azionare il telecomando entro una distanza di circa 7 metri dall'unità e con un'angolazione compresa entro 30 °.	<u>2</u>
	• Rimuovere gli eventuali ostacoli presenti tra l'unità e il telecomando.	—
	• Inserire le batterie nella direzione corretta, verificando i segni ⊕ e ⊖.	<u>2</u>
	• Il sensore del telecomando dell'apparecchiatura è esposto ad una forte luce (luce solare diretta, lampada fluorescente del tipo a invertitore, ecc.). Spostare l'unità in un luogo in cui il sensore del telecomando non sia esposto a forte luce.	—
	• Se si utilizza un dispositivo video 3D, il telecomando dell'unità potrebbe non funzionare a causa dell'effetto delle comunicazioni a infrarossi tra unità (ad esempio TV e occhiali per la visione in 3D). In questo caso, regolare la direzione e la distanza delle unità con la funzione di comunicazione 3D per garantire che il telecomando di questa unità funzioni correttamente.	—
	• Premere il pulsante REMOTE MODE AMP per impostare la modalità operativa del telecomando su "AMP".	<u>6</u>

❑ Non viene trasmesso alcun suono

Sintomo	Causa / Soluzione	Pagina
Gli altoparlanti non emettono alcun suono.	• Controllare i collegamenti di tutti i dispositivi.	<u>8</u>
	• Inserire fino in fondo i cavi di collegamento.	—
	• Verificare che i connettori di ingresso e di uscita non siano collegati al contrario.	—
	• Verificare se i cavi sono danneggiati.	—
	• Verificare se i cavi dell'altoparlante sono collegati correttamente. Verificare se i fili interni del cavo sono entrati a contatto con la parte metallica dei terminali degli altoparlanti.	<u>8</u>
	• Serrare saldamente i terminali dell'altoparlante. Verificare se i terminali dell'altoparlante sono allentati.	<u>8</u>
	• Verificare di aver selezionato la fonte di ingresso adeguata.	<u>16</u>
	• Regolazione del volume.	<u>16</u>
	• Annullare la modalità di disattivazione dell'audio.	<u>16</u>
	• Con le cuffie collegate non viene generato alcun suono dagli altoparlanti.	<u>4</u>

❑ Non viene trasmesso l'audio desiderato

Sintomo	Causa / Soluzione	Pagina
Un altoparlante specifico non emette alcun suono.	• Verificare se i cavi dell'altoparlante sono collegati correttamente.	<u>8</u>
	• Regolare il bilanciamento dei canali sinistro e destro.	<u>17</u>
Nel suono stereo, la sinistra e la destra sono invertite.	• Verificare che gli altoparlanti destro e sinistro siano collegati terminali altoparlanti corretti.	<u>8</u>

❑ L'audio è interrotto o si verificano dei rumori

Sintomo	Causa / Soluzione	Pagina
Il suono è distorto durante la riproduzione di un disco.	• Regolare in base alla pressione corretta della puntina.	—
	• Controllare la puntina.	—
	• Sostituire la cartuccia.	—
Quando si riproduce un disco, si sente un ronzio dagli altoparlanti.	• Verificare che il giradischi sia collegato correttamente.	<u>9</u>
	• Se c'è un televisore o un dispositivo AV accanto al giradischi, tali dispositivi possono influire negativamente sull'audio della riproduzione. Posizionare il giradischi il più lontano possibile da televisori o videoregistratori.	—
Quando si riproduce un disco, un ronzio fuoriesce dagli altoparlanti quando il volume è alto. (Fenomeno howling) (ululato)	• Posizionare il giradischi e gli altoparlanti il più lontano possibile l'uno dall'altro.	<u>9</u>
	• Le vibrazioni causate dagli altoparlanti vengono trasmesse al lettore attraverso il pavimento. Utilizzare cuscini, ecc. per assorbire le vibrazioni degli altoparlanti.	—
Le sorgenti audio registrate attraverso questa unità vengono distorte.	• Se vengono collegati due dispositivi di registrazione a questa unità, accendere entrambi i dispositivi di registrazione durante la registrazione. Se viene acceso un solo dispositivo di registrazione, il dispositivo di registrazione spento può causare la distorsione dell'audio registrato sull'altro dispositivo di registrazione, a seconda del tipo di dispositivo di registrazione.	<u>18</u>

Messaggi di errore

Quando vengono collegate più unità PM-12 SE tramite F.C.B.S., potrebbero essere visualizzati sul display i messaggi di errore descritti nella tabella seguente. In questo caso è possibile che l'impostazione del codice ID sia errata o che il collegamento del cavo del telecomando non sia corretto. Vedere la tabella seguente e controllare il codice ID o il collegamento del cavo del telecomando. Per informazioni dettagliate sull'impostazione dei codici ID, vedere "Impostazione del codice ID per F.C.B.S." (🔍 p. 11).

Messaggio	Significato	Causa / Soluzione
ERROR 02	Più amplificatori con codice ID 2.	• Assegnare codici ID diversi agli amplificatori.
ERROR 03	Più amplificatori con codice ID 3.	
ERROR 04	Più amplificatori con codice ID 4.	
ERROR 11	Gli amplificatori con codici ID da 2 a 4 non possono comunicare con l'amplificatore con ID 1.	• Se l'amplificatore con codice ID 1 non è acceso, accenderlo. • Verificare che il cavo del telecomando sia collegato correttamente.
ERROR 12	L'amplificatore con codice ID 1 non può comunicare con gli amplificatori con ID da 2 a 4.	• Se il codice ID 1 è stato assegnato a più amplificatori, impostarli correttamente. • Se l'amplificatore con codice ID 1 è collegato all'amplificatore con codice ID 0, impostare i codici correttamente. • Verificare che il cavo del telecomando sia collegato correttamente.

Appendice

Spiegazione dei termini

Cartuccia MM/MC

Per i lettori analogici esistono due tipi di cartucce --MM (Moving Magnet) ed MC (Moving Coil)--. Data la diversità dei livelli di uscita di queste due cartucce, l'impostazione dell'equalizzatore fono montato in questa unità va commutata in base al tipo di cartuccia del lettore. Cambiare questa impostazione nella sezione "PHONO" del menu di impostazione. (☞ p. 20)

Impedenza altoparlanti

Questo termine indica il valore di resistenza in CA, indicato in Ω (ohm).

Più questo valore è basso, maggiore è la potenza.

Circuito di protezione

Funzione che impedisce il danneggiamento di componenti controllando l'alimentazione nel caso in cui dovesse verificarsi per qualsiasi ragione un'anomalia come un sovraccarico, una tensione o una temperatura eccessiva.

Informazioni sui marchi



Adobe, il logo Adobe e Reader sono marchi registrati o marchi di Adobe Systems Incorporated negli Stati Uniti e/o in altri paesi.

Specifiche tecniche

• Potenza di uscita RMS (Comando simultaneo di entrambi i canali):	100 W x 2 (8 Ω /ohm carico, 1 kHz, T.H.D. 0,05 %) 200 W x 2 (4 Ω /ohm carico, 1 kHz, T.H.D. 0,1 %)
• Distorsione armonica totale (1 kHz, comando simultaneo di entrambi i canali, 100 W, 8 Ω/ohm carico):	0,005 %
• Risposta in frequenza (CD, 1 W, 8 Ω/ohm carico):	5 Hz – 50 kHz \pm 3 dB
• Fattore di smorzamento (8 Ω/ohm carico, 20 Hz – 20 kHz):	500
• Sensibilità di ingresso/Impedenza di ingresso	
PHONO (MC) :	250 μ V / 100 Ω /ohm
PHONO (MM):	2,3 mV/39 k Ω /kohm
CD/LINE/RECORDER :	220 mV/13 k Ω /kohm
POWER AMP :	1,1 V/13 k Ω /kohm
• Livello di ingresso PHONO massimo consentito (1 kHz)	
MC :	8 mV
MM :	80 mV
• Deviazione RIAA (20 Hz – 20 kHz):	\pm 0,5 dB
• S/N (IHF-A, 8 Ω/ohm carico)	
PHONO (MC) :	75 dB (0,5 mV ingresso)
PHONO (MM):	88 dB (5 mV ingresso)
CD/LINE/RECORDER :	107 dB (uscita nominale)
• Controllo del tono	
BASS (50 Hz):	\pm 6 dB
TREBLE (20 kHz):	\pm 6 dB
• Alimentazione elettrica:	CA 230 V, 50/60 Hz
• Consumo energetico:	130 W
• Consumo energetico in modalità standby:	0,2 W

Per motivi di miglioramento del prodotto, le specifiche ed il design sono soggetti a modifiche senza preavviso.

□ **Dimensioni** (unità: mm)

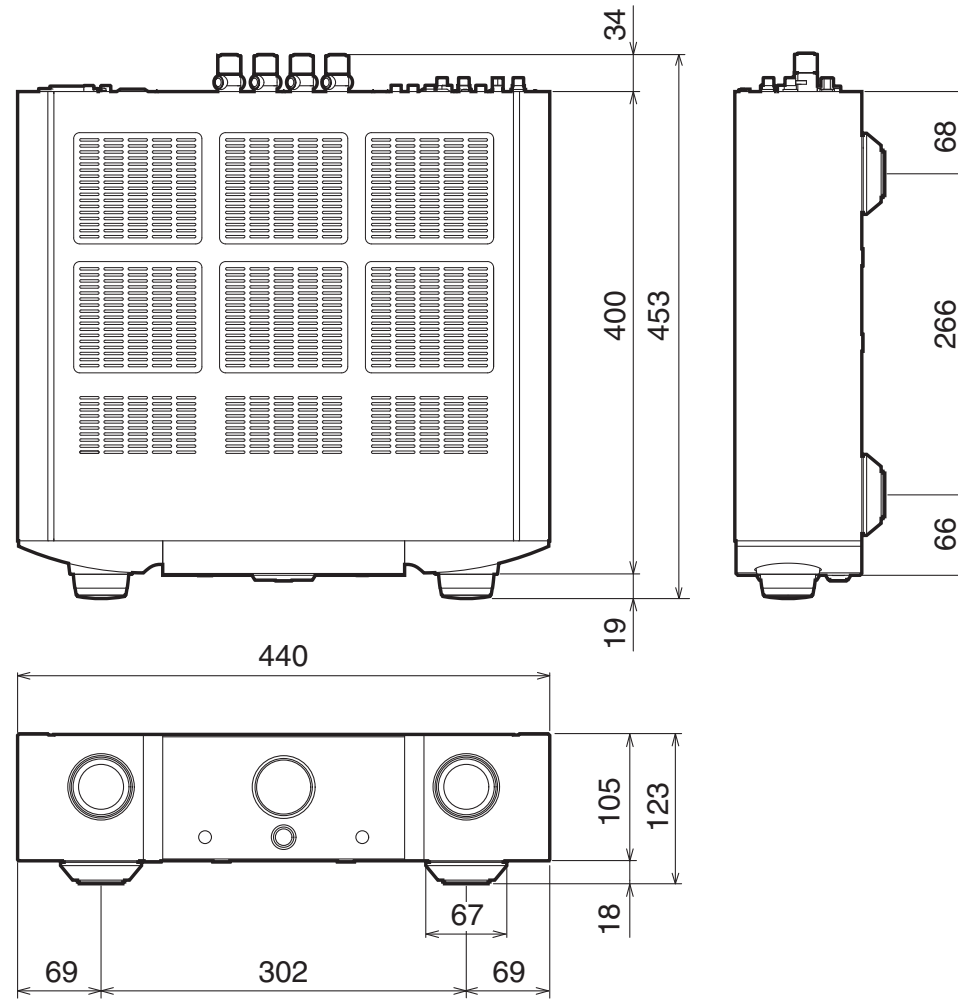

□ **Peso: 15,3 kg**

Indice analitico

A		I		R	
Altoparlante	8	Impedenza altoparlanti	26	Risoluzione dei problemi	23
C		L		S	
Circuito di protezione	26	Lettore CD	9, 18	Silenziamento	16
Collegamento di connettori del telecomando	15	Lettore audio di rete	9	Sintonizzatore	9
D		Luminosità del display	18	Sorgente di ingresso	16
Dispositivo di registrazione	9	M		Suggerimenti	22
F		Mappa menu	19	T	
F.C.B.S.	10	Modalità Auto Standby	20	Telecomando	6
G		P		V	
Giradischi	9	Pannello anteriore	4	Volume	16
		Pannello posteriore	5		

www.marantz.com

You can find your nearest authorized distributor or dealer on our website.

marantz[®] is a registered trademark.

3520 10716 00AM

Copyright © 2019 D&M Holdings Inc. All Rights Reserved.