



**marantz®**

Network Audio Player  
**NA8005**

您可将多页 PDF 打印在单张纸上。

操作说明书

前面板

后面板

遥控器

索引



附件	6
关于遥控器	7
安装电池	7
遥控器的操作范围	8
Marantz “Hi-Fi Remote” App	8
特点	9
高音效	9
高性能	10
部件名称与功能	11
前面板	11
后面板	13
遥控器	15

## 连接方法

连接放大器	19
连接带有数字音频输入端子的设备	20
连接带有数字音频输出端子的设备	21
连接 PC 或 Mac	22
将 iPod 或 USB 存储设备连接至 USB 端口	23
连接至家庭网络 (LAN)	25
有线 LAN	25
所需系统	26
其他连接	27
RS-232C 端子	27
FLASHER IN 端子	28
REMOTE CONTROL 端子	29
连接	29
设置	29
连接电源线	30



<b>播放</b>	
<b>基本操作</b>	<b>32</b>
开启电源	32
选择输入源	33
切换显示屏亮度	34
停止数字输出	34
使用睡眠定时器	34
<b>收听网络电台</b>	<b>35</b>
收听网络电台	36
使用 vTuner 可将网络电台添加到收藏夹	38
<b>播放存储在计算机和 NAS 中的文件</b>	<b>39</b>
应用媒体共享设置	40
播放存储在计算机和 NAS 中的文件	41
执行重复播放	42
执行随机播放	42
<b>收藏夹功能</b>	<b>44</b>
将电台或文件注册至收藏夹列表	45
调用收藏夹列表中的电台或文件	45
删除收藏夹列表中的电台或文件	46
<b>播放 iPod</b>	<b>47</b>
播放 iPod	48
执行重复播放	49
执行随机播放	49
断开 iPod	50
对 iPod 充电	50
<b>播放 USB 存储设备</b>	<b>51</b>
播放储存在 USB 存储设备上的文件	52
执行重复播放	53
执行随机播放	53
移除 USB 存储设备	53
<b>AirPlay 功能</b>	<b>55</b>
使用本机播放 iPhone、iPod touch 的音乐	56
从 iTunes 播放歌曲	57
选择多个扬声器（机器）	57
<b>QPlay 功能</b>	<b>58</b>
在本机上播放 QQ 音乐曲目	58
<b>遥控播放功能</b>	<b>59</b>
每台设备所需的设置	60
<b>网络控制功能</b>	<b>62</b>



<b>用作数模转换器 (USB-DAC)</b>	<b>65</b>
连接和播放计算机 (USB-DAC)	66
连接和播放数字设备 (同轴/光纤)	74

## 设置

<b>菜单图</b>	<b>75</b>
<b>输入字符</b>	<b>78</b>
<b>常规</b>	<b>80</b>
音频输出	80
音量限制	80
语言	80
自动待机	81
固件	81
<b>网络</b>	<b>84</b>
网络信息	84
网络控制	84
友好名称	84
设置	85
<b>切换遥控器上音量按钮的功能</b>	<b>87</b>
将遥控器上音量按钮的功能设置为“可变”	87
将遥控器上音量按钮的功能设置为“AMP”	87



## 提示

目录	88
提示	89
故障诊断	90
恢复出厂设置	98
保修和修理	99

## 附录

播放 USB 存储设备	100
数模转换器	101
播放网络收音机	102
播放存储在计算机和 NAS 中的文件	103
术语解释	104
商标信息	107
规格	108
索引	111



感谢您选购此 Marantz 产品。  
 为确保正确操作，使用该产品前请仔细阅读操作说明书。  
 阅读之后，请务必妥善保管以备将来参考。

## 附件

请检查并确认本产品附带下列部件。

 <p>快速入门指南</p>	 <p>CD-ROM (操作说明书)</p>	 <p>安全说明</p>
 <p>保修卡</p>	 <p>遥控器 (RC003NA)</p>	 <p>R03/AAA 电池</p>
 <p>电源线</p>	 <p>音频电缆</p>	 <p>遥控端子电缆</p>



# 关于遥控器

## 安装电池

① 沿箭头所示方向抬起并取下后盖。

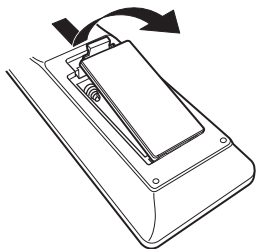

② 按照指示将两节电池正确插入电池匣内。

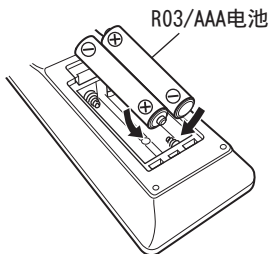

③ 装上后盖。

### 注

- 为防止损坏电池或电池漏液：
  - 请勿将新旧电池混合使用。
  - 请勿使用两种不同类型的电池。
- 如果电池漏液，须仔细地擦去电池匣内的漏液，然后装入新电池。



## 遥控器的操作范围

操作遥控器时应将其指向遥控感应窗。

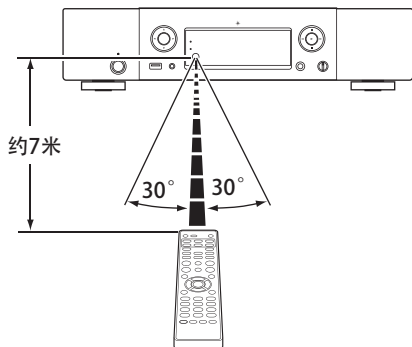

## Marantz “Hi-Fi Remote” App

Marantz “Hi-Fi Remote” App 是一款专为 iPad、iPhone、iPod touch 和 Android 智能手机开发的独特应用程序。

此应用程序使您能够控制连接到您家庭网络的 Marantz 网络设备。将此应用程序安装到 iPad、iPhone、iPod touch 或 Android 智能手机上以控制此设备。



- 将执行双向通信。
- 可从 Apple App Store 或 Google Play 商店免费下载 Marantz “Hi-Fi Remote” App。





# 特点

## 高音效

### • 大电容模块电容器

考虑其声学特性精心挑选的大电容 3,300 $\mu$ F 电容器被集成到电源电路中。

### • 发烧级薄膜电容器和电解电容器

本机采用同样的发烧级专用于高端机型的薄膜电容器和电解电容器。

### • 外围电路关闭功能最小化音频输出信号干扰

为了最小化可能干扰模拟音频信号来自外围电路的噪音，本机配备了可关闭数字输出电路和显示屏的外围电路关闭功能。

### • 因差分输入 HDAM 而配备低噪声放大器，并因高速 HDAM<sup>®</sup>SA2 交付放大器而配备低失真滤波器电路

### • 双层机箱

### • 高级加工模拟音频输出端子

### • 高级耳机电路

高级耳机电路集成了 HDAM<sup>®</sup>SA2 放大器以让耳机在深夜或其他类似的情况下聆听高品质的声音再现。



## 高性能

### • 配有与 DSD 文件播放兼容的 USB-DAC 功能

### • 通过 USB 和网络播放 DSD 和 FLAC 文件

本机支持播放高分辨率音频格式，例如 DSD（2.8/5.6MHz）和 FLAC 192kHz 文件。它提供高分辨率文件的高质量播放。

### • 可用作数模转换器

使用本机的数模转换器，可将从外部设备或计算机输入到本机的数字音频信号转换并以模拟信号输出。

### • 支持高品质音频播放

WAV/FLAC/ALAC（Apple Lossless Audio Codec）/AIFF

### • 支持网络电台、音乐和照片流支持 AirPlay® (☞ 第55 页)

### • 兼容 QPlay 功能

本机兼容 QPlay 功能。音乐流媒体服务（QQ 音乐）上的音乐可以在本机上播放。

### • 播放 USB 存储设备（MP3/WMA/AAC/WAV/FLAC/ALAC/AIFF/DSD）和 iPod®/iPhone®

### • DLNA 1.5 版支持音频网络

### • 支持无缝播放

播放音乐文件时无间隔。（仅适用于 WAV/FLAC/ALAC/AIFF/DSD）

• 连接智能充电控件后，将开始对 iPod®进行充电，充电完成后根据本机 (☞ 第23 页)状态优化功耗

• 与 Marantz “Hi-Fi Remote” App 兼容，以便使用 iPad®、iPhone®或 Android 智能手机对本机执行基本操作

• 可显示 3 行的 LED（有机发光二极管）显示屏

• 配有自动待机模式功能，可降低功耗



## 部件名称与功能

有关此处未说明的按钮，请参阅括号 ( ) 中指示的页面。

### 前面板

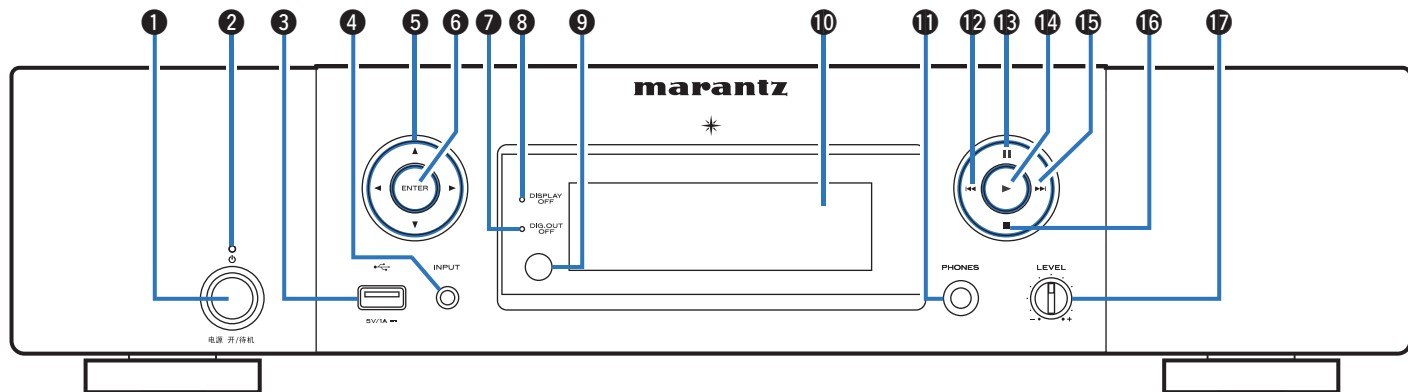

#### ❶ 电源操作 (⏻) 键

开启/关闭电源（待机）。(☞ 第32页)

#### ❷ 电源指示灯

根据本机状态显示待机指示灯变化，如下所示：

- 通电：熄灭
- 正常待机：红色
- 当“网络控制”设置为“开”时：橙色
- iPod 充电待机：橙色

#### ❸ USB 端口

用于连接 iPod 随附的 USB 存储设备（如 USB 存储设备）和 USB 电缆。(☞ 第23页)

#### ❹ 音源 (INPUT) 键

用于选择输入源。(☞ 第33页)

#### ❺ 光标 (△▽◀▶) 键

用于选择项目。



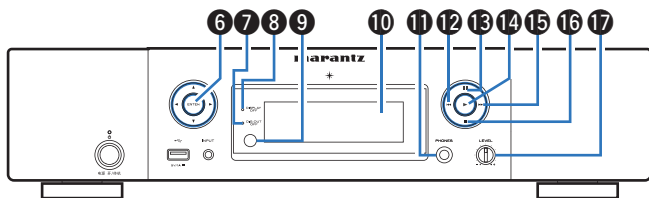

### ⑥ 确认 (ENTER) 键

用于确定选择。

### ⑦ 数字输出关闭 (DIG.OUT OFF) 指示灯

当数字输出设置项被设置为关闭时此指示灯点亮。

(☞ 第34 页)

### ⑧ 显示屏关闭 (DISPLAY OFF) 指示灯

显示屏关闭时，此指示灯亮起。(☞ 第34 页)

### ⑨ 遥控感应窗

接收来自遥控器的信号。

### ⑩ 显示屏

用于显示各种信息。

### ⑪ 耳机插口 (PHONES)

用于连接耳机。

#### 注

为防止听力损伤，使用耳机时请勿过度升高音量。

### ⑫ 快退/后跳 (◀◀) 键

返回到当前播放曲目的起点。按住快退该曲目。

(☞ 第43, 50, 54 页)

### ⑬ 暂停 (⏸) 键

暂停播放。(☞ 第43, 50, 54 页)

### ⑭ 播放 (▶) 键

播放开始。(☞ 第43, 50, 54 页)

### ⑮ 快进/前跳 (▶▶) 键

播放下一曲目。按住快进该曲目。(☞ 第43, 50, 54 页)

### ⑯ 停止 (■) 键

停止播放。(☞ 第43, 50, 54 页)

### ⑰ 耳机音量 (LEVEL) 控制旋钮

调节耳机音量。

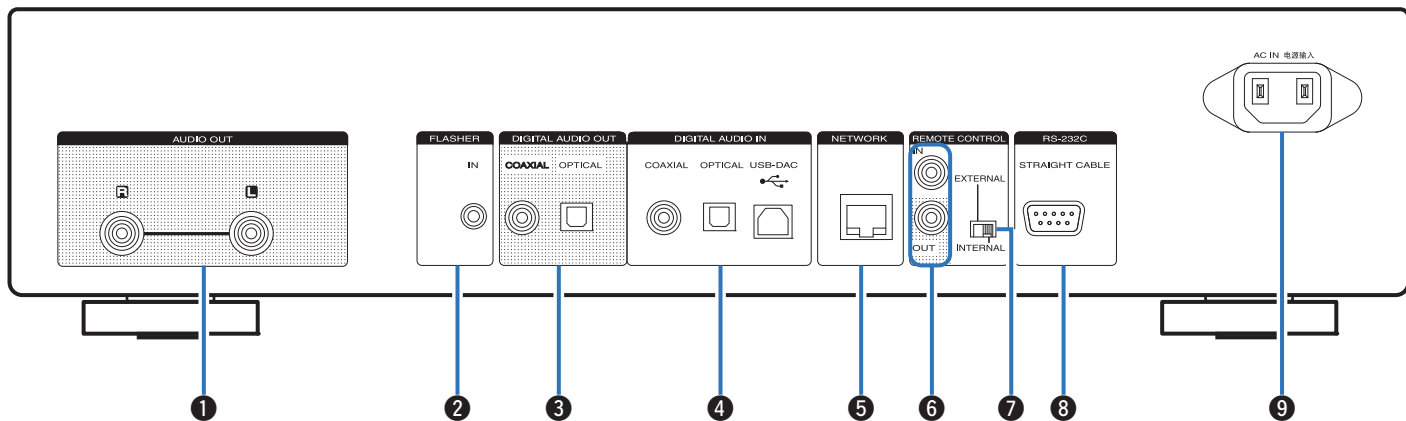

## 后面板

**① 音频输出 (AUDIO OUT) 端子**

用于连接配备模拟音频输入端子的设备或外接功率放大器。(👉 第19页)

**② 闪光输入 (FLASHER IN) 端子**

当使用控制箱或其他类似控制设备操控本机时使用。(👉 第28页)

**③ 数字音频输出 (DIGITAL AUDIO OUT) 端子**

用于连接配有数字音频输入端子的 AV 接收器或数模转换器。(👉 第20页)

**④ 数字音频输入 (DIGITAL AUDIO IN) 端子**

用于连接配备了数字音频输出端子的计算机或设备。(👉 第21页)

**⑤ 网络 (NETWORK) 端子**

在连接到有线 LAN 网络时，用于连接 LAN 电缆。(👉 第25页)



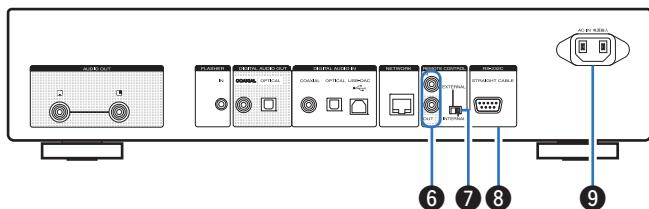

### ⑥ 遥控器输入/输出端子 (REMOTE CONTROL IN/OUT)

用于连接兼容遥控功能的 Marantz 放大器。(👉 第29 页)

### ⑦ 外接/内接 (EXTERNAL/INTERNAL) 开关

将遥控器对准通过遥控连接连接到本机的放大器，把此开关切换到“EXTERNAL”模式来操作本机。(👉 第29 页)

### ⑧ RS-232C 端子

用于连接配有 RS-232C 端子的家庭自动化控制器设备。(👉 第27 页)

### ⑨ 交流电引入插座 (AC IN)

用于连接电源线。(👉 第30 页)



## 遥控器

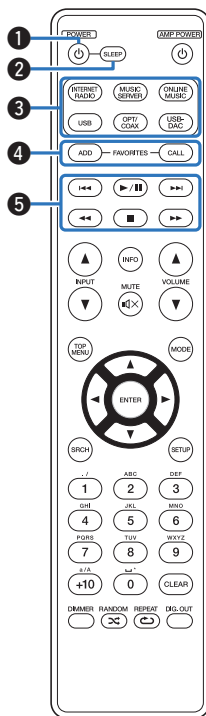

附带的遥控器可用于操作 Marantz 放大器。当使用时，请参阅其他设备的操作说明书。

- 遥控器可能不会操作某些设备。

### ① 电源开/待机操作 (POWER) 键

开启/关闭电源 (待机)。(☞ 第32 页)

### ② 休眠 (SLEEP) 键

用于设置睡眠定时器。(☞ 第34 页)

### ③ 输入源选择键

用于选择输入源。(☞ 第33 页)

### ④ 收藏夹记录 (FAVORITE ADD) / 收藏夹调用 (FAVORITE CALL) 键

- 若要将电台或文件添加至收藏夹列表，请按 FAVORITE ADD 键。
- 若要调用注册在收藏夹列表中的电台或文件，请按 FAVORITE CALL 键。(☞ 第45 页)

### ⑤ 系统键

用于执行播放相关的操作。(☞ 第43, 50, 54 页)

- 跳过 (I◀◀, ▶▶I) 键
- 播放/暂停 (▶/||) 键
- 快退/快进 (◀◀、▶▶) 键
- 停止 (■) 键



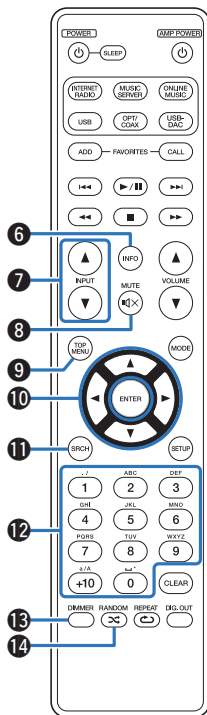

### ⑥ 信息 (INFO) 键

用于切换播放屏幕中的显示项目，如专辑名称和音轨名称。  
([☞](#) 第36, 43, 50, 54 页)

### ⑦ 输入源选择 (INPUT ▲▼) 键

可用于切换连接到本机的放大器的输入源。  
([☞](#) 第33 页)

### ⑧ 静音 (MUTE $\times$ ) 键

可用于消除连接到本机的放大器的声音。

### ⑨ 顶部菜单 (TOP MENU) 键

用于返回到菜单顶层。

### ⑩ 光标 ( $\Delta$ $\nabla$ $\triangleleft$ $\triangleright$ ) 键

用于选择项目。  
([☞](#) 第35, 44, 47, 51 页)

### ⑪ 搜索 (SRCH) 键

用于显示搜索菜单。  
([☞](#) 第36, 43, 54 页)

### ⑫ 数字 (0~9, +10) 键

用于将字母或数字输入到本机中。  
([☞](#) 第45, 79 页)

### ⑬ 调光器 (DIMMER) 键

调节本机的显示屏亮度。  
([☞](#) 第34 页)

### ⑭ 随机 (RANDOM $\times$ ) 键

切换随机播放。  
([☞](#) 第42, 49, 53 页)





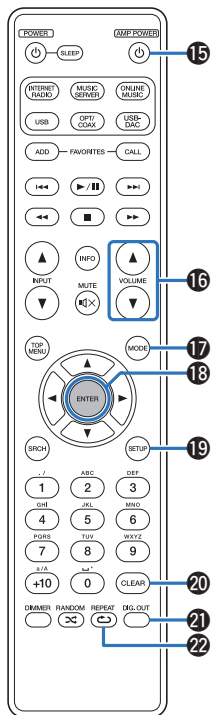

### 15 放大器电源 (AMP POWER) 键

可用于打开或关闭连接到本机的放大器的电源。

### 16 放大器音量调节 (VOLUME ▲▼) 键

可用于调节连接到本机的放大器的音量。

### 17 模式 (MODE) 键

切换播放模式。(☞ 第48, 50页)

### 18 确认 (ENTER) 键

用于确定选择。(☞ 第35, 44, 47, 51, 77页)

### 19 设置 (SETUP) 键

显示屏上显示菜单。(☞ 第77页)

### 20 清除 (CLEAR) 键

用于取消设置。(☞ 第79页)

### 21 数字音频输出开关 (DIG. OUT) 键

切换数字音频输出开启/关闭。(☞ 第34页)

### 22 重复 (REPEAT) 键

切换重复播放。(☞ 第42, 49, 53页)



## ■ 目录







连接放大器	19
连接带有数字音频输入端子的设备	20
连接带有数字音频输出端子的设备	21
连接 PC 或 Mac	22
将 iPod 或 USB 存储设备连接至 USB 端口	23
连接至家庭网络 (LAN)	25
REMOTE CONTROL 端子	29
连接电源线	30

### 注

- 所有连接完成之前，请勿插上电源线。
- 请勿将电源线与连接电缆捆扎在一起。否则会产生交流声或杂音。

## ■ 用于连接的电缆

根据连接的设备选择电缆。

音频电缆 (随附)	
遥控端子电缆 (随附)	
光纤电缆 (单独出售)	
同轴数字电缆 (单独出售)	
USB 电缆 (单独出售)	
LAN 电缆 (单独出售)	
单声道迷你你插头电缆 (单独出售)	



# 连接放大器

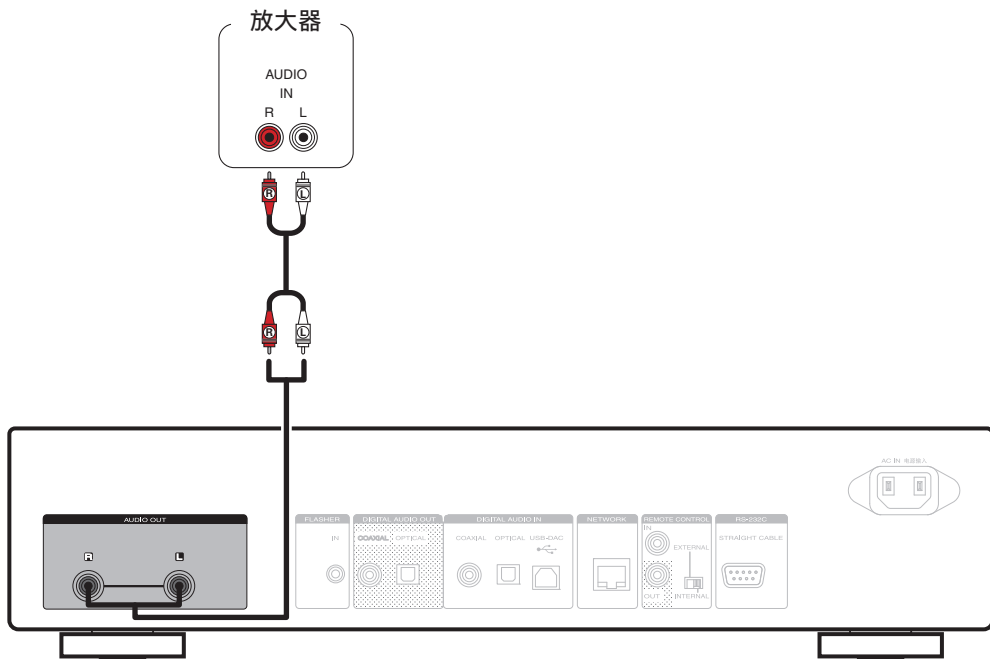

## 连接带有数字音频输入端子的设备

使用此连接从本机输出数字音频信号，并通过所连接设备的数模转换器将该信号转换进行播放。

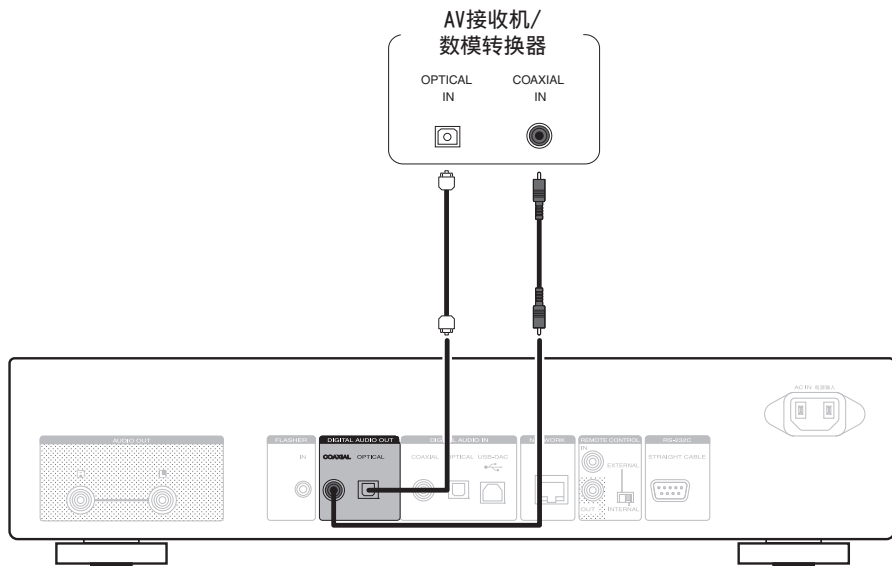

### 注

- 在播放 USB-DAC（DSD 信号和具有 32kHz 采样频率的线性 PCM 信号）期间，数字音频输出停止。
- 使用数字输出（Digital Out）键将数字音频输出设置为打开或关闭。（[☞ 第34 页](#)）



## 连接带有数字音频输出端子的设备

使用此连接输入数字音频信号到本机，并通过本机的数模转换器将该信号转换进行播放。(👉 第74页)

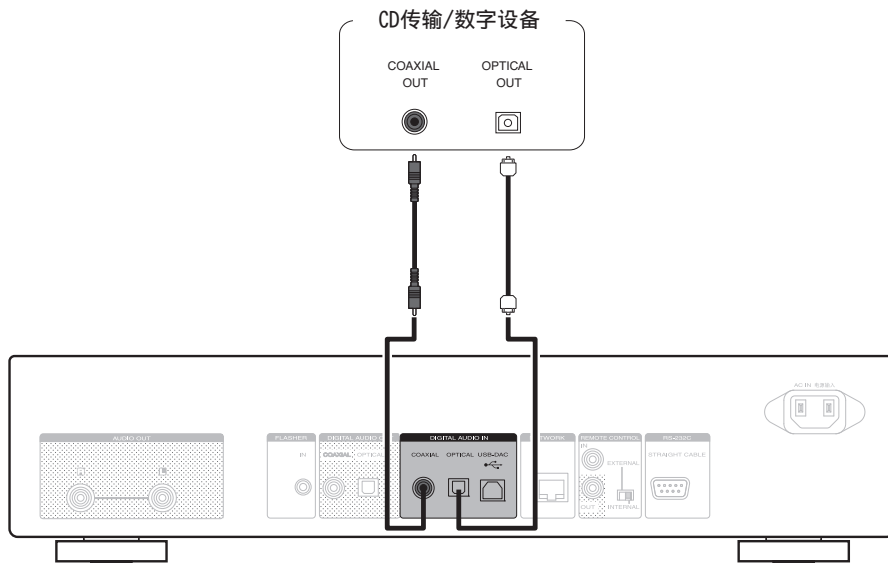

### 注

- 采样频率为 32kHz、44.1kHz、48kHz、64kHz、88.2kHz、96kHz、176.4kHz 或 192kHz 的线性 PCM 信号可输入到此设备中。
- 请勿输入非 PCM 信号，例如：如杜比数字，DTS 和 AAC。可能导致噪音并损坏扬声器。



## 连接 PC 或 Mac

通过使用一个市售的 USB 连接电缆将计算机连接到本机后面板上的 USB-DAC 端口，可将本机作为数模转换器使用。(👁️ 第66 页)

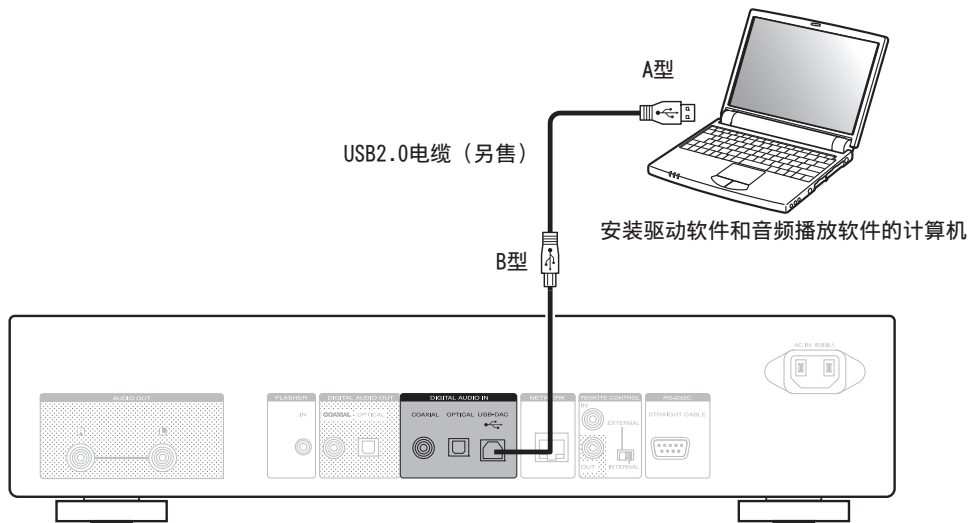

将专用驱动软件安装到计算机上，让计算机和本机之间建立通信，从而可通过互联网播放高分辨率音源的（DSD 信号或 192kHz/24 位 PCM 信号）音频。

(👁️ 第66 页)

从 Marantz 网站的 NA8005 页面下载驱动软件。

### 注

使用 3 米或更短的电缆连接计算机。



## 将 iPod 或 USB 存储设备连接至 USB 端口

可聆听存储在 iPod/iPhone 或 USB 存储设备上的音乐。

- 若要连接 iPod/iPhone 到本机，请使用 iPod/iPhone 附带的 USB 适配器电缆。
- 有关操作说明，请参阅“播放 iPod”（[👉 第48页](#)）或“播放 USB 存储设备”（[👉 第51页](#)）。

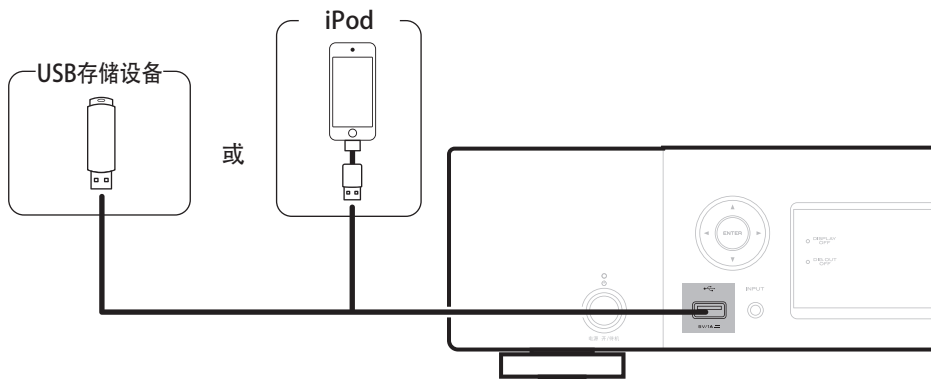

Marantz 不保证所有 USB 存储设备都能运行或接收功率。如果使用 AC 适配器可连接到的便携式 USB 连接类型的硬盘来供电，请使用 AC 适配器。

### 注

- USB 存储设备无法通过 USB 集线器正常工作。
- 当通过前面板上的 USB 端口进行连接时无法播放。可以通过后面板上的数字输入 USB-DAC 端口（B 型）连接计算机。
- 连接 USB 存储设备时，不要使用延长电缆。这可能会导致无线电干扰其他设备。



## ■ 支持的 iPod/iPhone 型号

### • iPod classic



iPod classic  
80GB



iPod classic  
160GB (2007)



iPod classic  
160GB (2009)

### • iPod nano



iPod nano  
3rd generation  
(video)  
4GB 8GB



iPod nano  
4th generation (video)  
8GB 16GB



iPod nano  
5th generation (video camera)  
8GB 16GB



iPod nano  
6th generation  
8GB 16GB



iPod nano  
7th generation  
16GB

### • iPod touch



iPod touch  
2nd generation  
8GB 16GB 32GB



iPod touch  
3rd generation  
32GB 64GB



iPod touch  
4th generation  
8GB 16GB 32GB 64GB



iPod touch  
5th generation  
16GB 32GB 64GB

### • iPhone



iPhone 3G  
8GB 16GB



iPhone 3GS  
8GB 16GB 32GB



iPhone 4  
8GB 16GB 32GB



iPhone 4S  
16GB 32GB 64GB



iPhone 5  
iPhone 5c iPhone 5s  
16GB 32GB 64GB





## 连接至家庭网络 (LAN)

- 本机可让您通过家庭网络 (LAN) 播放存储在计算机上的音乐文件和来自网络收音机等来源的音乐内容。也可使用 Web 控制功能从计算机上操作本机。(“网络控制功能”(☞ 第62 页))
- 可从 Marantz 网站上下载最新固件进行更新。有关更多信息, 请参阅“固件”(☞ 第81 页)。
- 需要进行网络设置。请参阅“网络”(☞ 第84 页)。

### 有线 LAN

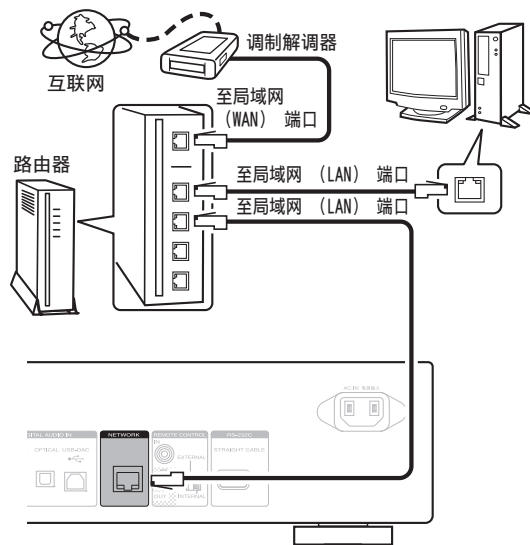

关于互联网连接, 请与 ISP (互联网服务提供商) 或计算机销售店联系。



## 所需系统

### ■ 宽带互联网连接

### ■ 调制解调器

连接到宽带互联网供应商的设备，通常随服务一起提供。也常提供集成了路由器的一种设备。

### ■ 路由器

在使用本机时，我们建议您使用配备下列功能的路由器：

- 内置的 DHCP（动态主机配置协议）服务器  
该功能自动分配局域网（LAN）上的 IP 地址。
- 内置的 100BASE-TX 开关  
当连接多台设备时，我们建议使用速度为 100Mbps 或更高速度的开关集线器。

### ■ LAN 电缆（建议使用 CAT-5 或更高版本）

- 请务必使用可从零售商那里买到的屏蔽 STP 或 ScTP LAN 电缆。
- 推荐使用普通的屏蔽型以太网电缆。如果使用平面型电缆或无屏蔽型电缆，其他设备可能受噪声影响。



- 当将本机连接到没有 DHCP 功能的网络时，请在“网络连接（当“DHCP”设置为“关”时）”中设置 IP 地址等（[参见第85页](#)）。
- 对于本机，可以使用 DHCP 和 Auto IP 功能自动配置网络设置。
- 对于本机，可以使用 DHCP 和 Auto IP 功能自动配置网络设置。当本机连接到没有 DHCP 功能的网络时，请在“网络连接（当“DHCP”设置为“关”时）”中配置 IP 地址等设置（[参见第85页](#)）。
- 手动设置时，与网络管理员一同检查设置内容。

### 注

- 要连接到互联网，需要与 JSP 签订合同。
- 如果已有互联网宽带连接，则无需任何其他合同。
- 可使用的路由器类型取决于 ISP。有关详情请与 ISP 或计算机销售店联系。
- 因客户网络环境或已连接设备导致的任何通信错误或问题，Marantz 概不负责。
- 本机与 PPPoE 不兼容。如果您对 PPPoE 设定类型的某条线路签有合同，则需要一个与 PPPoE 兼容的路由器。
- 请勿将 NETWORK 端子直接连接到计算机上的 LAN 端口/以太网端子。
- 要聆听音频流，可使用支持音频流的路由器。



## 其他连接

### RS-232C 端子

用于连接外部控制设备。  
(使用直通电缆进行连接。)

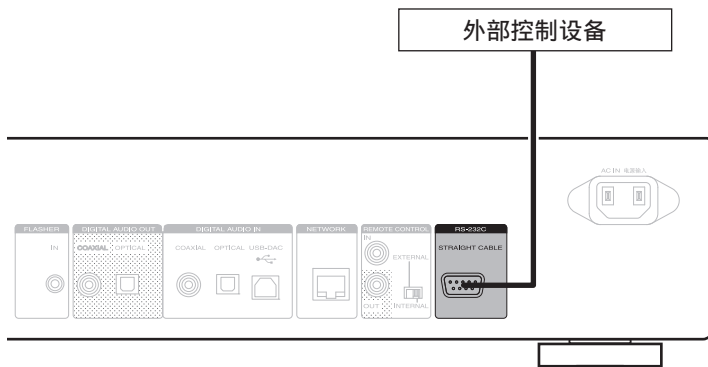

## FLASHER IN 端子

可通过将控制箱或其他控制设备连接到本机，从而控制本机。

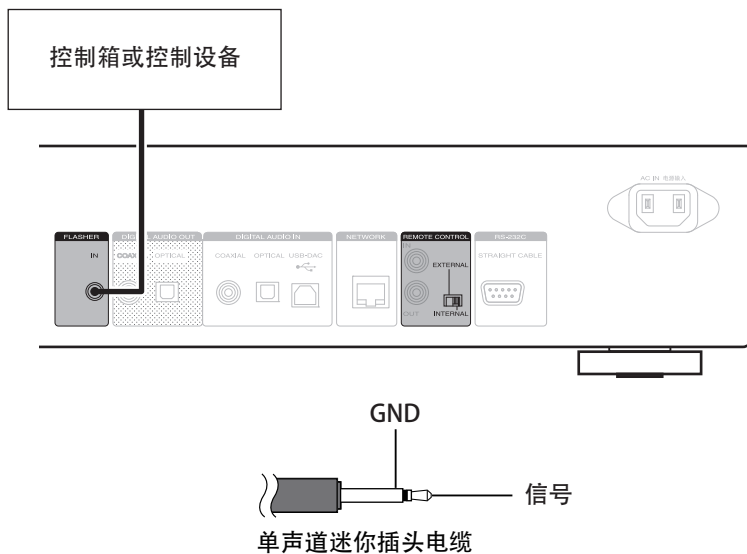

要使用 FLASHER IN 端子，将 EXTERNAL/INTERNAL 开关设置为“INTERNAL（内部）”。



# REMOTE CONTROL 端子

如果本机连接到 Marantz 放大器，可使用 Marantz Remote App 或 web 控制功能通过本机控制此放大器。同时，也可使用此放大器接收到的远程控制信号来控制本机。接下来，配置“连接”和“设置”。

## 连接

使用自带的遥控端子电缆，将本机的 REMOTE CONTROL IN 端子连接至放大器的 REMOTE CONTROL OUT 端子。

## 设置

将本机的 EXTERNAL/INTERNAL 开关切换至“EXTERNAL”模式。

- 此设置将禁用本机的遥控感应窗接收。
- 要操作本机，将遥控器对准放大器的感应窗。



要仅使用本机而不连接至放大器，将开关切换至“INTERNAL”。

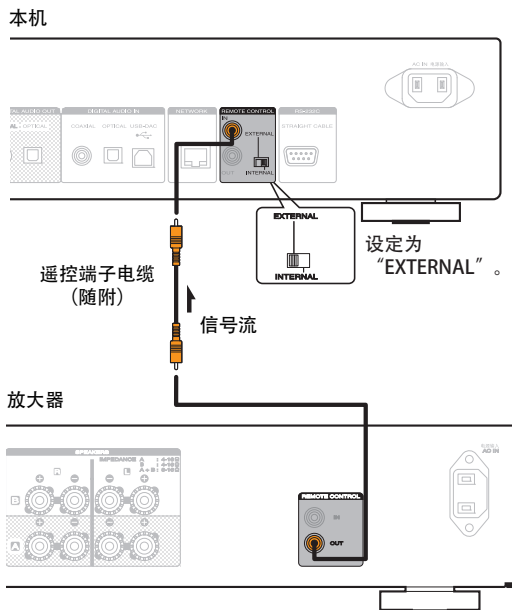

## 连接电源线

连接电源线之前，等待直至所有连接都已完成。

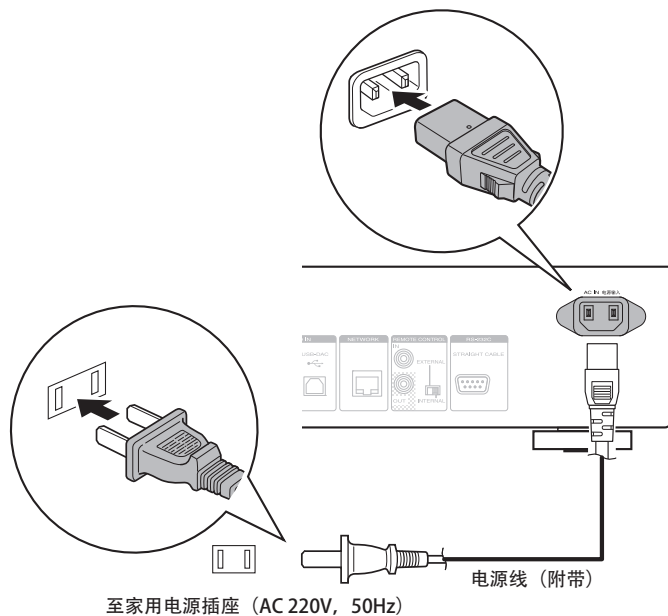

## ■ 目录

基本操作	32
收听网络电台	35
播放存储在计算机和 NAS 中的文件	39
收藏夹功能	44
播放 iPod	47
播放 USB 存储设备	51
AirPlay 功能	55
QPlay 功能	58
遥控播放功能	59
网络控制功能	62
用作数模转换器 (USB-DAC)	65



# 基本操作

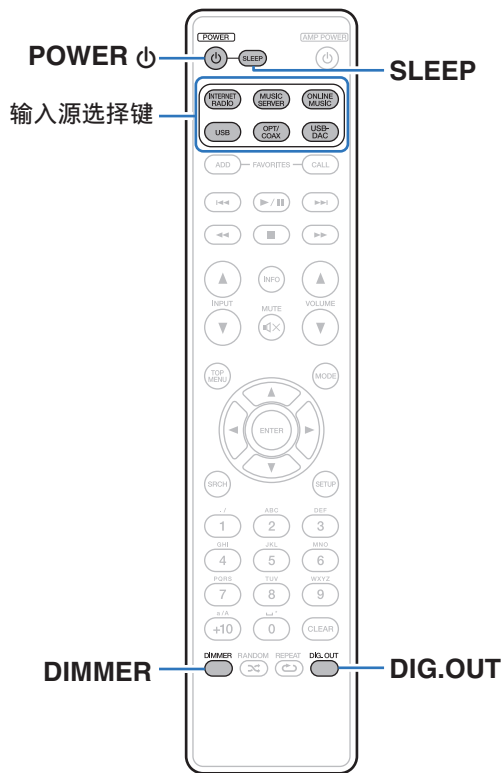

## 开启电源

### 1 按 POWER 键开启本机电源。

电源指示灯熄灭。



- 您还可以通过按主机上的 键切换到待机状态。
- 购买本机后首次打开电源时，将出现“快速安装”菜单。有关“快速安装”操作的详细信息，另请参见“快速入门指南”。
- 如果取消了“快速安装”菜单或更改了网络环境，执行“设置” — “快速安装”。





## ■ 切换电源至待机

### 1 按 POWER 键。

本机将切换到待机模式。

- 电源指示灯
  - 正常待机：红色
  - 当“网络控制”设置为“开”时：橙色
  - iPod 充电待机：橙色

#### 注

即使电源处于待机模式时，但仍对某些电路供电。当长期离家或外出度假时，从插座上拔掉电源线。

## ■ 完全关闭电源

从壁式插座中拔出电源线。

## 选择输入源

### ■ 使用遥控器选择输入源

#### 1 按想要播放的输入源选择键。

- 可以直接选择所需的输入源。

### ■ 使用主机选择输入源

#### 1 按 INPUT 键。

每次该键被按下时，将切换输入源。



## 切换显示屏亮度

显示亮度可在四个等级之间调节。关闭显示屏可降低影响音质的噪声源，从而实现更高的音质播放。

### 1 按 DIMMER 键。



- 当显示屏关闭时，显示屏上的“DISPLAY OFF”指示灯点亮。
- 当显示屏亮度设置为“Off（关闭）”时，如果使用这些按钮，则显示屏将临时以 100% 的亮度等级亮起。

## 停止数字输出

停止数字音频输出可降低影响音质的噪声源，从而实现更高的音质播放。

### 1 按 DIG. OUT 键。

每次该键被按下时，将打开或关闭数字音频输出。

- 关闭数字输出时，显示屏上的“DIG. OUT OFF”指示灯点亮。

## 使用睡眠定时器

使用此功能可在一段特定时间（分钟）后自动将电源切换到待机模式。

### 1 播放期间按 SLEEP 键并选择设置时间。

- 可将睡眠定时器设置为最高 90 分钟，以 10 分钟为增量。
- 3 秒后，将输入此设置，且显示屏返回到原先状态。

### ■ 取消睡眠定时器

按 SLEEP 键选择“Sleep ► OFF”或按 POWER 键。

### ■ 检查睡眠定时器激活前剩余的时间

按 SLEEP 键。



# 收听网络电台

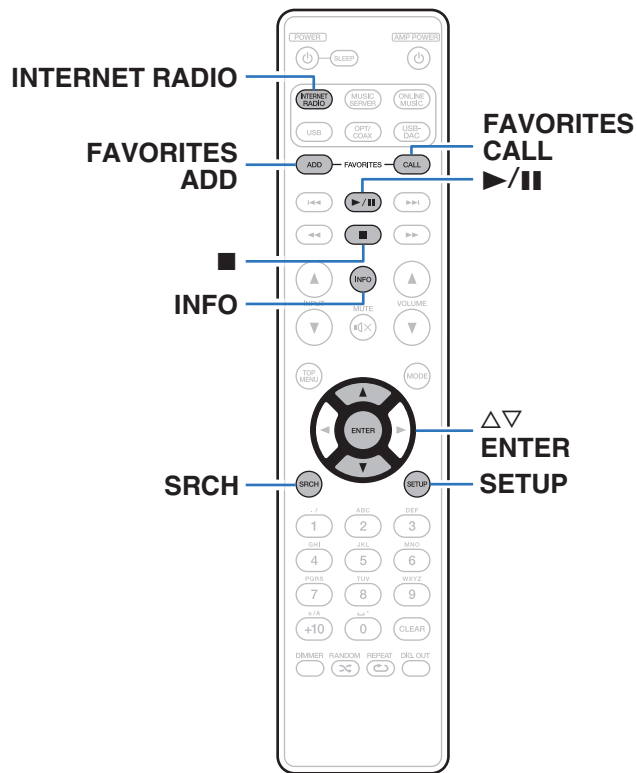

- 网络收音机指分布在互联网上的无线电广播。可接收世界各地的网络电台。
- 本机支持播放的广播电台类型和规格如下。
  - **WMA**（Windows Media Audio）
  - **MP3**（MPEG-1 Audio Layer-3）
  - **MPEG-4 AAC**



## 收听网络电台

本机记住上次播放的网络电台。如果您按 INTERNET RADIO 键以从其他输入源切换至网络电台功能，将播放您上次收听的网络电台。

### 1 准备播放。

- 检查网络环境，然后接通本机的电源。(☞ 第 25 页)

### 2 按 INTERNET RADIO 键。

### 3 使用 $\Delta$ / $\nabla$ 键选择您想播放的电台，然后按 ENTER 键。

<b>***** (国名) :</b>	显示您所在的国家/地区中的典型网络电台。
<b>搜索电台 :</b>	显示本机可以调谐到的所有网络电台。
<b>搜索播客 :</b>	显示本机可以调谐到的播客中的网络电台。
<b>推荐电台 :</b>	显示推荐的网络电台。
<b>radiomaratn.com :</b>	在 vTuner 中显示添加到收藏夹中的网络电台。有关添加到 vTuner 的收藏夹的方式说明，请参阅“使用 vTuner 可将网络电台添加到收藏夹”(☞ 第38 页)。
<b>Recently Played (最近播放) :</b>	显示最近播放的网络电台。“最近播放”中最多可存储 20 个电台。
<b>按关键字搜索 :</b>	显示按关键字搜索的网络电台。关字符输入的说明，请参阅“输入字符”(☞ 第78 页)。



## 4 使用 $\Delta$ / $\nabla$ 键选择电台，然后按 ENTER 键。

一旦缓冲达到“100%”，播放开始。

操作键	功能
$\blacktriangleright$ / $\parallel$	播放
$\blacksquare$	停止
FAVORITES CALL	来自收藏夹列表的来电
FAVORITES ADD	添加到收藏夹列表
	字符搜索
SRCH	<ul style="list-style-type: none"> <li>如果列表未按字母顺序排列，则您可能无法执行字符搜索。</li> </ul>
INFO	切换文件类型/位率和电台名称等内容。



无法显示的所有字符将替换为“.”（句点）。

### 注

可能暂停电台数据库服务，恕不另行通知。



## 使用 vTuner 可将网络电台添加到收藏夹

全球有很多网络电台，本机可以调谐到这些电台。但由于电台太多，要找到您想收听的电台可能相当困难。如果是这种情况，请使用 vTuner，它是专为本机设计的网络电台搜索网站。您可以使用计算机来搜索网络电台并将它们添加到收藏夹。本机可播放添加到 vTuner 的电台。

### 1 检查本机的 MAC 地址。

- 当您为 vTuner 创建帐户时，MAC 地址是必需的。

### 2 使用您的计算机访问 vTuner 网站 (<http://www.radiomarantz.com>)。

### 3 输入本机的 MAC 地址，然后点击“Go”。

### 4 输入您选择的电子邮件地址和密码。

### 5 选择您选择的搜索条件（流派、地区、语言等）。

- 您也可以通过输入关键字来搜索您想收听的电台。

### 6 从列表中选择您喜爱的电台，然后点击添加到“收藏夹”图标。

### 7 输入收藏夹组的名称，然后点击“Go”。

创建一个新收藏夹组，其中包含选定的电台。

- 可以使用本机从“radiomarantz.com” ([☞ 第 36 页](#))播放添加到 vTuner 中的收藏夹的网络电台。

### ■ 可播放的文件

请参阅“播放网络收音机” ([☞ 第 102 页](#))。



## 播放存储在计算机和NAS中的文件

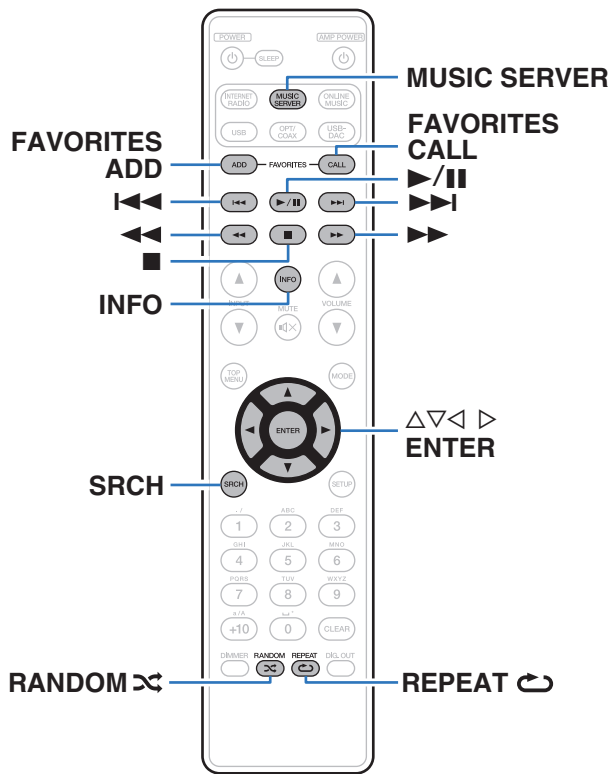

- 本机可以播放存储在支持 DLNA 的计算机和网络附加存储 (NAS) 上的音乐文件和播放列表 (m3u, wpl)。
- 本机的网络音频播放功能使用以下技术连接到服务器。
  - Windows Media Player Network Sharing Service
- 本机可播放下列文件。
  - WMA (Windows Media Audio)
  - MP3 (MPEG-1 Audio Layer-3)
  - WAV
  - MPEG-4 AAC
  - FLAC (Free Lossless Audio Codec)
  - ALAC (Apple Lossless Audio Codec)
  - AIFF
  - DSD (双声道)



## 应用媒体共享设置

在此处，我们应用设置以共享在网络中的计算机和 NAS 上存储的音乐文件。

如果您正在使用媒体服务器，一定要首先应用此设置。

### ■ Windows Media Player 12 (Windows 7 / Windows 8)

#### 注

将控制面板显示屏更改为“类别”后，执行此过程。

- 1 在计算机上启动 Windows Media Player 12。
- 2 在“数据流”中选择“更多流选项...”。
- 3 在“Marantz NA8005”的下拉列表中选择“允许”。
- 4 在“该 PC 上和远程连接上的媒体程序...”的下拉列表中选择“允许”。
- 5 按照屏幕上的内容完成设置。

### ■ 当使用 Windows Media Player 11 时

- 1 在计算机上启动 Windows Media Player 11。
- 2 在“库”中选择“媒体共享”。
- 3 点击“共享媒体”复选框，选择“Marantz NA8005”，然后点击“允许”。
- 4 与在步骤 3 中一样，选择要用作媒体控制器的设备（其他计算机和移动设备）的图标，然后点击“允许”。
- 5 点击“确定”以完成。

### ■ 共享在 NAS 中存储的媒体

在 NAS 上更改设置以允许本机和用作媒体控制器的其他设备（计算机和移动设备）访问 NAS。有关详情，请参阅 NAS 附带的手册。





## 播放存储在计算机和NAS中的文件

使用以下过程来播放音乐文件、图像文件或播放列表。

### 1 准备播放。

- ① 检查网络环境，然后接通本机的电源。(👉 第 32 页)
- ② 如需设置，执行“网络”(👉 第85 页)。
- ③ 准备计算机。(“应用媒体共享设置”(👉 第 40 页)，“关于音乐服务器”(👉 第43 页))

### 2 按 MUSIC SERVER 键将输入源切换为“Music Server”。

### 3 按 $\Delta$ / $\nabla$ 键选择包括要播放的文件的服务器，然后按 ENTER 键。

4 使用  $\Delta$ / $\nabla$  键选择搜索项或文件夹，然后按 ENTER 键。

5 重复步骤 4，直至显示此文件。

6 使用  $\Delta$ / $\nabla$  键选择文件，然后按下 ENTER 键。

一旦缓冲达到“100%”，播放开始。



使用支持转码的服务器（如 Windows Media Player 版本 11 或更高版本）播放时，可以播放 WMA Lossless 文件。

#### 注

- 通过无线 LAN 连接的 PC 或 NAS 播放音乐文件时，视其无线 LAN 环境而定，音频可能会中断。在此情况下，请通过有线 LAN 连接的 PC 或 NAS 播放音乐文件。
- 曲目/文件显示顺序因服务器的规格而异。如果因服务器规格而导致曲目/文件不按字母顺序显示，则可能无法正确地按首字母进行搜索。





## 执行重复播放

### 1 按 REPEAT 键。

开始重复播放。

- 每次该键被按下时，将切换重复模式。

 (单曲重复) :	仅重复播放一个曲目。
 (全部重复) :	将重复播放当前播放文件夹中的所有曲目。
重复关闭 (指示灯熄灭) :	恢复正常播放。

## 执行随机播放

### 1 按 RANDOM 键。

显示屏上的  指示灯将点亮，并随即播放当前播放文件夹中的所有曲目。

### ■ 取消随机播放

按 RANDOM  键。

显示屏上  指示灯将熄灭。



## ■ 音乐服务器操作

操作键	功能
FAVORITES ADD	添加到收藏夹列表
FAVORITES CALL	来自收藏夹列表的来电
△ ▽ ◀ ▶	光标操作
ENTER	确认
SRCH	字符搜索 *1
⏮ ⏭	跳过搜索 (线索)
⏪ ⏩	手动搜索 (快退/快进)
▶/	播放 / 暂停
■	停止
REPEAT ↺	重复播放 (☞ 第 42 页)
RANDOM ↻	随机播放 (☞ 第 42 页)*2

\*1 按 SRCH 键，然后按 ENTER 键选择需要的首字母来搜索模式。

\*2 随机播放计算机上存储的文件时，每一首曲目播放结束后，将会随机从文件夹曲目中选择另一曲目进行播放。



- 如果列表未按字母顺序排列，则您可能无法执行字符搜索。
- 根据正在使用的服务器，某些功能可能受限。

## ■ 切换显示

播放期间，按 INFO 键。

- 显示屏在正在播放的曲目的艺术家名称、专辑名称和文件类型/位率之间切换。



# 收藏夹功能

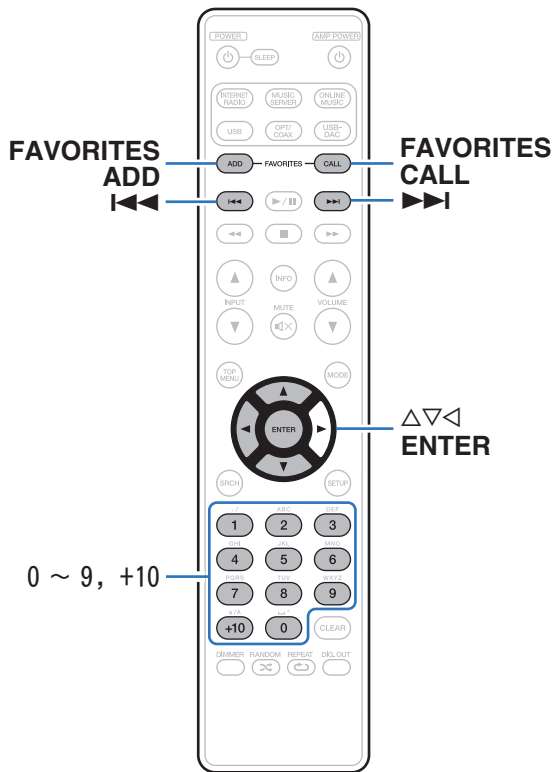

本节提供有关“收藏夹”功能的信息。

- “收藏夹”功能允许您提前在“收藏夹”列表中记录您喜爱的广播电台和文件以便在您需要时立即调用和收听电台或文件。
- 您可以登记和调用的内容包括网络电台和音乐服务器。
- 可在收藏夹列表中最多注册 50 个项目。



## 将电台或文件注册至收藏夹列表

- 1 播放要登记的网络电台或文件时按 FAVORITE ADD 键。**  
将显示收藏夹列表。
- 2 使用  $\Delta$ / $\nabla$  键选择注册电台或文件的号码, 然后按 ENTER 键。**  
将显示“添加至收藏夹”, 表示注册完成。

## 调用收藏夹列表中的电台或文件

- 1 按 FAVORITES CALL 键。**  
将显示收藏夹列表。
  - 2 使用  $\mathbb{L}$ / $\mathbb{R}$  或  $\Delta$ / $\nabla$  键选择想要调用的电台或文件, 然后按 ENTER 键。**  
相关功能将启动, 开始播放。
    - 按 0~9, +10 键根据数字调用注册至收藏夹列表中的文件。
- **要在播放过程中在注册电台和文件之间切换**  
按  $\mathbb{L}$ / $\mathbb{R}$  或  $\Delta$ / $\nabla$  键。



## 删除收藏夹列表中的电台或文件

- 1 按 FAVORITES CALL 键。**  
将显示收藏夹列表。
  - 2 使用  $\Delta$ / $\nabla$  键选择想要删除的电台或文件, 然后按 CLEAR 键。**  
当显示提示“删除?”时, 按 ENTER 键。
  - 3 将显示“已删除”, 表示删除完成。**
- **要取消此操作**  
按  $\leftarrow$  键。



## 播放 iPod

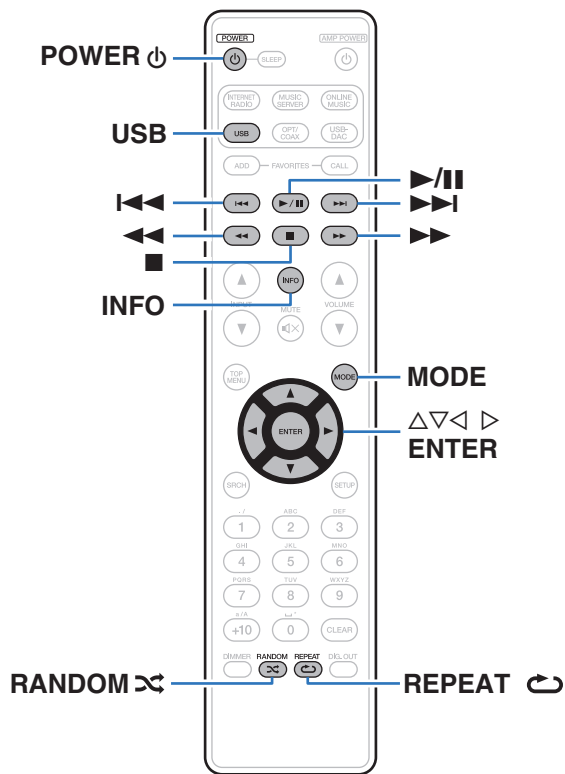

- 可使用 iPod 附带的 USB 电缆将 iPod 连接至本机的 USB 端口并欣赏 iPod 上存储的音乐。
- 有关可使用本机播放的 iPod 型号的信息，请参阅“支持的 iPod/iPhone 型号”（[第 24 页](#)）。



## 播放 iPod

- 1 按 **USB 键** 将输入源切换为“USB”。
- 2 将 iPod 连接至 USB 端口。 (☞ 第 23 页)
- 3 当查看 iPod 屏幕的同时可直接操作 iPod 播放音乐。

### 4 按 **MODE 键** 选择显示模式。

每次该 **MODE 键** 被按下时，将切换显示模式。

- 有两种模式用于显示 iPod 上记录的内容。

**远程模式：** 本机的显示屏将显示 iPod 信息。

**直接模式**  
(默认)： iPod 屏幕上将显示 iPod 信息。

显示模式		远程模式	直接模式
显示位置		主机 显示屏	iPod 显示屏
可播放的文件	音乐文件	✓	✓
	视频文件		✓ *
激活键	遥控器 (本机)	✓	✓
	iPod		✓

\* 仅播放声音。





5 使用  $\Delta$ / $\nabla$  键选择项目，然后按 ENTER 键选择要播放的音乐文件。

6 按  $\blacktriangleright$ /|| 键。  
播放开始。

#### 注

- 对于任何 iPod 数据损失，Marantz 不承担任何责任。
- 根据 iPod 的型号及软件版本不同，某些功能可能无效。

## 执行重复播放

1 按 REPEAT  $\hookrightarrow$  键。

开始重复播放。

- 每次该键被按下时，将切换重复模式。

 (单曲重复) : 仅重复播放一个曲目。

 (全部重复) : 将重复播放当前播放文件夹中的所有曲目。

重复关闭 (指示灯熄灭) : 恢复正常播放。

## 执行随机播放

1 按 RANDOM  $\times$  键。

显示屏上的  $\times$  指示灯将点亮，并随即播放当前播放文件夹中的所有曲目。

■ 取消随机播放

按 RANDOM  $\times$  键。

显示屏上  $\times$  指示灯将熄灭。



## ■ iPod 操作

操作键	功能
MODE	在远程模式和直接模式之间切换
△ ▽	光标操作 (上/下)
◀	显示菜单/返回上一个菜单
ENTER 或 ▶	执行设置/播放
⏮, ⏭	跳过搜索 (线索)
◀, ▶	手动搜索 (快退/快进)
▶/⏸	播放 / 暂停
■	停止
REPEAT ↺	重复播放 (☞ 第 49 页)
RANDOM ⌘	Shuffle 播放 (☞ 第 49 页)

## ■ 切换显示

播放期间, 按 INFO 键。

- 在标题名称, 艺术家名称和专辑名称之间切换。

## 断开 iPod

- 1 按 POWER ⏻ 键选择显示模式。
- 2 断开 iPod 与 USB 端口的连接。

## 对 iPod 充电

您可通过将您的 iPhone/iPod 连接至连接埠或 USB 端口进行充电。

### ■ 待机充电

如果在 iPod/iPhone 充电的过程中本机进入节电待机模式, 本机将切换至待机充电模式, iPod/iPhone 将继续充电。当处于待机充电模式时, 电源显示灯变为橙色。

当 iPhone/iPod 充满后, 本机自动停止为充电供电并且进入正常电源待机模式, 同时电源显示灯变为红色。

- 当“网络控制”设置为“开”时, 充电完毕后, 电源指示灯为橙色。



## 播放 USB 存储设备

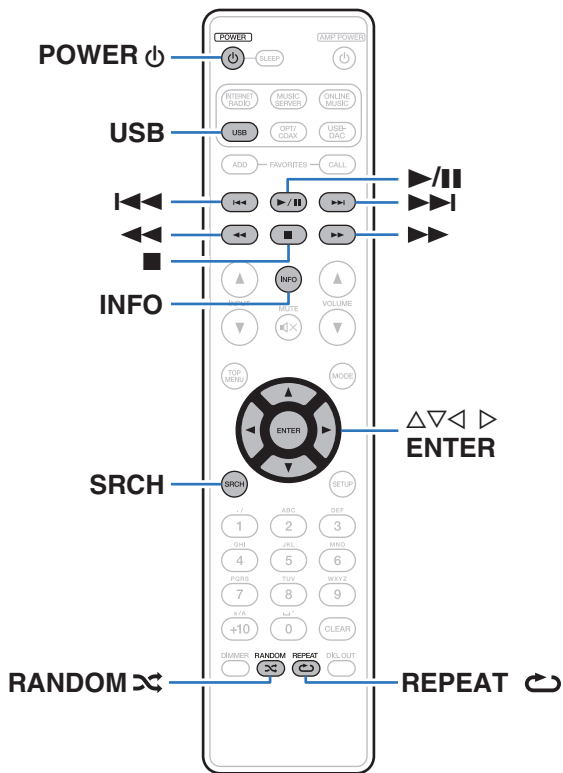

- 播放存储在 USB 存储设备上的音乐。
- 仅符合大容量储存级别和 MTP（媒体传输协议）标准的 USB 存储设备可以在本机上播放。
- 本机兼容“FAT16”或“FAT32”格式的 USB 存储设备。
- 本机可播放下列文件。
  - **WMA**（Windows Media Audio）
  - **MP3**（MPEG-1 Audio Layer-3）
  - **WAV**
  - **AAC**（Advanced Audio Codec）
  - **FLAC**（Free Lossless Audio Codec）
  - **ALAC**（Apple Lossless Audio Codec）
  - **AIFF**
  - **DSD**（双声道）



## 播放储存在 USB 存储设备上的文件

- 1 按 **USB 键** 将输入源切换为“USB”。
- 2 使用 **△▽** 键选择文件或文件夹，然后按 **ENTER 键**。
- 3 使用 **△▽** 键选择文件，然后按下 **ENTER 键**。  
播放开始。



- 如果 USB 存储设备分为多个分区，只能选择第一个分区。
- Marantz 不保证所有 USB 存储设备都能运行或接收功率。如果使用 AC 适配器可连接到的便携式 USB 连接类型的硬盘来供电，请使用 AC 适配器。

### 注

- USB 存储设备无法通过 USB 集线器正常工作。
- 当通过前面板上的 USB 端口进行连接时无法播放。
- 播放 USB 存储设备上的文件时，如需播放其他文件，请按 **<** 显示文件夹树，使用 **△▽** 选择需播放的文件，然后按下 **ENTER 键**。
- 连接 USB 存储设备时，不要使用延长电缆。这可能会导致无线电干扰其他设备。
- 通过将 USB 存储设备连接到本机，可从此 USB 中读取文件。根据 USB 存储设备上保存的数据量，文件读取时间会有所不同。要读取最大允许数量的文件和文件夹，可能需要几分钟时间。
- 请注意，Marantz 公司对因使用本机连接 USB 存储设备所导致的任何有关 USB 存储设备数据问题不承担任何责任。



## 执行重复播放

### 1 按 REPEAT 键。

开始重复播放。

- 每次该键被按下时，将切换重复模式。

---

 (单曲重复) : 仅重复播放一个曲目。

---

 (全部重复) : 将重复播放当前播放文件夹中的所有曲目。

---

重复关闭 (指示灯熄灭) : 恢复正常播放。

---

## 执行随机播放

### 1 按 RANDOM 键。

显示屏上的  指示灯将点亮，并随即播放当前播放文件夹中的所有曲目。

### ■ 取消随机播放

按 RANDOM  键。

显示屏上  指示灯将熄灭。

## 移除 USB 存储设备

### 1 按 POWER 键选择显示模式。

### 2 检查 USB 存储设备上的通信指示灯未闪烁，然后拔出 USB 存储设备。

#### 注

当 USB 存储通信指示灯仍在闪烁时，切勿从本机上移除此 USB 存储设备。这样做可能会损坏 USB 存储设备，或损坏 USB 存储设备上记录的文件。



## ■ USB 操作

操作键	功能
△ ▽	选择项目
ENTER	确认所选项目 / 播放
◀	在文件夹树中向上移动一级
SRCH	字符搜索 *1
⏮ ⏭	跳过搜索 (线索)
⏪, ⏩	手动搜索 (快退/快进)
▶/	播放 / 暂停
■	停止
REPEAT ↺	重复播放 (🔊 第 53 页)
RANDOM ↻	随机播放 (🔊 第 53 页)*2

\*1 按 SRCH 键，然后按 ENTER 键选择需要的首字母来搜索模式。

\*2 随机播放 USB 存储设备上存储的文件时，每一首曲目播放结束后，将会随机从文件夹曲目中选择另一曲目进行播放。



如果列表未按字母顺序排列，则您可能无法执行字符搜索。

## ■ 切换显示

播放期间，按 INFO 键。

- 显示屏在曲目名称、艺术家名称、专辑名称和文件类型/位率之间切换。



## AirPlay 功能

可在本机上通过网络播放存储在 iPhone、iPod touch、iPad 或 iTunes 中的音乐文件。



- 当 AirPlay 播放开始时，输入源将切换至“AirPlay”。
- 您可以通过按 < 键或选择其他输入源停止 AirPlay 播放。
- 要同时查看艺术家和专辑姓名，按 INFO 键。
- 有关如何使用 iTunes 的信息，另请参见 iTunes 的帮助文件。
- 屏幕可能会有差异，视 OS 和软件版本而定。
- 如果在 AirPlay 播放期间将 iPod 连接到 USB 端子，则 AirPlay 播放将停止。

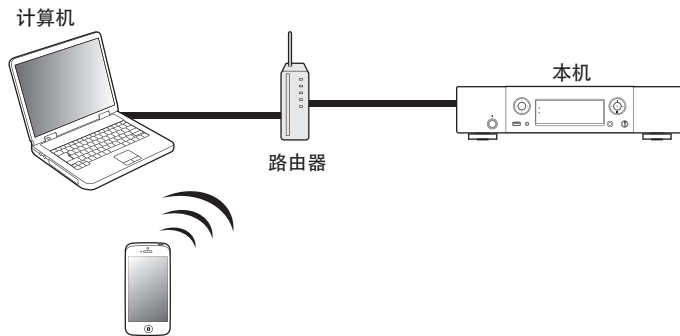

## 使用本机播放 iPhone、iPod touch 的音乐

如果把“iPhone/iPod touch/iPad”升级到 iOS 4.2.1 或更高版本，可以直接将“iPhone/iPod touch/iPad”存储的音乐流入本机。

### 1 将 iPhone、iPod touch 或 iPad Wi-Fi 设置连接到与本机所属的同一网络。

- 有关详情，请参阅您设备的手册。

### 2 接通本机电源。

对于本机，把“网络控制”设置为“开”。(👉 第84 页)

#### 注

当“网络控制”设置为“开”时，设备消耗的待机功率较大。

### 3 在 iPhone、iPod touch 或 iPad 上播放歌曲。

📺显示在 iPhone, iPod touch 或 iPad 屏幕上。

### 4 点击 AirPlay 图标 📺。

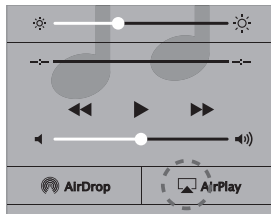

### 5 勾选要使用的扬声器。





## 从 iTunes 播放歌曲

**1** 在与本机连接到同一网络的 Mac 或 Windows PC 上安装 iTunes 10 或更高版本。

**2** 接通本机电源。

对于本机，把“网络控制”设置为“开”。(👉 第84 页)

### 注

当“网络控制”设置为“开”时，设备消耗的待机功率较大。

**3** 启动 iTunes 并点击 AirPlay 图标以选择主机。



**4** 在 iTunes 中选择一首歌曲并点击播放。

音乐将流入本机。

## 选择多个扬声器（机器）

除本机以外，您还可以使用家中支持 AirPlay 的扬声器（机器）播放 iTunes 的歌曲。

**1** 点击 AirPlay 图标, 并从列表中选择“多个”。

**2** 勾选要使用的扬声器。

### 注

若使用 AirPlay 功能播放，将以 iPhone、iPod touch、iPad 或 iTunes 中设定的音量水平输出。

播放前，请先将 iPhone、iPod touch、iPad 或 iTunes 的音量设为最小，再调节至合适的音量。



## QPlay 功能

音乐流媒体服务“QQ 音乐”上的音乐文件可以通过网络在本机上播放。

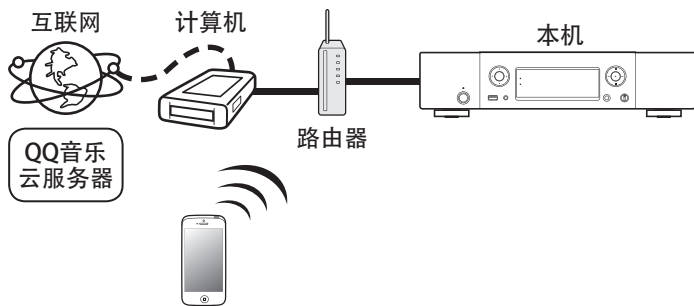

### 在本机上播放 QQ 音乐曲目

事先下载“QQ 音乐应用程序”到您的 iOS 或 Android 设备上。

- 1 将 iOS 或 Android 设备的 Wi-Fi 设置连接到与本机相同的网络。
  - 有关详情，请参阅您设备的手册。
- 2 启动“QQ 音乐应用程序”。
- 3 选择您想要播放的曲目。

#### 4 点击 QPlay 图标。

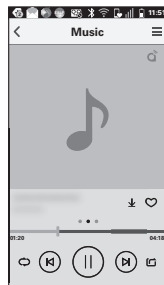

#### 5 选择要使用的扬声器。

播放开始。

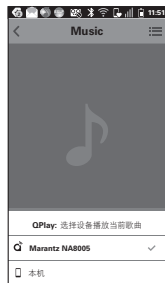

## 遥控播放功能

相关设备应符合 DLNA（数字生活网络联盟）1.5 版的标准。您可使用家庭网络，经由本机播放存储在计算机、NAS、智能手机和便携式音频播放器上的音乐文件。在这种情况下，使用计算机、智能手机和便携式音频播放器进行操作。

此时，可使用计算机、智能手机或便携式音频播放器执行操作。



- 相关设备应符合 DLNA（数字生活网络联盟）1.5 版的标准。
- 播放智能手机或便携式音频播放器上的音乐文件时需要无线局域网环境。
- 对于某些智能手机，必须安装用于 DLNA 音乐播放的应用程序。

### ■ 每个设备的作用

遥控播放使用以下设备。如 DLNA 标准所述，这些设备根据其作用称为 DMC、DMS 或 DMR。

名称	设备示例	作用
<b>DMC</b> (Digital Media Controller)	<ul style="list-style-type: none"> <li>• 计算机</li> <li>• 智能手机</li> <li>• 便携式音频播放器</li> </ul>	执行遥控操作。 DMC 还可播放存储在这些设备上的音乐文件。
<b>DMS</b> (Digital Media Server)	<ul style="list-style-type: none"> <li>• 计算机</li> <li>• NAS (网络附加存储)</li> </ul>	存储音乐文件。 存储在这些设备上的音乐文件使用 DMC 播放。
<b>DMR</b> (Digital Media Renderer)	<ul style="list-style-type: none"> <li>• 本机</li> </ul>	从扬声器输出通过遥控功能播放的音乐文件的音频。DMR 不能执行播放操作。

### ■ 可播放的文件

请参阅“播放存储在计算机和 NAS 中的文件”( 第103页)。



## 每台设备所需的设置

您必须在 DMC 和 DMS 上进行遥控播放设置。进行以下设置。另请参见每台设备使用者手册有关设置的说明。

### ■ 计算机和 NAS 设置

在计算机和 NAS 上进行设置以与 DMR 设备交换数据。  
有关设置的详情，请参阅“应用媒体共享设置”([☞ 第 40 页](#))。

### ■ 智能手机的设置

必须在智能手机上安装 DLNA 音乐播放所用的应用程序，以在 DMS 及本机 (DMR) 与智能手机一体机上执行操作。适用的应用程序将随着您智能手机的不同而不同。



某些智能手机支持使用工厂设置进行 DLNA 音乐播放。请参阅您智能手机的使用者手册。

### ■ 便携式音频播放器设置

进行此设置，以便本机 (DMR) 可播放存储在便携式音频播放器上的音乐文件。有关设置，请参见便携式播放器的使用者手册。

### ■ 本机设置

将本机连接至 DLNA 网络。您不需要进行其他设置。  
有关网络连接，请参见随附的快速入门指南中的“连接至家庭网络 (LAN)”([☞ 第 25 页](#))和“网络”([☞ 第 84 页](#))。



## ■ 遥控操作

操作随设备的不同而不同，但遥控操作的准备步骤相同。准备步骤如下所示。

### 1 开启本机。

- 确保本机连接至网络。

### 2 在 DMC 上显示音乐文件播放屏幕。

- 对于计算机，请打开 Windows Media Player 12 等。
- 对于智能手机，请切换至音乐文件播放模式。

### 3 选择本机的友好名称，以便在播放屏幕路上设置播放设备。

- 本机默认友好名称是“Marantz NA8005”。

### 4 开始在 DMC 上播放音乐文件。

- 本机上的功能自动切换至 Music Server，遥控播放标记出现在显示屏上。遥控播放开始。

#### 注

遥控播放过程中，您不能使用本机执行播放操作。使用 DMC 设备执行这些操作。

## ■ 要退出远程播放

### 1 按 <。

- 远程播放模式停止。



## 网络控制功能

您可以从 Web 浏览器上的 Web 控制屏幕控制本机。



- 本机和 PC 需要正确连接到网络才能使用 Web 控制功能。(☞ 第 25 页)
- 根据您的安全软件的设置，您可能无法从计算机访问本机。如果是这种情况，则更改安全软件的设置。

**1** 将“网络控制”设定切换为“开”。(☞ 第 84 页)

**2** 通过“网络信息”查看本机的 IP 地址。



检查 IP 地址。

**3** 启动 Web 浏览器。

**4** 在浏览器的地址框中输入本机的 IP 地址。

例如，如果本机的 IP 地址为“192.168.100.19”，则输入“http://192.168.100.19/”。

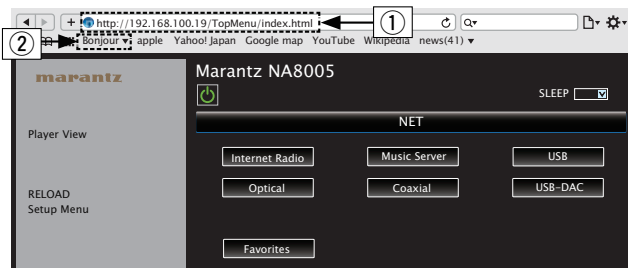

① 输入 IP 地址。

- 通过将本机的 IP 地址添加至浏览器的书签，可在下次使用浏览器时使用书签功能显示 web 控制屏幕。如果您正在使用 DHCP 服务器并将“网络控制”(☞ 第 84 页)设置为“关”打开/关闭电源即会更改 IP 地址。

② 如果您正在使用 Safari web 浏览器，则可选择“Bonjour”，并从概述图直接访问本机的 web 控制屏幕。



## 5 当显示顶级菜单时，点击您想要操作的菜单。

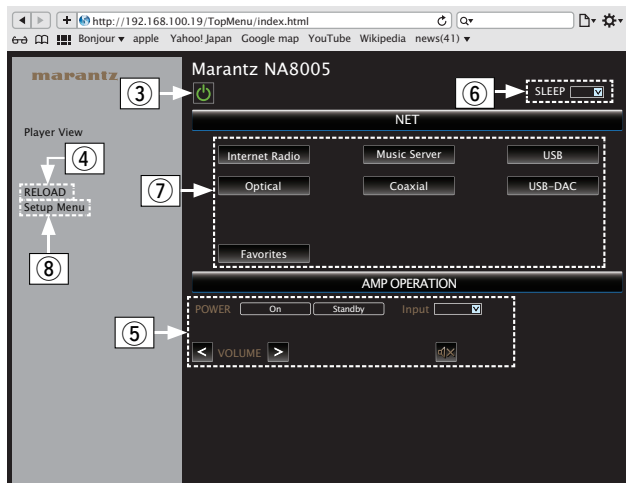

- ③ 点击以执行本机的电源操作。
- ④ 点击以更新到最新信息。通常，每次操作时都有最新信息的更改。当从主机中进行操作时，点击此键，否则将不会更新屏幕。
- ⑤ 点击此键以操作通过远程端子电缆连接的 Marantz 放大器。(请参考第 29 页)
- ⑥ 点击“v”以设置睡眠定时器功能。
- ⑦ 点击某个键更改输入源。
- ⑧ 点击以执行设置菜单。



## 6 操作。

### 【网络设置】

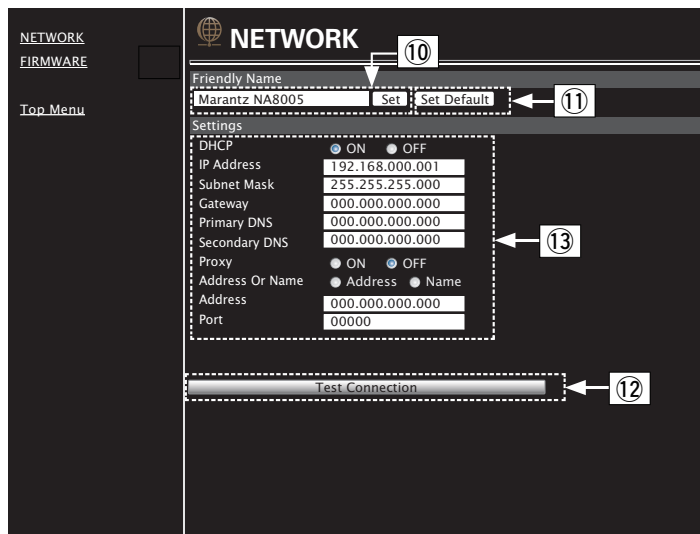

### 友好名称设置

- ⑩ 要更改友好名称，请在文本框中输入新名称，然后单击“Set”。
- ⑪ 要重设友好名称，请单击“Set Default”。

### 网络连接设置

- ⑫ 单击以使用新应用的设置进行连接。
- ⑬ 点击以更改各个项目的 DHCP/代理设置、输入或选择。

#### 注

- 显示的项目可能会随着选定项目和连接状态而有所不同。
- 选择各项后，请等待一会，直到显示屏更新。
- 要应用网络连接设置，请在进行更改后点击“Test Connection”。





## 用作数模转换器 (USB-DAC)

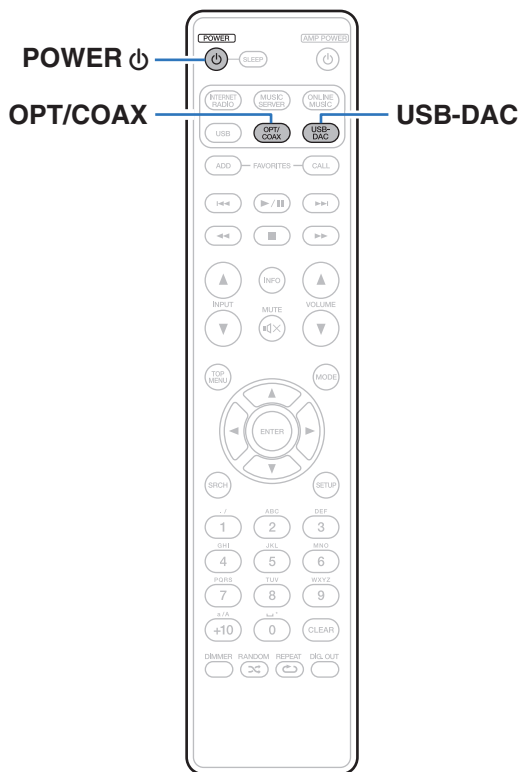

使用本机的数模转换器，可将从外部设备或计算机输入到本机的数字音频信号转换并以模拟信号输出。（数模转换器功能）

- “DSD” 是注册的商标。
- Microsoft、Windows Vista、Windows 7 和 Windows 8 是 Microsoft Corporation 在美国和/或其它国家的注册商标或商标。
- “Apple”，“Macintosh” 和“Mac OS” 是 Apple Inc.在美国和其它国家的注册商标。



## 连接和播放计算机 (USB-DAC)

本机通过 USB 电缆连接计算机，将音乐文件输入到本机，您可以通过本机内置的数模转换器欣赏到高音质音频播放。

- 在通过 USB 将本机连接到您的计算机之前，在您的计算机上安装驱动程序。
- Mac 系统不需要安装驱动器。
- 也可在计算机上使用任何您想播放文件的市售或可下载站的播放器软件。

### ■ 计算机 (推荐的系统)

#### 操作系统

- Windows® Vista, Windows 7 或 Windows 8
- Mac OS X 10.6.3 或更高

#### USB

- USB 2.0 : USB 高速/USB 音频级版本 2.0

Windows  
OS

安装专用驱动器 (🔗 第66页)

Mac OS

音频设备设置 (🔗 第72页)

### ■ 安装专用驱动器 (仅适用于 Windows 操作系统)

#### □ 安装驱动程序

- 1 断开本机和您计算机之间的 USB 电缆连接。
  - 如果您的计算机已通过 USB 电缆连接至本机，则驱动程序无法正确安装。
  - 安装前如果您的计算机已通过 USB 电缆连接至本机并且计算机已被开启，此时应断开 USB 连接并重启计算机。
- 2 从 Marantz 网站的 NA8005 页面上的下载区下载专用驱动到您的计算机上。
- 3 解压所下载的文件，选择匹配您 Windows 操作系统的 32 位或 64 位 exe 文件，然后双击该文件。



## 4 安装该驱动器。

- ① 选择安装语言。
- ② 请单击“OK（确定）”。



- ③ 显示安装向导菜单。请单击“Next（下一步）”。

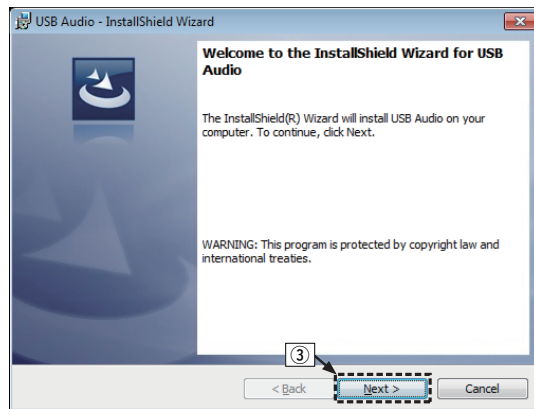

- ④ 阅读软件许可协议，然后点击“**I accept the terms in the license agreement**（我接受许可协议中的条款）”。
- ⑤ 请单击“**Next**（下一步）”。



- ⑥ 点击安装开启对话框上的“**Install(安装)**”。
- 安装开始。在安装完成前请勿对计算机执行任何操作。

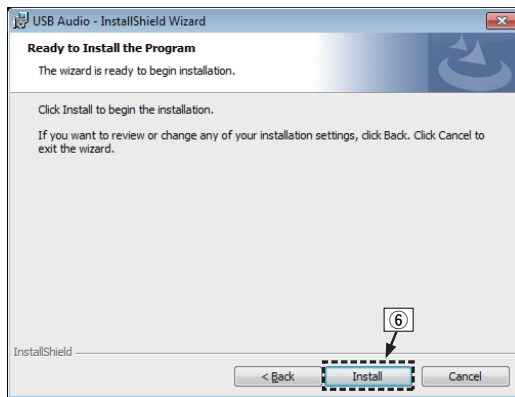

- ⑦ 在 Windows 安全对话框中，选择“始终信任“DandM Holdings Inc.”的软件”。
- ⑧ 请单击“安装”。



- ⑨ 当安装完成时，点击“Finish（完成）”。

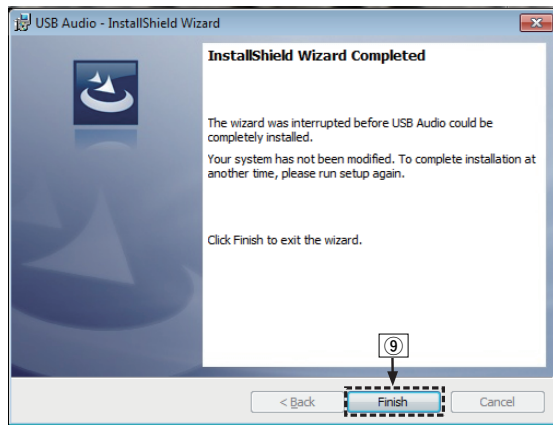

## 5 在本机电源关闭时，使用 USB 电缆（另售）将本机与计算机连接。

- 有关连接过程，请参阅“连接 PC 或 Mac”（[第 22 页](#)）一节。



## 6 按 POWER 键。

- 当本机电源开启时，计算机将自动查找并连接至本机。

## 7 按输入源选择键 (USB-DAC) 切换输入源为“USB-DAC”。

## 8 检查所安装的驱动器。

- ① 点击“开始”键，并点击计算机上的“控制面板”。
  - 显示控制面板设置一览表。
- ② 点击“声音”图标。
  - 显示声音菜单窗口。
- ③ 检查“播放”标签的“数字音频接口”下的“默认设备”旁边的复选标记。
  - 当一个不同设备有复选标记时，点击“Marantz USB Audio”和“设置默认值”。

## 9 检查音频输出。

从计算机输出测试信号，并检查 USB-DAC 功能的音频输出。

- ① 选择“数字音频接口”并点击“属性”。
  - 数字音频接口属性窗口被显示。



- ② 点击“高级”标签。
- ③ 选择用于数模转换器的采样率和比特率。
  - 推荐选择“双声道, 24 位, 192000HZ (录音室品质)”。
- ④ 请单击“应用”。
- ⑤ 请单击“测试”。
  - 检查本机播放的音频是否计算机输出。

## 注

- 在本机连接至计算机前, 必须将专用驱动器安装到计算机上。如果在安装专用驱动器前将本机连接至计算机, 则出现操作不正确。
- 操作可能不适用于某些计算机硬件和软件配置。



## ■ 音频设备设置（仅适用于 Mac OS X）

- ① 在计算机屏幕上将光标移至“开始”，然后点击“实用程序”。
  - 将显示实用工具列表。
- ② 双击“音频 MIDI 设置”。
  - 将显示“音频设备”窗口。
- ③ 检查在“NA8005”中选中了“将此设备用于声音输出”。
  - 如果选中了不同的设备，选择并“第二次点击”“NA8005”，然后选择“将此设备用于声音输出”。

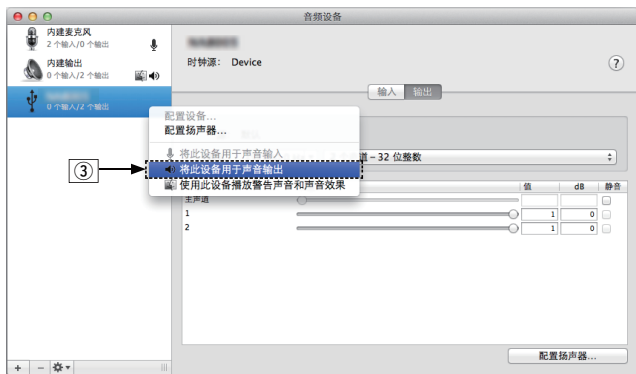

- ④ 选择“NA8005”格式。

- 通常建议将此格式设为“192000.0Hz”和“2 个声道-24 位整数”。

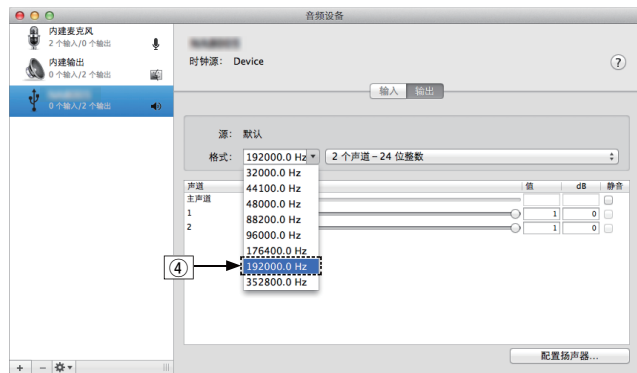

- ⑤ 退出音频 MIDI 设置。





## ■ 播放

事先将所需的播放器软件安装到您的计算机上。

使用后面板上的 USB-DAC 端口将本机连接到计算机。

( 第 22 页)

### 1 按 USB-DAC 键将输入源切换为“USB-DAC”。

启动计算机的播放器软件进行播放。

将在显示屏中显示要深入的数字音频信号，如下所示。

“USB-DAC :  
PCM xxxx kHz”      或      “USB-DAC :  
DSD xxxx MHz”

(xxxx 为采样频率。)

- 如果检测不到采样频率，则将显示“信号释放”。
- 当输入了本机不支持的音频信号时，将显示“不支持”（不支持）。

## ■ 可播放的文件

请参阅“数模转换器”( 第 101 页)。

### 注

- 在计算机上执行例如播放和暂停操作。此时，无法对本机或遥控器上的按键执行操作。
- 也在计算机上控制音量和均衡器。按所需的音量欣赏播放音乐。
- 当本机作为数模转换器使用时，计算机的扬声器无声音输出。
- 计算机音乐播放软件正在运行时将计算机与本机断开，播放软件可能会停止。断开计算机的连接前，务必先退出播放软件。
- 当计算机发生异常时，请断开 USB 电缆连接并重启计算机。
- 音乐播放软件的采样频率和本机所显示的采样频率可能不同。
- 使用 3 米或更短的电缆连接计算机。



## 连接和播放数字设备（同轴/光纤）

### 1 按 OPT/COAX 键选择输入源为“Coaxial”或“Optical”。

将在显示屏中显示要深入的数字音频信号，如下所示。

“同轴  
PCM xxxx kHz”                      或                      “光纤  
PCM xxxx kHz”

（xxxx 为采样频率。）

- 如果检测不到采样频率，则将显示“信号释放”。
- 当输入了本机不支持的音频信号时，将显示“不支持”（不支持）。

### ■ 可播放的文件

请参阅“数模转换器”（ 第101页）。

#### 注

- 请勿输入非 PCM 信号，例如：Dolby Digital 和 DTS。可能导致噪音并损坏扬声器。
- 如果采样频率切换，例如在 CS 广播下从 A 模式切换到 B 模式，可能出现 1~2 秒钟的静音，无声音输出。



## 菜单图

有关菜单操作，请参阅下页。

默认情况下，本机定义了推荐设置。您可以根据现有系统和参数自定义本机。

设置项目	详细项目	说明	页码
<b>快速安装</b> 	—	使用“向导”式窗口执行网络设置。有关操作的详细信息，另请参见“快速入门指南”。	—
<b>常规</b> 	音频输出	可设置为“固定”或“可变”模拟音频输出电平。	<a href="#">80</a>
	音量限制	这可设置在模拟音频输出设置为可变时可使用的最大模拟音频输出电平。	<a href="#">80</a>
	语言	设置显示此菜单的语言。	<a href="#">80</a>
	自动待机	不使用本机时，请将其设置为待机模式。	<a href="#">81</a>
	固件	关于更新或升级，进行固件最新信息的确认或更新并设置通知消息的显示。	<a href="#">81</a>
	更新	更新本机的固件。	<a href="#">81</a>
	通知	将“更新”、“升级”和“报警通知”设置为开/关。	<a href="#">82</a>
	增加新功能	显示可下载到本机的新功能并执行更新。	<a href="#">82</a>



设置项目	详细项目	说明	页码
	网络信息	显示有关网络的各种信息。	84
	网络控制	在待机模式下，执行网络功能的开/关设置。	84
	友好名称	编辑显示在互联网上的名称。	84
	设置	对有线局域网（LAN）连接进行设定。	85
	DHCP (开) 或 DHCP (关)	执行 DHCP 设置。	85
	IP 地址 *	执行 IP 地址设置。	85
	子网掩码 *	执行子网掩码设置。	85
	网关 *	执行网关设置。	85
	首选 DNS *	执行主要 DNS 设置。	85
	备用 DNS *	执行次要 DNS 设置。	85
	代理服务器	执行代理设置。	86
测试连接	用于检查网络连接。	86	

\* “DHCP” 设置 “关” 时显示。



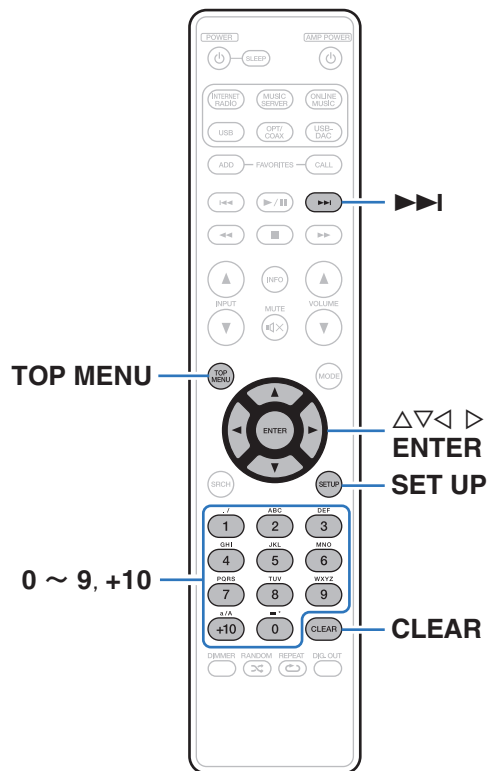

## ■ 菜单操作

- 1 在播放停止后，按 **SETUP** 键。  
显示屏上显示菜单。
- 2 使用  $\Delta$ / $\nabla$  键选择要设置或操作的文件，然后按 **ENTER** 键。
- 3 使用  $\Delta$ / $\nabla$  键切换为所需设置。
- 4 按 **ENTER** 键确认该设置。
  - 若要返回至上一个项目，按  $\triangleleft$  键。
  - 退出菜单，当菜单显示时，按 **SETUP** 键。显示返回到标准显示。
  - 要返回到菜单顶部，在菜单操作期间，按 **TOP MENU** 键。



## 输入字符

在本机上，可根据需要更改友好名称、搜索和屏幕的显示名称。也可输入字符以搜索网络电台和音乐文件。

有关输入字符，有两种方法，如下所示。

方法	操作
使用数字按键	<ul style="list-style-type: none"> <li>使用遥控器操作。</li> <li>将多个字符分配给一个键，每次该键被按下时，将切换一个字符。</li> </ul>
使用光标按键	<ul style="list-style-type: none"> <li>使用遥控器或主机操作。</li> <li>使用 <math>\Delta</math> <math>\nabla</math> <math>\triangleleft</math> <math>\triangleright</math> 和 ENTER 键输入字符。</li> </ul>

### ■ 显示输入屏幕

【友好名称输入】

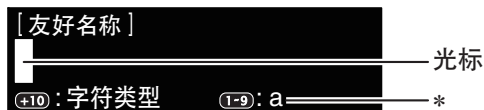

\* 将显示当前输入字符类型。  
(使用+10 切换字符类型。)

a: 小写  
A: 大写  
1: 数字



## ■ 使用数字按键

- 1 显示用于输入字符的画面。
- 2 使用 < > 键将光标移至要更改的字符。
- 3 按 +10 键选择字符类型（大写、小写或数字字符），并按 0~9 键选择所需字符。
  - 可输入的字符类型如下所示。

1 <small>./</small>	1.@-_/::~~	6 <small>MNO</small>	mnoMNO6
2 <small>ABC</small>	abcABC2	7 <small>PQRS</small>	pqrSPQRS7
3 <small>DEF</small>	defDEF3	8 <small>TUV</small>	tuvTUV8
4 <small>GHI</small>	ghiGHI4	9 <small>WXYZ</small>	wxyzWXYZ9
5 <small>JKL</small>	jkIJKL5	0 <small>LR</small>	0 (空格) ! " # \$ % & ' ( ) * + , ; < = > ? [ \ ] ^ ` {   } ~

- 4 重复步骤 2 和 3 以改变名称，然后按 ENTER 键注册该名称。

## ■ 使用光标按键

- 1 显示用于输入字符的画面。
- 2 使用 < > 键将光标移至要更改的字符。
- 3 使用 Δ ∇ 键更改字符。
  - 可输入的字符类型如下所示。

【小写】  
abcdefghijklmnopqrstuvwxyz

【大写】  
ABCDEFGHIJKLMNOPQRSTUVWXYZ

【符号】 ! " # \$ % & ' ( ) \* + , - . / : ; < = > ? @  
[ \ ] ^ \_ ` { | } ~

【数字】 0123456789 (空格)

- 按 CLEAR 键以删除字符。
- 按 ►► 键插入空格。

- 4 重复步骤 2 和 3 以改变名称，然后按 ENTER 键注册该名称。



## 常规

进行各种其它设定。

### 音频输出

可设置为“固定输出”或“可变输出”模拟音频输出电平。

<b>固定输出</b> (默认) :	固定模拟音频输出电平 (0 dB)。
<b>可变输出</b> :	您可使用遥控器上的 VOLUME▲▼ 键调整模拟音频输出电平。



- 需要设置遥控器以调整模拟音频输出电平。(第87页)
- 调整模拟输出电平时，耳机音量也会更改。使用耳机时，也可使用耳机音量控制旋钮将音量调节到合适的水平。
- 选择“可变输出”时，可将模拟音频输出电平调节到--- dB (最小值)，介于-99 dB~0 dB 范围之间 (默认值为-40 dB)。

#### 注

- 注意，当模拟音频输出设置从“可变输出”更改为“固定输出”时，模拟音频输出电平将更改为最大值 (0 dB)。
- 更改设置之前，将连接到模拟 AUDIO OUT 端子的放大器以及连接到本机的耳机的音量都调到最大音量。

### 音量限制

这可设置在模拟音频输出设置为可变时可使用的最大模拟音频输出电平。

<b>0dB</b> :	将最大模拟音频输出电平设为 0 dB。
<b>-10dB</b> (默认) :	将最大模拟音频输出电平设为 -10 dB。
<b>-20dB</b> :	将最大模拟音频输出电平设为 -20 dB。



当“音频输出”设置设置为“可变输出”时，可进行此设置。

### 语言

设置显示此菜单的语言。

**简体中文/English** (默认: 简体中文)





## 自动待机

当本机处于停止状态，且 15 分钟内无输入信号和操作时，将自动进入待机模式。

**开：** 本机在 15 分钟后将进入待机模式。

**关（默认）：** 本机不会自动进入待机模式。



- 当输入源为“iPod”（直接模式）时，自动待机功能不起作用。
- 当 iPod 充电期间，充电完成后本机进入电源电机模式。

## 固件

设置是否检查固件更新、更新固件，并显示更新、升级和报警通知。

### ■ 更新

- 若要更新固件，需要连接至宽带互联网所需的环境和设置。  
( 第 26 页)
- 打开本机电源至少 2 分钟后，执行固件更新操作。

**更新确认：** 您可以检查固件更新。

**更新开始：** 执行更新过程。更新开始后，菜单屏幕将关闭。更新过程中，更新进度显示在显示屏上。



如果更新失败，本机自动重试更新。



## ■ 通知

启电源时、新固件可用时或有其他通知消息时，通知消息将显示在屏幕中。

使用此功能时，请连接至宽带互联网。(🔗 第 25 页)

### 更新

开（默认）： 显示更新信息。

关： 不显示更新信息。

### 升级

开（默认）： 显示升级信息。

关： 不显示升级信息。

### 通知提醒

开（默认）： 显示来自 Marantz 的通知消息。

关： 不显示来自 Marantz 的通知消息。

## ■ 增加新功能

若要添加新功能，需要连接至宽带互联网所需的环境设置。  
(🔗 第 26 页)

打开本机电源至少 2 分钟后，执行固件更新操作。

---

升级状态：

---

升级开始：

---

升级 ID：



- 有关更新的详情，请参见 Marantz 网站。
- 过程完成时，在此菜单中将显示“完成登录”并可进行更新。如果未执行过程，将显示“未完成登录”。



**使用“更新”和“增加新功能”时的注意事项**

- 若要添加新功能，需要连接至宽带互联网所需的环境设置。  
([☞ 第 25 页](#))
- 打开本机电源至少 2 分钟后，执行固件更新操作。
- 更新或升级完成前请勿断开电源。
- 即使宽带连接至因特网，仍需要约 20 分钟完成更新/升级步骤。
- 一旦更新/升级开始，则在完成更新/升级前不能进行本机上的正常操作。
- 此外，更新/升级固件可能会重设为本机设定的参数等备份数据。
- 更新或升级失败时（显示“Update failed (更新失败)”和“Download failed (下载失败)”等消息），请拆下并重新插入电源线。“更新重试”，并且更新将从更新失败的地方重新开始。若在重试更新的情况下继续出错，请检查网络环境。



- 关于“更新”功能和“增加新功能”的信息将在每次相关计划确定时公布在 Marantz 网站上。
- 当发布的有用的新固件带有“更新”或“增加新功能”时，将在菜单屏幕上显示一条通知消息。当您不想接收通知时，将“更新”([☞ 第 82 页](#))和“升级”([☞ 第 82 页](#))设为“关”。



# 网络

要通过将本机连接到家庭网络（LAN）来使用本机，您必须配置网络设置。

如果您通过 DHCP 设置您的家庭，请将“DHCP”设置为“开”（使用默认设置）。这使得本机可以使用您的家庭网络。

果您为每个设备分配 IP 地址，必须使用“IP 地址”设置为本机分配 IP 地址，并输入有关家庭网络的信息，如网关地址和子网掩码等。

## 网络信息

显示网络信息。

友好名称 / DHCP 开或关 / IP 地址 / MAC 地址

## 网络控制

在备用电源模式下，允许网络通信。

**开：** 网络在待机期间开启。可用网络兼容控制器操作主机。

**关（默认）：** 暂停待机期间的网络功能。



使用 web 控制功能或网络兼容控制器时，设置为“开”。

### 注

当“网络控制”设置为“开”时，设备消耗的待机功率较大。

## 友好名称

友好名称为本机显示在网络上的名称。

### 友好名称

按 ENTER 键时，可根据个人喜好更改友好名称。



- 最多可以输入 63 个字符。
- 关字符输入的说明，请参阅“输入字符”（ 第 78 页）。
- 首次使用时的默认友好名称是“NA8005”。

### 默认

将您更改的友好名称恢复为默认设置。



## 设置

配置代理设置和 IP 地址。

- 如果您正在使用宽带路由器（DHCP 功能），由于 DHCP 功能在本机的默认设置中设为“开”，将自动配置网络连接所需的信息，例如 IP 地址。
- 仅在分配固定 IP 地址或当连接到无 DHCP 功能的网络时，才设置 IP 地址、子网掩码、默认网关和 DNS 服务器信息。
- 使用代理服务器连接互联网时，配置代理设置。

### ■ DHCP

选择如何配置网络设置。

**开**  
(默认) : 自动根据您的路由器配置网络设置。

**关** : 手动配置网络设置。

### ■ IP 地址

在以下所示范围内设定 IP 地址。

- 如果设定其它 IP 地址，就不能使用网络音频功能。
  - A 类 : 10.0.0.1- 10.255.255.254
  - B 类 : 172.16.0.1- 172.31.255.254
  - C 类 : 192.168.0.1- 192.168.255.254

### ■ 子网掩码

当直接将 xDSL 调制解调器或端子转接器连接至本机时，输入提供商所提供文件中所示的子网掩码。通常输入 255.255.255.0。

### ■ 网关

当连接至网关（路由器）时，输入 IP 地址。

### ■ 首选 DNS，备用 DNS

若提供商提供的文件中所示的 DNS 地址只有一个，则在“首选 DNS”处将其输入。若有两个或更多 DNS 地址，则输入“首选 DNS”和“备用 DNS”。



## ■ 代理服务器

当通过代理服务器联网时，作出此项设置。

只有当您通过您内部网络或供应商提供的代理服务器联网时，做出代理设置。

---

**代理服务器（关）或代理服务器（开）：** 设置代理服务器。

---

**代理服务器（地址）或代理服务器（名称）：** 输入域名时选择。

---

**地址或名称：** 输入地址或域名。最多可以输入 38 个字符。

---

**端口：** 输入端口号码。

---



- 若不能连接至因特网，请重新检查连接和设定。（[☞ 第 25 页](#)）
- 若您不了解因特网连接，请联系您的 ISP（因特网服务提供商）或您购买电脑的商店。

## ■ 测试连接

测试连接。



## 切换遥控器上音量按钮的功能

当遥控器上的 VOLUME ▲▼ 键的功能设置为“可变”时，可调节模拟音频输出电平。

确保在设置遥控器代码后检查各个设备的操作。

AMP (默认) :	调节 Marantz 放大器的音量。
可变输出 :	调节本机中的模拟音频信号输出的模拟音频输出电平。

### 将遥控器上音量按钮的功能设置为“可变”

- 1 同时按住 ENTER 键和数字键 1 超过 5 秒。

#### 注

要使用遥控器调节本机中的模拟音频信号输出，还需将“音频输出”设为“可变”。(☞ 第 80 页)

### 将遥控器上音量按钮的功能设置为“AMP”

- 1 同时按住 ENTER 键和数字键 2 超过 5 秒。

#### 注

取出电池时，遥控器代码返回到默认设置。更换电池后，重新设置遥控器代码。



# 目录

## ■ 提示

我想以较高的品质欣赏模拟输出音频	89
我想在本机显示屏上显示 iPod 上正在播放的文件标题名称	88
我想播放 WAV 文件	89
电源关闭状态下的简单操作	89

## ■ 故障诊断

电源无法开启/电源自动关闭	90
使用遥控器无法执行操作	91
本机显示屏不显示内容	91
不发出声音	92
声音中断或出现噪音	92
iPod 无法播放	93
USB 存储设备无法播放	94
iPod/USB 存储设备上的文件名称未正确显示	95
网络电台无法播放	95
PC 或 NAS 上的音乐文件无法播放	96
无法播放 PC 或 Mac 文件	97
不可播放数字设备的音频（同轴/光纤）	97





## 提示

### 我想以较高的品质欣赏模拟输出音频

- 按遥控器上的 DIG. OUT 键关闭数字音频输出。(🔍 第 34 页)
- 按下 DIMMER 键关闭显示屏。(🔍 第 34 页)

### 我想在本机显示屏上显示 iPod 上正在播放的文件标题名称

- 按 MODE 键来设定远程 iPod 模式。(🔍 第 48 页)

### 我想播放 WAV 文件

- 本机可播放存储在 USB 存储设备上的 WAV 文件。(🔍 第 51 页)

### 电源关闭状态下的简单操作

- 按 ▶ 或 ▶/|| 键自动打开本机的电源并开始播放上一次选择的输入源。
- 当“网络控制”功能设置为“开”时，可通过 AirPlay、App 或 web 控制功能执行播放或其他操作。





## 故障诊断

1. 连接是否正确？
2. 是否按照操作说明书的描述操作本机？
3. 其他设备是否工作正常？

如果本机工作不正常，请检查下表所列项目。

如果问题仍存在，可能存在故障。在此情况下，请立即断开电源并联络您的购买店。

### ■ 电源无法开启/电源自动关闭

症状	原因/解决方案	页面
电源无法开启。	• 检查电源插头是否已正确插入电源插座中。	<a href="#">30</a>
	• 本机处于待机模式。按本机上的  键或遥控器上的 POWER  键。	<a href="#">32</a>
电源自动关闭。	• 设置睡眠定时器。重新开启电源。	<a href="#">34</a>
	• 已设置为自动待机模式。当本机闲置约 15 分钟时间时，自动待机模式功能会将本机切换到待机模式。要禁用自动待机模式，在菜单上将“自动待机”（自动待机）设定为“关”（关闭）。	<a href="#">81</a>



## ■ 使用遥控器无法执行操作

症状	原因/解决方案	页面
使用遥控器无法执行操作。	• 电池耗尽。更换为新电池。	<a href="#">7</a>
	• 在距离本机约 7 米的范围内，以 30° 以内的角度操作遥控器。	<a href="#">8</a>
	• 移开本机和遥控器之间的任何障碍物。	—
	• 遵照 ⊕ 和 ⊖ 标记，以正确方向插入电池。	<a href="#">7</a>
	• 机器的遥控器感应窗受强光（直射阳光，逆变式荧光灯等）直射。将机器移至遥控感应窗不受强光直射的地方。	—
	• 使用 3D 视频设备时，本机遥控器可能因设备（如电视和 3D 观看用眼镜）之间红外通信的影响而无效。在这种情况下，请调整具有 3D 通信功能的设备的方向及其距离，以确保不会影响本机遥控器的操作。	—
	• 当独立使用本机时，设定切换为“INTERNAL”。	<a href="#">29</a>

## ■ 本机显示屏不显示内容

症状	原因/解决方案	页面
显示屏关闭。	• 按 DIMMER 键，并将设置更改为除关闭以外的任何选项。	<a href="#">34</a>



## ■ 不发出声音

症状	原因/解决方案	页面
没有声音。声音失真。	• 检查所有设备的连接。	18
	• 将连接电缆全部插入。	—
	• 检查输入端子和输出端子是否未接反。	—
	• 检查电缆是否有损坏。	—
	• 检查放大器的功能和控制，必要时进行调节。	—

## ■ 声音中断或出现噪音

症状	原因/解决方案	页面
从网络电台或 USB 存储设备中播放的过程中，声音偶尔会被中断。	• 当 USB 存储设备的传输速度较慢时，声音偶尔会被中断。	—
	• 网络通信速度较慢或电台忙碌。	—
播放保存在计算机中的曲目时声音被干扰。	• 在计算机上播放音乐时，不要启动除播放器以外的任何应用程序。	—



## ■ iPod 无法播放

症状	原因/解决方案	页面
iPod 无法连接。	• 将 iPod 连接到 USB 端口进行使用时，某些 iPod 变量可能不受支持。	24
	• 若使用除原装电缆外的 USB 电缆连接 iPod，iPod 可能无法识别。请使用原装 USB 电缆。	—
AirPlay 图标  不显示在 iPhone / iPod touch / iPad 上。	• 本机和 PC / iPhone / iPod touch / iPad 未连接到同一网络（LAN）。将其连接到与本机同属的同一 LAN。	25
	• iTunes / iPhone / iPod touch / iPad 上的固件不兼容 AirPlay。将固件更新为最新版本。	—
没有声音。	• 不执行 AirPlay 播放或未选择本机。单击 iTunes / iPhone / iPod touch / iPad 屏幕上的 AirPlay 图标  ，选择本机。	56
在 iPhone / iPod touch / iPad 上进行 AirPlay 的播放过程中，音频被中断。	• 退出 iPhone/iPod touch/iPad 在后台运行的应用程序，然后使用 AirPlay 播放。	—



## ■ USB 存储设备无法播放

症状	原因/解决方案	页面
显示“未连接”。	<ul style="list-style-type: none"> <li>本机可能会因接触不良，而无法识别 USB 存储设备。请通过断开并重新连接 USB 存储设备等方式，来确认连接良好。</li> </ul>	<a href="#">23</a>
	<ul style="list-style-type: none"> <li>多数存储类别的 USB 存储设备或兼容 MTP 的 USB 存储设备均受支持。</li> </ul>	—
	<ul style="list-style-type: none"> <li>本机不支持通过 USB 集线器进行连接。直接将 USB 存储设备连接至 USB 端口。</li> </ul>	—
	<ul style="list-style-type: none"> <li>必须将 USB 存储设备格式化为 FAT16 或 FAT32。</li> </ul>	—
	<ul style="list-style-type: none"> <li>不保证所有的 USB 存储设备都可使用。某些 USB 存储设备无法识别。使用需要 AC 适配器电源的兼容 USB 连接的便携式硬盘时，请使用硬盘随附的 AC 适配器。</li> </ul>	—
无法显示 USB 存储设备上的文件。	<ul style="list-style-type: none"> <li>本机不支持的文件类型无法显示。</li> </ul>	<a href="#">51</a>
	<ul style="list-style-type: none"> <li>本机可显示多达 8 级的文件结构和总计高达 5000 个子文件夹和文件。更改 USB 存储设备的文件夹结构。</li> </ul>	—
	<ul style="list-style-type: none"> <li>当 USB 存储设备上存在多个分区时，仅显示第一个分区中的文件。</li> </ul>	—
无法播放 USB 存储设备上的文件。	<ul style="list-style-type: none"> <li>文件以本机不支持的格式创建。确认本机所支持的格式。</li> </ul>	<a href="#">51</a>
	<ul style="list-style-type: none"> <li>受版权保护的文件无法在本机上播放。</li> </ul>	—



## ■ iPod/USB 存储设备上的文件名称未正确显示

症状	原因/解决方案	页面
文件名显示错误 (“...”等)。	<ul style="list-style-type: none"> <li>使用了无法显示的字符。本机上无法显示的字符用“.”(句点)。</li> </ul>	—

## ■ 网络电台无法播放

症状	原因/解决方案	页面
不显示广播电台列表。	<ul style="list-style-type: none"> <li>LAN 电缆未正确连接或网络断开。检查连接状态。</li> </ul>	<a href="#">25</a>
不能播放网络收音机。	<ul style="list-style-type: none"> <li>所选电台以本机不支持的格式广播。本机可播放的格式有 MP3, WMA 和 AAC。</li> </ul>	<a href="#">36</a>
	<ul style="list-style-type: none"> <li>路由器上启用了防火墙功能。检查防火墙设置。</li> </ul>	—
	<ul style="list-style-type: none"> <li>检查路由器的电源是否打开。</li> </ul>	—
	<ul style="list-style-type: none"> <li>IP 地址未正确设置。若要自动获取 IP 地址, 请启用路由器上的 DHCP 服务器功能。此外, 在本机上将 DHCP 设置为“开”。</li> </ul>	<a href="#">85</a>
	<ul style="list-style-type: none"> <li>若要手动获取 IP 地址, 请在本机上设置 IP 地址和代理。</li> </ul>	<a href="#">85</a>
不能连接至电台或收藏的电台。	<ul style="list-style-type: none"> <li>某些电台在某些时间段可能会以静音广播。在这种情况下, 不输出音频。等待片刻, 选择相同的电台或选择其他电台。</li> </ul>	<a href="#">36</a>
	<ul style="list-style-type: none"> <li>电台当前不工作。注册正在运行的电台。</li> </ul>	—
对于某些电台, “连接中断”显示, 不能连接至电台。	<ul style="list-style-type: none"> <li>所选电台未运行。选择正在运行的电台。</li> </ul>	—



## ■ PC 或 NAS 上的音乐文件无法播放

症状	原因/解决方案	页面
此设备无法被我的计算机识别。	• 检查您计算机的操作系统。	<a href="#">22</a>
	• 如果是 Windows 系统，应安装一个专用驱动程序。	<a href="#">22</a>
不能播放存储在计算机上的文件。	• 文件以非兼容格式储存。以兼容格式录制。	<a href="#">103</a>
	• 受版权保护的文件无法在本机上播放。	—
	• 媒体共享设置不正确。更改媒体共享设置，以使本机可以访问您的计算机上的文件夹。	<a href="#">40</a>
没有找到服务器，或不能连接至服务器。	• 计算机或路由器的防火墙启动。检查计算机或路由器的防火墙设定。	—
	• 计算机的电源未接通。接通电源。	—
	• 服务器没有运行。启动服务器。	—
	• 机器的 IP 地址错误。检查机器的 IP 地址。	<a href="#">62</a>
PC 或 NAS 上的文件无法显示。	• 本机不支持的文件类型无法显示。	<a href="#">103</a>
无法播放存储在 NAS 上的音乐。	• 如果您使用符合 DLNA 标准的 NAS，请在 NAS 设置中启用 DLNA 服务器功能。	—
	• 如果您使用的 NAS 不符合 DLNA 标准，请通过计算机播放音乐。设置 Windows Media Player 的媒体共享功能并将 NAS 添加到选定的播放文件夹。	<a href="#">66</a>
	• 如果连接被限制，请将音频设备设置为连接目标。	—
当调用了注册到收藏夹列表的音乐服务器文件时，可能不会播放同一个文件夹中的下一个曲目。	• 当远程播放功能播放的某个文件注册到收藏夹列表时，仅播放该文件。	—





## ■ 无法播放 PC 或 Mac 文件

症状	原因/解决方案	页面
显示“信号释放”。	• 当无法正确检测数字音频信号时，将显示“信号释放”。	73
显示“不支持”(不支持)。	• 当输入了本机不支持的音频信号时，将显示“不支持”(不支持)。检查计算机或播放器软件上的设置。	73
	• 如果使用的计算机是“Mac OS”，请检查是否使用“音频 MIDI 设置”将“NA8005”格式设置为“192000.0Hz”以下。	—

## ■ 不可播放数字设备的音频（同轴/光纤）

症状	原因/解决方案	页面
显示“信号释放”。	• 当无法正确检测数字音频信号时，将显示“信号释放”。	74
显示“不支持”(不支持)。	• 当输入了本机不支持的音频信号时，将显示“不支持”。检查您的数字设备中的音频输出信号格式。	74



## 恢复出厂设置

如果显示异常或无法进行操作，请执行该步骤。所有设置均为购买时的默认设置。请配置设置。

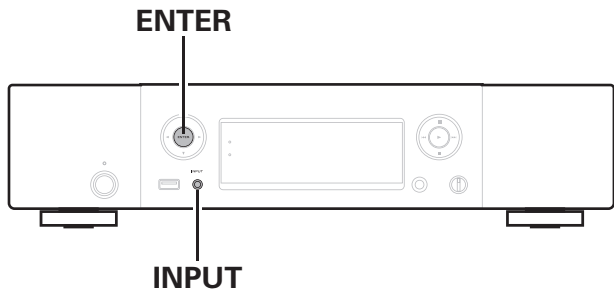

- 1 将电源线拉出电源插座。
- 2 将电源线插入电源插座中，同时按主机上的 ENTER 和 INPUT 键。
- 3 当电源指示灯点亮时，松开按键。  
“Initialized（已初始化）”将会显示。



- 如果在第 3 步中未显示“Initialized（已初始化）”，请从第 1 步重新开始。

### 注

- 所有的设置返回到默认设置需要约 90 秒钟。关闭电源时，显示“Initialized”后约 90 秒钟内请勿拔掉电源插头。



# 保修和修理

## ■ 保修

- 本产品提供保修。  
保修应由商店提供，务必检查“商店名称和购买日期”等。  
请仔细阅读内容，并妥善保管。
- 保修期为自购买起的一年时间。

## ■ 保修期间的修理

我们将根据保修卡中所述的条款和条件提供修理。  
请参见保修卡中的详细信息。

### 注

请注意如果未提供保修卡，将收取修理费用。

## ■ 保修到期后的修理

如果可修理，我们将根据您的要求提供有偿修理。  
请联系您附近的授权修理中心（列在“服务网络”中），咨询相关的修理费用。

## ■ 备件的使用寿命

本机中对性能有关键作用的备件的使用寿命为制造后的 5 年。

## ■ 请求修理时

### 请求修理前

- 请阅读操作说明书中的“故障诊断”。
- 未正确使用功能时，可能需要请求修理。请阅读操作说明书，并检查产品搬运。

### 请求修理时

- 请联系您附近的授权修理中心（列在“服务网络”中）。
- 如果必须请求修理，建议保留包装材料。

## ■ 请求修理时，需要以下信息

- 您的姓名、地址和电话号码。
- 产品名称…位于操作说明书的封面。
- 序列号…位于保修卡上和产品背后。
- 问题或异常现象的详细说明。

## ■ 客户个人信息

- 请务必事先知悉，我们将复制保修，其中包含客户提供的信息，可用于后续维修活动和保修期间修理后的安全监测活动。
- 产品保修无意限制客户对保修发行商（即担保人）和其他业务拥有的合法权利。



## 播放 USB 存储设备

- 本机与 MP3 ID3-Tag（版本 2）标准兼容。
- 本机与 WMA META 标签兼容。
- 如果像册的图像大小（像素）超过 500×500（WMA/MP3/WAV/FLAC）或 349×349（MPEG-4 AAC），则音乐可能无法正常播放。

### ■ 支持的文件规格

	采样频率	位长	扩展名
<b>WMA</b> (Windows Media Audio) *1	32/44.1/48kHz	48~192 kbps	.wma
<b>MP3</b> (MPEG-1 Audio Layer-3)	32/44.1/48kHz	32~320 kbps	.mp3
<b>WAV</b>	32/44.1/48/88.2/96/ 176.4/192kHz	—	.wav
<b>MPEG-4 AAC*1</b>	32/44.1/48kHz	16~320 kbps	.aac/ .m4a/ .mp4
<b>FLAC</b> (Free Lossless Audio Codec)	32/44.1/48/88.2/96/ 176.4/192kHz	—	.flac
<b>ALAC</b> (Apple Lossless Audio Codec) *2 *3	32/44.1/48/ 88.2/96kHz	—	.m4a
<b>AIFF</b>	32/44.1/48/ 88.2/96/176.4/ 192 kHz	—	.aif/ .aiff
<b>DSD（双声道）</b>	2.8/5.6MHz	—	.dsf/ .dff

- \*1 本机仅能播放非版权保护的文件。从付费网站上下载的内容受版权保护。此外，根据计算机的设置，在计算机上从 CD 等媒体提取的 WMA 格式编码的文件可能受版权保护。
- \*2 版权所有 [2012] [D&M Holdings, Inc.] 由 Apache License 2.0 版（以下简称“许可证”）许可；除非提供许可证，否则您不得使用此文件。您可以在 <http://www.apache.org/licenses/LICENSE-2.0> 获得许可证的一个副本。
- \*3 只可播放以立体声格式录制的文件。

#### 注

不支持可变位率（VBR）（可以播放时，显示窗口中的时间显示将加速并减速）。



## ■ 可播放文件和文件夹的最大数量

本机可显示的文件夹和文件的数量限制如下。

项目 \ 媒体	USB 存储设备
存储容量	FAT16: 2GB、FAT32: 2TB
文件夹目录的级别数 *1	8 级
文件夹数	500
文件数 *2	5000

\*1 限定数目包括根文件夹。

\*2 根据 USB 存储设备的容量和文件大小，允许的文件数量可能会有所不同。

## 数模转换器

### ■ 支持的文件规格

#### □ USB-DAC

	采样频率	位长
DSD (双声道)	2.8/5.6 MHz	1 比特
线性 PCM (双声道)	32/44.1/48/88.2/96/ 176.4/192 kHz	16/24 比特

#### 注

在播放 DSD 信号和具有 32kHz 采样频率的线性 PCM 信号期间，数字音频输出停止。

#### □ 同轴/光纤

	采样频率	位长
线性 PCM (双声道)	32/44.1/48/64/88.2/96/ 176.4/192kHz	16/24 比特



## 播放网络收音机

网络收音机指分布在互联网上的无线电广播。可接收世界各地的网络电台。

本机配有以下网络电台功能：

- 可按流派和地区选择电台。
- 可收听 MP3 和 WMA (Windows Media Audio) 格式的网络电台。
- 可通过从计算机上的 Web 浏览器访问 Marantz 独家网络电台 URL，从而注册您的偏好电台。此功能是针对单独用户进行管理的，因此您必须提供您的 MAC 或电子邮件地址。

<http://www.radiomarantz.com>

- 可能暂停电台数据库服务，恕不另行通知。
- 本机的网络电台列表是使用电台数据库服务 (vTuner) 创建的。此数据库服务提供为本机编辑和创建的列表。

### ■ 可播放的广播电台规格

	采样频率	位长	扩展名
<b>WMA</b> (Windows Media Audio)	32/44.1/48kHz	48~192 kbps	.wma
<b>MP3</b> (MPEG-1 Audio Layer-3)	32/44.1/48kHz	32~320 kbps	.mp3
<b>MPEG-4 AAC</b>	32/44.1/48kHz	16~320 kbps	.aac/ .m4a/ .mp4



## 播放存储在计算机和NAS中的文件

- 本机与 MP3 ID3-Tag（版本 2）标准兼容。
- 本机与 WMA META 标签兼容。
- 如果像册的图像大小（像素）超过 500×500（WMA/MP3/WAV/FLAC）或 349×349（MPEG-4 AAC），则音乐可能无法正常播放。
- 要求使用与相应格式分布兼容的服务器或服务器软件，通过网络播放音乐文件。

### ■ 支持的文件规格

	采样频率	位长	扩展名
<b>WMA</b> (Windows Media Audio) *1	32/44.1/48kHz	48~192 kbps	.wma
<b>MP3</b> (MPEG-1 Audio Layer-3)	32/44.1/48kHz	32~320 kbps	.mp3
<b>WAV</b>	32/44.1/48/88.2/96/ 176.4/192kHz	—	.wav
<b>MPEG-4 AAC*1</b>	32/44.1/48kHz	16~320 kbps	.aac/ .m4a/ .mp4
<b>FLAC</b> (Free Lossless Audio Codec)	32/44.1/48/88.2/96/ 176.4/192kHz	—	.flac
<b>ALAC</b> (Apple Lossless Audio Codec) *2 *3	32/44.1/48/ 88.2/96kHz	—	.m4a
<b>AIFF</b>	32/44.1/48/ 88.2/96/176.4/ 192 kHz	—	.aif/ .aiff
<b>DSD（双声道）</b>	2.8/5.6MHz	—	.dsf/ .dff

- \*1 本机仅能播放非版权保护的文件。从付费网站上下载的内容受版权保护。此外，根据计算机的设置，在计算机上从 CD 等媒体提取的 WMA 格式编码的文件可能受版权保护。
- \*2 版权所有 [2012] [D&M Holdings, Inc.] 由 Apache License 2.0 版（以下简称“许可证”）许可；除非提供许可证，否则您不得使用此文件。您可以在 <http://www.apache.org/licenses/LICENSE-2.0>
- \*3 只可播放以立体声格式录制的文件。

#### 注

不支持可变位率（VBR）（可以播放时，显示窗口中的时间显示将加速并减速）。



## 术语解释

### AirPlay

AirPlay 通过网络将在 iTunes 中或 iPhone/iPod touch/iPad 上录制的内容发送（播放）到兼容设备。

### ALAC (Apple Lossless Audio Codec)

这是由 Apple Inc.开发的无损音频压缩方法的编解码器。此编解码器可在 iTunes、iPod 或 iPhone 上播放。压缩为约 60~70 %的数据可解压缩为完全相同的原始数据。

### App Store

App Store 是销售针对 iPhone 或 iPod Touch 等设备的应用程序软件网站，由 Apple Inc.经营。

### DLNA

DLNA 和 DLNA CERTIFIED 是 Digital Living Network Alliance（数字生活网络联盟）的商标和/或服务标记。某些内容可能与其它 DLNA CERTIFIED™产品不兼容。

### DSD (Direct-Stream Digital)

这是音频数据录制方法之一，是用于将音频信号存储在 Super Audio CD 上的信号示象，也是  $\Delta$ - $\Sigma$  调制数字音频。在采样率为 2.8MHz 时配置单位值数组。

### FLAC

FLAC 代表免费无损音频编解码器，是一种免费的无损音频文件格式。无损意味着音频是压缩的但无任何质量损失。

FLAC 许可证如下所示。

Copyright (C) 2000, 2001, 2002, 2003, 2004, 2005, 2006, 2007, 2008, 2009 Josh Coalson

Redistribution and use in source and binary forms, with or without modification, are permitted provided that the following conditions are met:

- Redistributions of source code must retain the above copyright notice, this list of conditions and the following disclaimer.
- Redistributions in binary form must reproduce the above copyright notice, this list of conditions and the following disclaimer in the documentation and/or other materials provided with the distribution.
- Neither the name of the Xiph.org Foundation nor the names of its contributors may be used to endorse or promote products derived from this software without specific prior written permission.





THIS SOFTWARE IS PROVIDED BY THE COPYRIGHT HOLDERS AND CONTRIBUTORS "AS IS" AND ANY EXPRESS OR IMPLIED WARRANTIES, INCLUDING, BUT NOT LIMITED TO, THE IMPLIED WARRANTIES OF MERCHANTABILITY AND FITNESS FOR A PARTICULAR PURPOSE ARE DISCLAIMED. IN NO EVENT SHALL THE FOUNDATION OR CONTRIBUTORS BE LIABLE FOR ANY DIRECT, INDIRECT, INCIDENTAL, SPECIAL, EXEMPLARY, OR CONSEQUENTIAL DAMAGES (INCLUDING, BUT NOT LIMITED TO, PROCUREMENT OF SUBSTITUTE GOODS OR SERVICES; LOSS OF USE, DATA, OR PROFITS; OR BUSINESS INTERRUPTION) HOWEVER CAUSED AND ON ANY THEORY OF LIABILITY, WHETHER IN CONTRACT, STRICT LIABILITY, OR TORT (INCLUDING NEGLIGENCE OR OTHERWISE) ARISING IN ANY WAY OUT OF THE USE OF THIS SOFTWARE, EVEN IF ADVISED OF THE POSSIBILITY OF SUCH DAMAGE.

## iTunes

iTunes 是 Apple Inc.提供的多媒体播放器名称。

iTunes 是 Apple Inc.提供的多媒体播放器名称。它能够管理和播放包括音乐和电影在内的多媒体内容。iTunes 支持很多主要的文件格式，包括 ACC、WAV 和 MP3。

## MP3 (MPEG Audio Layer-3)

这是国际标准化的音频数据压缩方案，采用“MPEG-1”视频压缩标准。该技术可将数据压缩到原大小的十一分之一左右，同时还能保持相当于音乐 CD 的音质。

## MPEG (Moving Picture Experts Group)、MPEG-2、MPEG-4

这是数字压缩格式标准的名称，用于对视频和音频进行编码。视频标准包括“MPEG-1 Video”、“MPEG-2 Video”、“MPEG-4 Visual”和“MPEG-4 AVC”。音频标准包括“MPEG-1 Audio”、“MPEG-2 Audio”和“MPEG-4 AAC”。

## QPlay

通过网络播放来自“QQ 音乐”音乐流媒体服务上的音乐文件。为了享受使用 QPlay 功能，您需要提前在您的 iOS 或 Android 设备上下载“QQ 音乐应用程序”。

## vTuner

这是用于网络收音机的免费在线内容服务器。关于该服务的咨询，请访问下面的 vTuner 网站。

vTuner 网站:

<http://www.radiomarantz.com>

该产品受 Nothing Else Matters Software and BridgeCo.的某些知识产权保护。未经 Nothing Else Matters Software and BridgeCo 或授权机构许可，禁止在该产品以外使用或发布此类技术。



## Windows Media Player 11

这是由微软公司免费发布的媒体播放器。  
可播放使用 Windows Media Player 版本.11 或更高版本创建的播放列表以及 WMA, MP3, WAV 和其他文件。

### WMA (Windows Media Audio)

这是 Microsoft Corporation 开发的音频压缩技术。  
WMA 数据可采用 Windows Media® Player 软件进行编码。  
如要编码 WMA 文件，只准使用 Microsoft Corporation 授权的应用程序。如果使用未授权应用程序，文件可能无法正常工作。

### 采样频率

采样是指以规则的间隔采集声波（模拟信号）读数，并以数字化的格式表达声波的波幅（产生数字信号）。  
1 秒钟内采集读数的次数称为“采样频率”。该值越大，则重新生成的声音越接近原声。

### 比特率

这表示碟片中录制的视频/音频数据的每秒读取量。较大的数字表示较高的音质，但也意味着较大的文件大小。



## 商标信息



“Made for iPod” and “Made for iPhone” mean that an electronic accessory has been designed to connect specifically to iPod, or iPhone, respectively, and has been certified by the developer to meet Apple performance standards.

Apple is not responsible for the operation of this device or its compliance with safety and regulatory standards. Please note that the use of this accessory with iPod, or iPhone, may affect wireless performance. AirPlay, the AirPlay logo, iPad, iPhone, iPod, iPod classic, iPod nano, iPod shuffle and iPod touch are trademarks of Apple Inc., registered in the U.S. and other countries.

- 允许个人用户使用 iPhone, iPod, iPod classic, iPod nano, iPod shuffle 和 iPod touch 私人复制和播放不受版权限制的内容, 以及法律允许复制和播放的内容。法律上禁止版权侵权行为。



# 规格

## ■ 音频性能

### • 音频输出

声道：

双声道

可播放的频率范围：

2Hz~96kHz

可播放频率响应：

2Hz~50kHz (-3dB)

(DSD 模式、PCM 采样频率：192kHz)

2Hz~20kHz

(PCM 采样频率：44.1kHz)

S/N (信噪比)：

110dB (可听范围)

动态范围：

106dB (DSD/192kHz) (可听范围)

101dB (44.1kHz)

谐波失真：

0.0012% (1kHz, 可听范围)

输出电平

不平衡输出：

2.3V RMS (PCM)

1.7V RMS (PCM)

耳机输出：

30mW/32Ω/欧姆 (变量最大值)

### • 数字输出

同轴：

0.5Vp-p/75Ω/欧姆

光纤：

-15~-21dBm

### • 数字输入

同轴：

0.5Vp-p/75Ω/欧姆

光纤：

-27dBm 或更低

USB (前)：

USB 类型 A (USB 2.0 高速)

USB (后)：

USB 类型 B (USB 2.0 高速)



## ■ 一般

电源电压/频率：	AC 220V, 50Hz
功耗 (IC60065)：	30W
待机时功耗：	0.4W
“网络控制” - “开” 模式下的功耗：	4W

产品规格及设计若因改进而有所变化，恕不另行通知。



## ■ 尺寸

单位：毫米

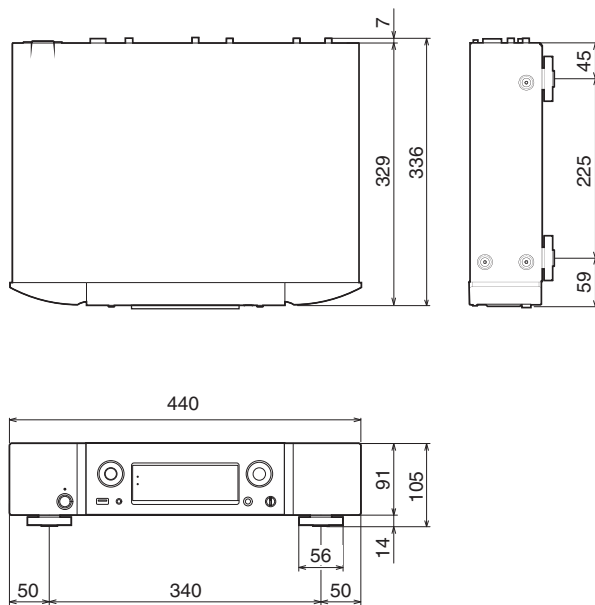

## ■ 重量：7.2kg



## 索引

## A

AIFF ..... 52, 100, 103  
 AirPlay ..... 55  
 ALAC ..... 39, 51, 100, 103, 104  
 安装电池 ..... 7  
 App Store ..... 8, 104  
 安装专用驱动器（仅适用于 Windows 系统） ..... 66

## B

比特率 ..... 100, 102, 103, 106  
 播放 iPod ..... 47  
 播放 USB 存储设备 ..... 51  
 播放存储在计算机中的文件 ..... 103

## C

采样频率 ..... 100, 101, 102, 103, 106  
 菜单图 ..... 75  
 重复播放 ..... 42, 53

## D

代理服务器 ..... 86  
 单声道迷你插头电缆 ..... 18, 28  
 DHCP ..... 85  
 DLNA ..... 104  
 DSD ..... 51, 101, 103, 104  
 对 iPod 充电 ..... 50

## F

FLAC ..... 51, 101, 103, 104  
 FLASHER IN 端子 ..... 28  
 附件 ..... 6

## G

固件更新 ..... 81  
 光纤电缆 ..... 18, 20, 21

## H

恢复出厂设置 ..... 98

## I

IP 地址 ..... 85  
 iTunes ..... 57, 105

## K

开启电源 ..... 32

## L

连接 iPod ..... 23  
 连接 USB 存储设备 ..... 23  
 连接电源线 ..... 30  
 连接放大器 ..... 19  
 连接计算机 ..... 22  
 连接至家庭网络（LAN） ..... 25

## M

MP3 ..... 35, 39, 51, 100, 102, 103, 105  
 MPEG ..... 105  
 MPEG-4 AAC ... 35, 39, 100, 102, 103, 105

## N

NAS（网络附加存储） ..... 39, 103

## R

RS-232C 端子 ..... 27



<b>☞ S</b>		<b>☞ W</b>		<b>☞ Y</b>	
收藏夹列表 .....	44	网关 .....	85	遥控端子电缆 .....	18, 29
首选 DNS .....	85	网络电台 .....	35	遥控连接 .....	29
输入字符 .....	78	网络控制 .....	84	遥控器 .....	15
数模转换器功能 .....	65, 101	网络控制功能 .....	62	以太网电缆 .....	18, 25
数字音频输入 .....	20	网络信息 .....	84	音频电缆 .....	18, 19
睡眠定时器 .....	34	WAV .....	39, 51, 100, 103	音频设备设置（仅适用于 Mac 操作系 统 X） .....	72
随机播放 .....	42, 49, 53	Windows Media DRM .....	39	音乐服务器 .....	43
<b>☞ T</b>		Windows Media Player .....	39, 106	友好名称 .....	84
停止数字输出 .....	34	WMA ...	35, 39, 51, 100, 102, 103, 106	<b>☞ Z</b>	
通知 .....	82	<b>☞ X</b>		支持的 iPod/iPhone 型号 .....	24
同轴数字电缆 .....	18, 20, 21	显示屏亮度 .....	34		
<b>☞ U</b>		选择输入源 .....	33		
USB 电缆 .....	18, 22, 23				
USB-DAC .....	22, 65, 101				
<b>☞ V</b>					
vTuner .....	38				







**[www.marantz.com.cn](http://www.marantz.com.cn)**

您能在我们的网站上找到离您最近的授权分销商或经销商。

**marantz**<sup>®</sup> 是注册商标

**D&M Holdings Inc.**

日本天龙马兰士集团有限公司

D&M Holdings Inc.

3520 10293 13AM