



**marantz®**

Reproductor de CD  
**CD5005**

Puede imprimir más de una página de un PDF en una sola hoja de papel.

Panel  
delantero

Pantalla

Panel trasero

Mando a  
distancia

Índice  
alfabético



Manual del usuario

<b>Accesorios</b>	4
Inserción de las pilas	5
Alcance del mando a distancia	5
<b>Funciones</b>	6
Sonido de gran calidad	6
Alto rendimiento	6
<b>Nombres y funciones de las piezas</b>	7
Panel delantero	7
Pantalla	9
Panel trasero	10
Mando a distancia	11

## Conexiones

<b>Conexión a un amplificador de audio estéreo</b>	18
<b>Conexión a un dispositivo con conectores de entrada de audio digital</b>	19
<b>Conexión de dispositivos con conectores de mando a distancia</b>	20
Conexión	20
Configuración	20
<b>Conexión del dispositivo temporizador</b>	21
<b>Conexión del cable de alimentación</b>	22

## Reproducción

<b>Funcionamiento básico</b>	24
Encendido	24
Cambio de la luminosidad de la pantalla	25
Cambio del modo de sonido	25
<b>Reproducción de CD</b>	26
Reproducción de CD	26
Modificación de la velocidad de reproducción (reproducción de control de tono)	28
Repetición de la reproducción A-B	29
Reproducción de las pistas en un orden específico (reproducción de programa)	29
Omisión de pistas que no desea escuchar (eliminación de la reproducción de programa)	30
Cambio de la visualización (CD-TEXT)	31
<b>Reproducción de DATA CD (archivos MP3 y WMA)</b>	32
Reproducción de archivos	33



## Ajustes

<b>Estructura de los menús</b>	<b>35</b>
Uso de los menús	36
<b>Digital Out</b>	<b>37</b>
<b>Timer Play</b>	<b>37</b>
<b>Display Info</b>	<b>38</b>
<b>Auto Standby</b>	<b>38</b>

## Consejos

Consejos	40
Resolución de problemas	41

## Apéndice

<b>Medios de reproducción</b>	<b>44</b>
Discos	44
Archivos	44
Orden de reproducción de los archivos MP3/WMA	45
Acerca de los discos y archivos	46
<b>Medidas de precaución relativas a la utilización de medios</b>	<b>47</b>
Introducción de un disco	47
Cómo manipular los medios	48
Limpieza de discos	48
<b>Explicación de términos</b>	<b>49</b>
<b>Especificaciones</b>	<b>50</b>
<b>Índice alfabético</b>	<b>53</b>





Le damos las gracias por la adquisición de este producto Marantz.

Para garantizar un funcionamiento correcto, lea atentamente las instrucciones de este manual del usuario antes de utilizar el producto.

Después de leerlas, asegúrese de guardar el manual para futura referencia.

## Accesorios

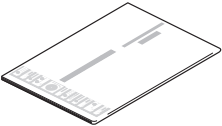
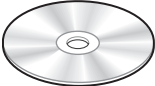
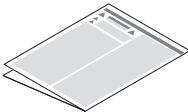
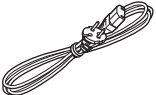
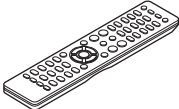
Compruebe que el producto va acompañado de las piezas siguientes.

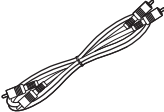
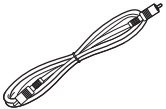
 <p>Guía de inicio rápido</p>	 <p>CD-ROM (Manual del usuario)</p>	 <p>Instrucciones de seguridad</p>	 <p>Cable de alimentación</p>
 <p>Mando a distancia (RC002PMCD)</p>	 <p>Pilas R03/AAA</p>	 <p>Cable de audio</p>	 <p>Cable de conector del mando a distancia</p>

## Inserción de las pilas

- 1 Retire la tapa trasera en la dirección de la flecha y sáquela.



- 2 Introduzca dos pilas correctamente en el compartimento de las pilas como se indica.

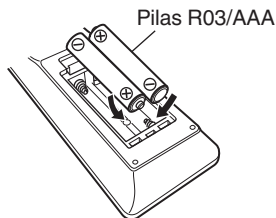

- 3 Coloque la tapa trasera en su lugar.

### NOTA

- Cuando inserte las baterías, asegúrese de hacerlo en la dirección correcta, según las marcas ⊕ y ⊖ en el compartimento de baterías.
- Para evitar daños o derrames del fluido de la batería:
  - No utilice una nueva batería junto con una ya utilizada.
  - No utilice dos tipos diferentes de baterías.
- Retire las baterías del mando a distancia si no lo va a utilizar por una largo periodo de tiempo.
- Si hay fluido de batería, limpie cuidadosamente el fluido en el compartimento de las baterías e inserte unas nuevas.

## Alcance del mando a distancia

Para utilizar el mando a distancia, apúntelo hacia el sensor de mando a distancia.

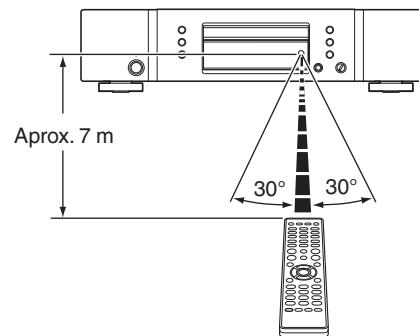

# Funciones

## Sonido de gran calidad

- **Uso del circuito HDAM® SA2 original de Marantz**  
La unidad emplea un circuito HDAM® SA2, cuya calidad ha sido probada en reproductores de Super Audio CD y amplificadores de calidad superior, por ejemplo, un amplificador separador de alta velocidad.  
Puede disfrutar de sonido de gran calidad y alta velocidad como el que producen los equipos de calidad superior.
- **Incorpora el convertidor D/A avanzado CS4398 de Cirrus Logic**  
Un convertidor D/A es un elemento fundamental para la calidad de audio de un reproductor de CD. En esta unidad se ha incorporado el convertidor D/A CS4398 de Cirrus Logic, que posee reputación de gran precisión y se ha integrado en otros reproductores de Super Audio CD Marantz.
- **Equipado con función de Audio EX (☞ p. 25)**  
Cuando se desactivan la salida digital o la pantalla, puede disfrutar de una salida de sonido analógica de gran calidad.
- **Circuito de auriculares de alta calidad**  
El circuito de auriculares de alta calidad incorpora un amplificador separador de alta velocidad que permite escuchar una reproducción de sonido de alta calidad en los auriculares por la noche o en cualquier otra situación.

## Alto rendimiento

- **Equipado con función de control de tono (☞ p. 28)**  
La velocidad de reproducción de CD (tono) puede ajustarse dentro de un margen de  $\pm 12$  etapas.  
Esta función es útil para entrenamiento de baile, aprendizaje de idiomas, etc.
- **Es compatible con la reproducción de archivos MP3 y WMA (☞ p. 32)**  
En este reproductor de CD pueden reproducirse archivos MP3 y WMA que se hayan grabado en discos CD-R o CD-RW.
- **Admite visualización de CD-TEXT**  
CD-Text es una extensión del estándar de CD de audio existente que permite almacenar en un CD de audio información de texto, tal como el nombre del artista, el título del álbum y títulos de canciones. Los CD con los siguientes logotipos son compatibles con esta función.





- **Pantalla grande de 16 caracteres y 2 líneas**  
Aparece información de texto en la pantalla grande durante la reproducción de MP3.

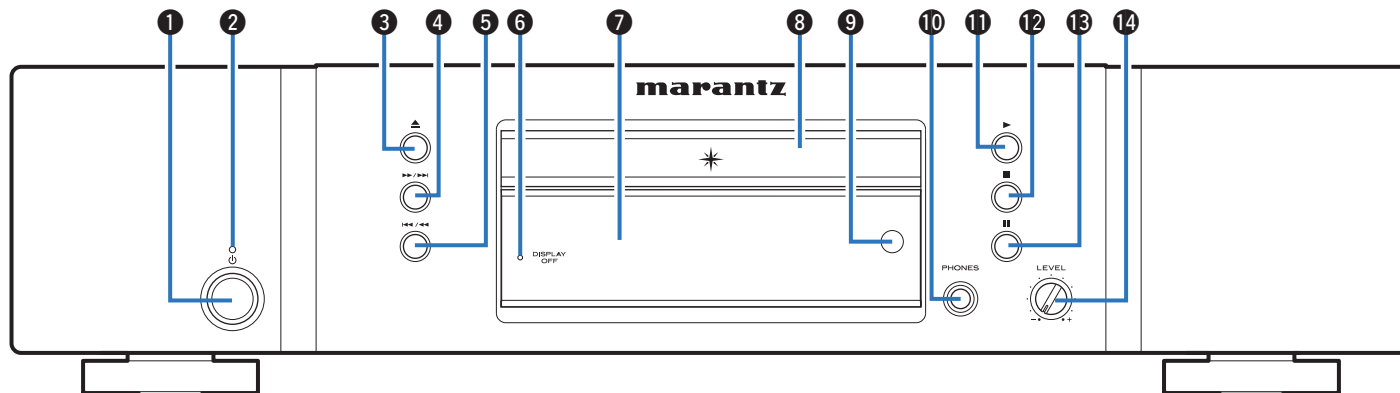

# Nombres y funciones de las piezas

## Panel delantero



### 1 Botón de alimentación (⏻)

Permite encender y apagar la unidad (modo de espera). (☞ p. 24)

### 2 Indicador de alimentación

Se ilumina de las maneras siguientes en función del estado de la alimentación:

- Encendido: Desactivado
- Modo de espera: Rojo

### 3 Botón de apertura y cierre de la bandeja de discos (⏮)

Permite abrir y cerrar la bandeja de discos. (☞ p. 26)

### 4 Botón de avance rápido/saltar adelante (⏭)

Permite reproducir la pista siguiente. Mantenga pulsado para avanzar rápidamente por la pista.

(☞ p. 27, 33)

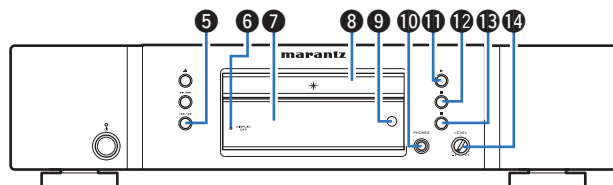

- 5 Botón de retroceso rápido/saltar hacia atrás (⏮/⏪)**  
Permite volver al comienzo de la pista que se reproduce en ese momento. Mantenga pulsado para retroceder rápidamente por la pista. (👉 p. 27, 33)
- 6 Indicador DISPLAY OFF**  
Se ilumina cuando la pantalla está apagada. (👉 p. 25)
- 7 Pantalla**  
Muestra información. (👉 p. 9)
- 8 Bandeja de discos**  
En ella se introducen los discos. (👉 p. 26)
- 9 Sensor de mando a distancia**  
Recibe las señales del mando a distancia. (👉 p. 5)

### 10 Conector de auriculares (PHONES)

Sirve para conectar los auriculares.

#### NOTA

Para evitar pérdida de audición, no suba el volumen excesivamente cuando use los auriculares.

### 11 Botón de reproducción (▶)

Comienza la reproducción. (👉 p. 27, 33)

### 12 Botón de parada (■)

Detiene la reproducción. (👉 p. 27, 33)

### 13 Botón de pausa (⏸)

Realiza una pausa en la reproducción. (👉 p. 27, 33)

### 14 Mando de control de volumen de los auriculares (LEVEL)

Permite ajustar el volumen de los auriculares.





## Pantalla

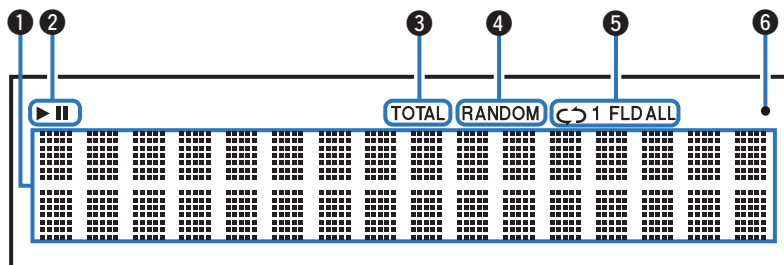

### 1 Sección de información

Muestra información variada, el tiempo de reproducción transcurrido, etc. del disco.

### 2 Indicadores de modo de reproducción

▶ : Se ilumina durante la reproducción.

|| : Se ilumina durante la pausa.

### 3 Indicador TOTAL

Se enciende cuando se muestra el número total de pistas y el tiempo total del CD.

### 4 Indicador RANDOM

Se ilumina durante la reproducción aleatoria.

(☞ p. 27, 33)

### 5 Indicadores de modo de repetición

Se ilumina según los ajustes de modo de repetición.

(☞ p. 27, 33)

### 6 Indicador de recepción de señal del mando a distancia

Se ilumina cuando se recibe una señal del mando a distancia.

## Panel trasero

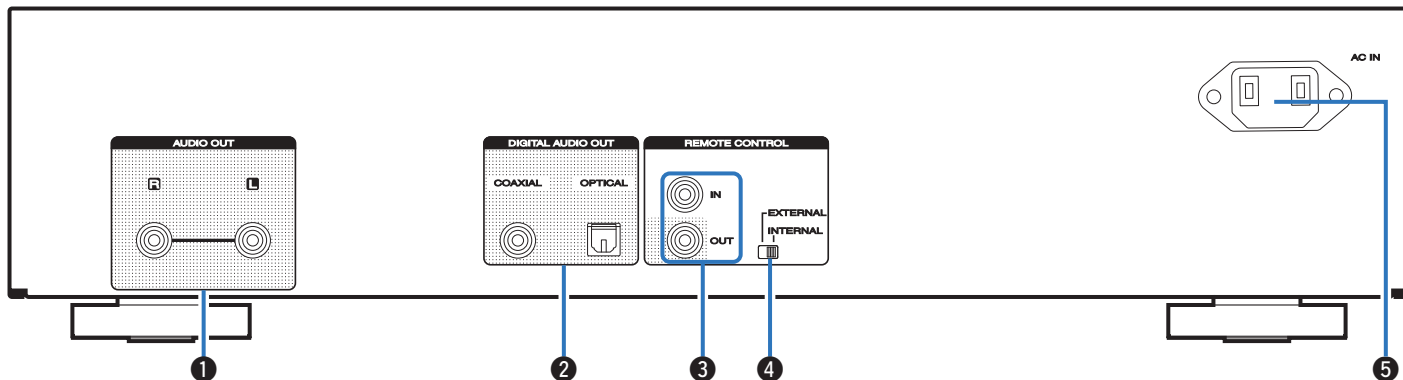

### 1 Conectores AUDIO OUT

Sirven para conectar dispositivos equipados con conectores de entrada de audio analógico o un amplificador de potencia externo. (🔗 p. 18)

### 2 Conectores DIGITAL AUDIO OUT (COAXIAL/OPTICAL)

Sirve para conectar un receptor AV o un convertidor D/A que disponga de un conector de entrada digital. (🔗 p. 19)

### 3 Conectores REMOTE CONTROL

Sirven para realizar la conexión con un amplificador Marantz compatible con la función de mando a distancia. (🔗 p. 20)

### 4 Interruptor EXTERNAL/INTERNAL

Coloque el interruptor en la posición "EXTERNAL" para controlar la unidad dirigiendo el mando a distancia hacia el amplificador conectado a esta unidad mediante la conexión del mando a distancia. (🔗 p. 20)

### 5 Entrada de CA (AC IN)

Sirve para conectar el cable de alimentación. (🔗 p. 22)



## Mando a distancia

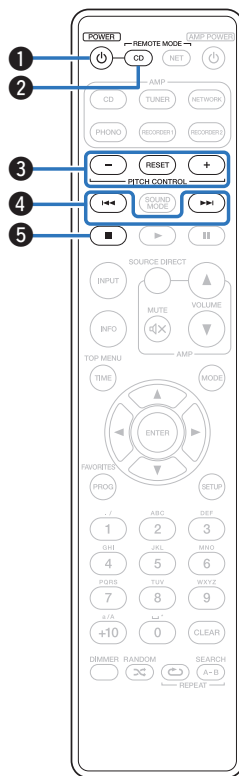

### ■ Funcionamiento de esta unidad

Para controlar un reproductor de CD, pulse el botón REMOTE MODE CD para cambiar el mando a distancia al modo de funcionamiento de CD.

- El botón REMOTE MODE CD se ilumina durante aproximadamente dos segundos.

- 1 Botón de alimentación (⏻)**  
Permite encender y apagar la unidad (modo de espera). (📖 p. 24)
- 2 Botón de selección de modo remoto (REMOTE MODE CD)**  
Permite cambiar el modo de funcionamiento mediante el mando a distancia a CD.
- 3 Botones de control de tono (PITCH CONTROL -, RESET, +)**  
Modifica la velocidad de reproducción (tono) de la reproducción. (📖 p. 28)
- 4 Botones de omisión (I◀◀ y ▶▶I)**  
Permiten ir hasta el inicio de la pista. Mantenga pulsado para retroceder/avanzar rápidamente. (📖 p. 27, 33)
- 5 Botón de parada (■)**  
Detiene la reproducción. (📖 p. 27, 33)

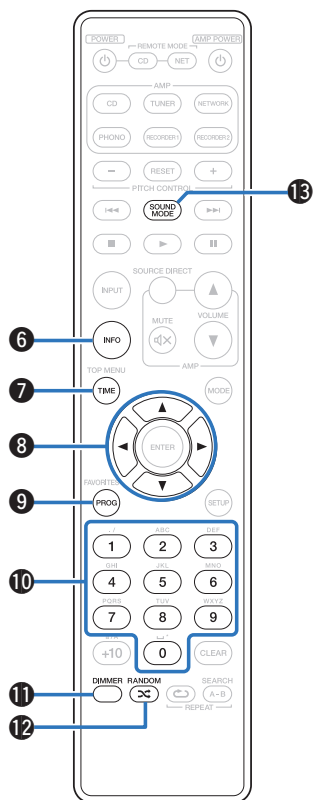

**6 Botón de información (INFO)**

Permite cambiar la información sobre la pista que aparece en pantalla durante la reproducción.

([☞](#) p. 31, 34, 38)

**7 Botón TIME**

Cambia la visualización del tiempo de reproducción (tiempo transcurrido de la pista, tiempo restante de la pista y tiempo restante total).

([☞](#) p. 27, 33)

**8 Botones del cursor (Δ▽◀▶)**

Permiten seleccionar las opciones. ([☞](#) p. 33, 36)

**9 Botón de programa (PROG)**

Permite ajustar la reproducción de programa. ([☞](#) p. 29)

**10 Botones numéricos (0 – 9)**

Permiten introducir letras y números en la unidad.

([☞](#) p. 27, 29, 34)

**11 Botón DIMMER**

Modifica la luminosidad de la pantalla. ([☞](#) p. 25)

**12 Botón RANDOM (RANDOM ⌘)**

Permite cambiar la reproducción aleatoria. ([☞](#) p. 27, 33)

**13 Botón SOUND MODE**

Cambio del modo de sonido. ([☞](#) p. 25)

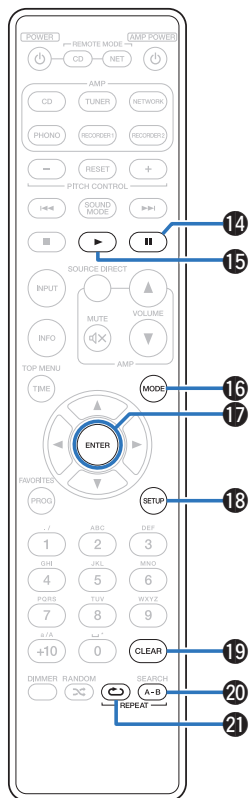

**14 Botón de pausa (II)**

Realiza una pausa en la reproducción. (☞ p. 27, 33)

**15 Botón de reproducción (▶)**

Comienza la reproducción. (☞ p. 27, 33)

**16 Botón de cambio de modo de reproducción (MODE)**

Permite cambiar el modo de reproducción. (☞ p. 33)

**17 Botón ENTER**

Permite seleccionar las opciones. (☞ p. 33, 36)

**18 Botón SETUP**

Muestra el menú de ajuste en la pantalla. (☞ p. 36)

**19 Botón CLEAR**

Permite borrar el registro del programa. (☞ p. 30)

**20 Botón REPEAT A-B**

Permite ajustar la repetición de la reproducción A-B. (☞ p. 29)

**21 Botón REPEAT (↺)**

Permite cambiar la repetición de la reproducción. (☞ p. 27, 33)



El amplificador y el sintonizador pueden manejarse con los botones de funcionamiento del amplificador aunque el modo de mando a distancia sea CD.



## ■ Operaciones del amplificador

Se puede utilizar un amplificador Marantz.

- 1 Botones selectores de fuente de entrada
- 2 Botón SOURCE DIRECT
- 3 Botón MUTE (⏻)
- 4 Botón AMP POWER (⏻)
- 5 Botones VOLUME (▲▼)

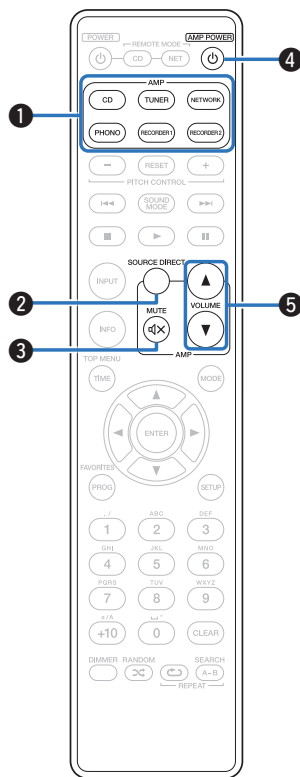

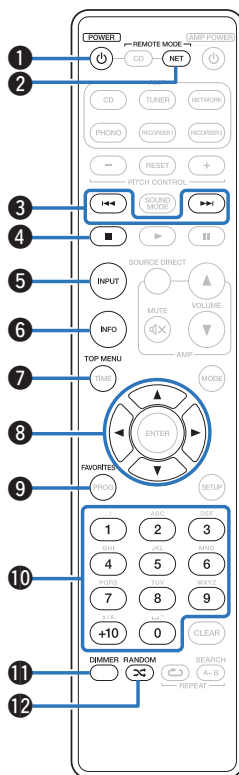

## ■ Funcionamiento del reproductor de audio en red

Para controlar un reproductor de audio en red Marantz, pulse el botón REMOTE MODE NET para cambiar el mando a distancia al modo de funcionamiento de reproductor de audio en red.

- El botón REMOTE MODE NET se ilumina durante aproximadamente dos segundos.

- 1 Botón de alimentación (⏻)
- 2 Botón de selección de modo remoto (REMOTE MODE NET)
- 3 Botones de omisión (⏮ y ⏭)
- 4 Botón de parada (■)
- 5 Botón de selección de la fuente de entrada (INPUT)
- 6 Botón de información (INFO)
- 7 Botón TOP MENU
- 8 Botones del cursor (⬆️⬇️⬅️⬇️)
- 9 Botón FAVORITES
- 10 Botones numéricos (0 – 9, +10)
- 11 Botón DIMMER
- 12 Botón RANDOM (🎲)



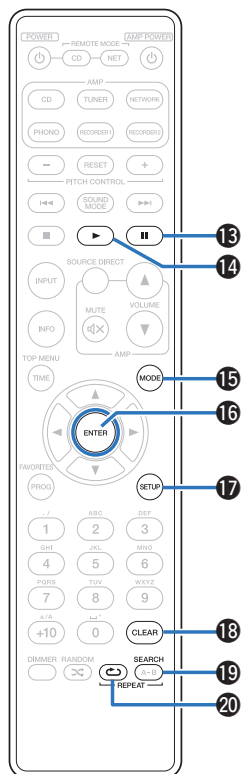

**13** Botón de pausa (II)

**14** Botón de reproducción (▶)

**15** Botón de cambio de modo de reproducción (MODE)

**16** Botón ENTER

**17** Botón SETUP

**18** Botón CLEAR

**19** Botón de búsqueda (SEARCH)

**20** Botón REPEAT (↺)



- El amplificador y el sintonizador pueden manejarse con los botones de funcionamiento del amplificador aunque el modo de mando a distancia sea "NET".
- Al utilizarlo, consulte también las instrucciones de funcionamiento de los otros dispositivos.





## ■ Contenido





Conexión a un amplificador de audio estéreo	18
Conexión a un dispositivo con conectores de entrada de audio digital	19
Conexión de dispositivos con conectores de mando a distancia	20
Conexión del dispositivo temporizador	21
Conexión del cable de alimentación	22

### NOTA

- No conecte el cable de alimentación hasta que se hayan completado todas las conexiones.
- No junte los cables de alimentación con los cables de conexión en un mismo mazo. De lo contrario, se podrían ocasionar zumbidos o ruido.

## ■ Cables necesarios para las conexiones

Utilice los cables necesarios en función de los dispositivos que quiera conectar.

Cable de audio (suministrado)	
Cable para conector del mando a distancia (suministrado)	
Cable óptico (se vende por separado)	
Cable digital coaxial (se vende por separado)	

## Conexión a un amplificador de audio estéreo

Utilice esta conexión para reproducir audio a través de un amplificador.

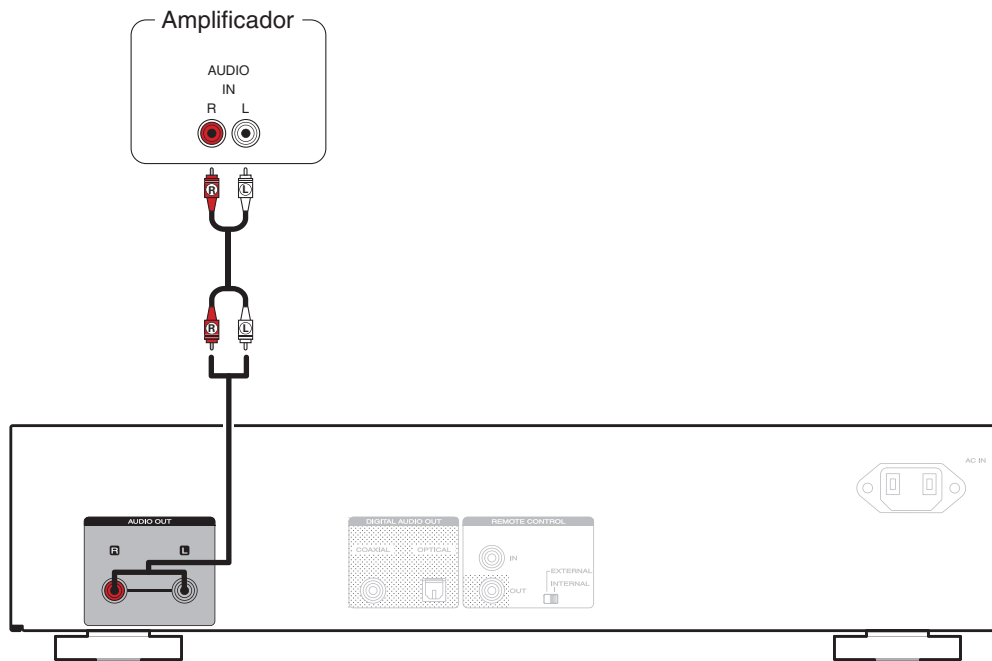

## Conexión a un dispositivo con conectores de entrada de audio digital

Puede disfrutar de reproducción de audio digital si conecta un receptor AV o un convertidor D/A que disponga de un terminal de audio digital en esta unidad.

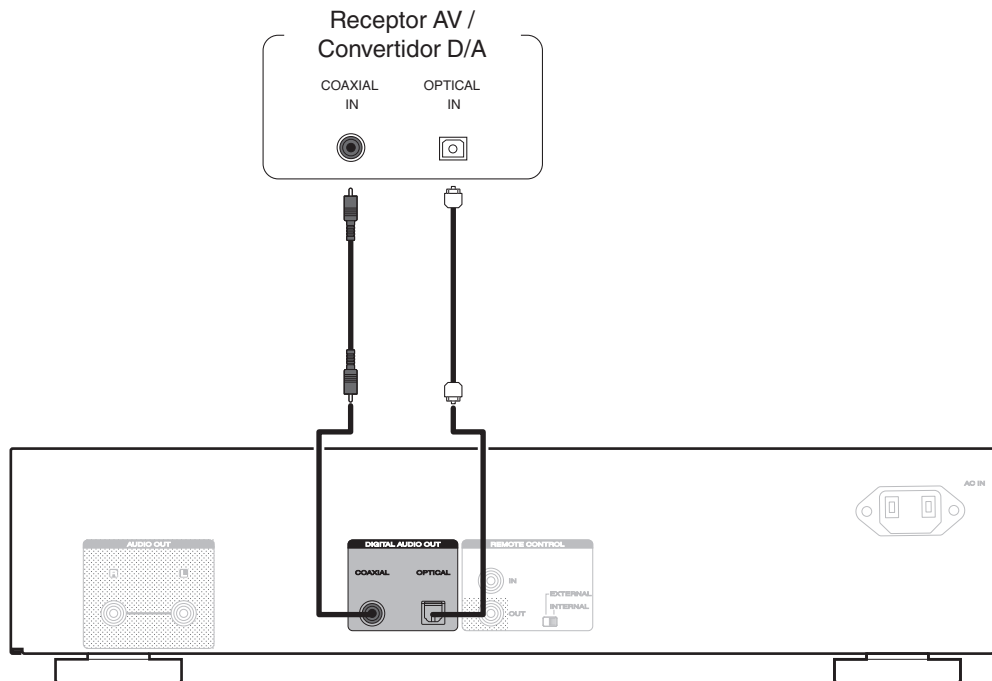

## Conexión de dispositivos con conectores de mando a distancia

Cuando utilice esta unidad conectada a un amplificador Marantz, esta unidad recibe las señales de funcionamiento enviadas desde el amplificador y funciona consecuentemente.

A continuación, configure “Connections” y “Settings”.

### Conexión

Utilice el cable para conector del mando a distancia suministrado para conectar el conector REMOTE CONTROL IN de esta unidad en el conector REMOTE CONTROL OUT del amplificador.

### Configuración

Coloque el interruptor EXTERNAL/INTERNAL de la unidad en la posición “EXTERNAL”.

- Esta configuración deshabilita la recepción del sensor de mando a distancia de esta unidad.
- Para controlar la unidad, dirija el mando a distancia hacia el sensor de mando a distancia del amplificador.



- Para utilizar esta unidad directamente sin conectar un amplificador, coloque el interruptor en la posición “INTERNAL”.

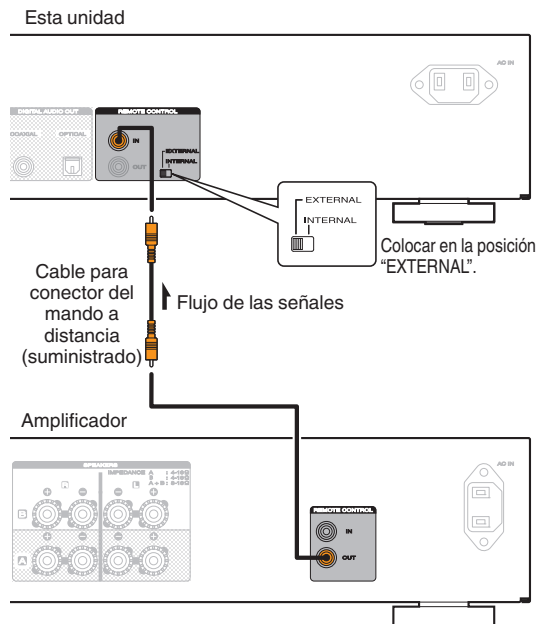

## Conexión del dispositivo temporizador

Esta unidad puede reproducir con temporizador cuando se conectan un amplificador y un dispositivo temporizador a la unidad.  
("Timer Play" (🔍 p. 37))

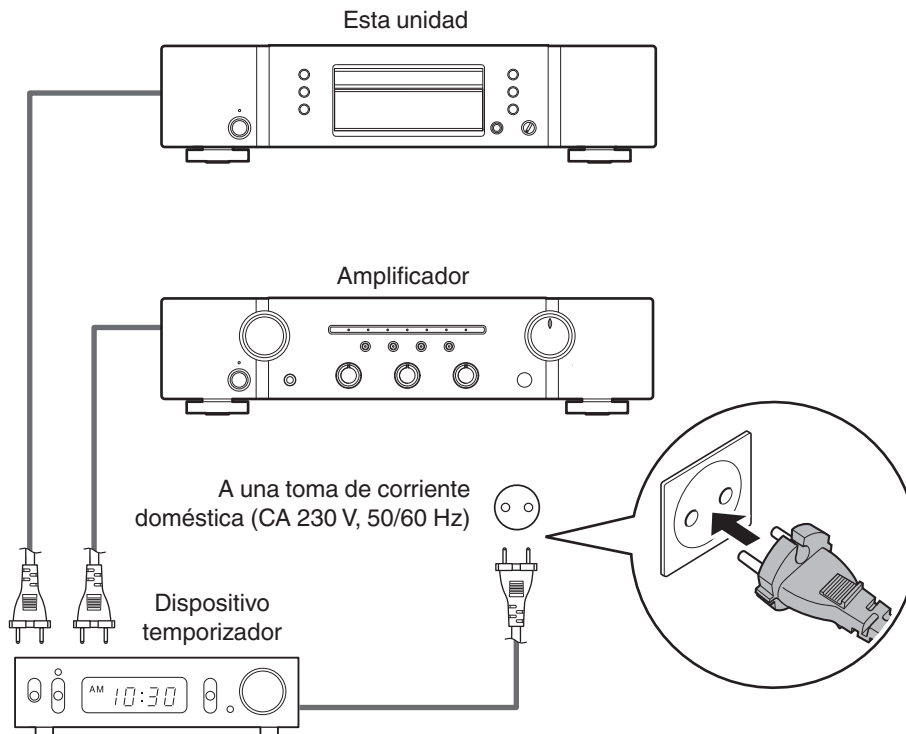

## Conexión del cable de alimentación

Después de completar todas las conexiones, introduzca el enchufe en la alimentación de la toma de corriente.

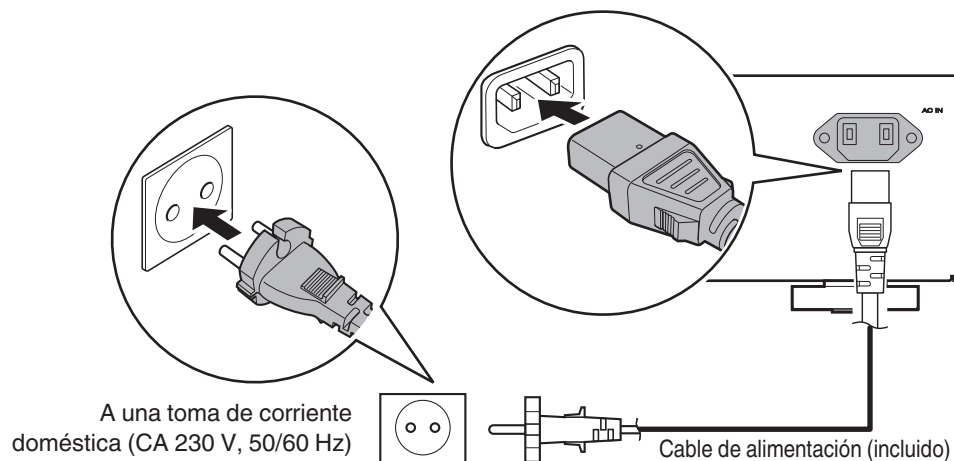

## ■ Contenido

Funcionamiento básico	24
Reproducción de CD	26
Reproducción de DATA CD (archivos MP3 y WMA)	32



# Funcionamiento básico

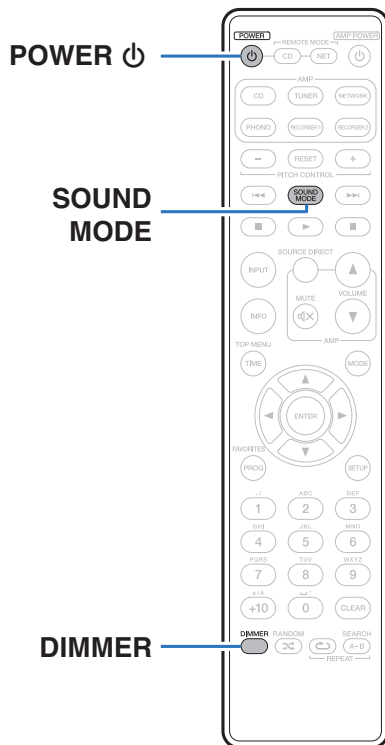

## Encendido

### 1 Pulse POWER para encender la unidad.

El indicador de alimentación se apaga.



También puede poner la alimentación en espera pulsando  $\text{⏻}$  en la unidad principal.

### ■ Cuando la alimentación se cambia a modo de espera

#### 1 Pulse POWER.

La unidad pasa al modo de espera y el indicador de alimentación se ilumina en rojo.





## Cambio de la luminosidad de la pantalla

La luminosidad de la pantalla puede ajustarse en uno de cuatro niveles.

### 1 Pulse DIMMER.

## Cambio del modo de sonido

Esta función apaga la pantalla de la unidad y desactiva la salida digital para reproducir una mayor calidad de sonido a partir de la señal de audio.

### 1 En modo de parada, pulse SOUND MODE.

**Audio EX OFF** (Predeterminado):

El modo Audio EX no está ajustado.

- Control de tono: Habilitar
- Salida digital: Sí \*1, \*2
- Visualización: Sí

**Audio EX 1** : La opción Audio EX 1 ofrece un mejor sonido.

- Control de tono: Desactivar
- Salida digital: No
- Visualización: Sí

**Audio EX 2** : La opción Audio EX 2 ofrece el mejor sonido a partir de salidas analógicas.

- Control de tono: Desactivar
- Salida digital: No
- Visualización: No (durante la reproducción)

\*1 Las señales digitales se emiten únicamente cuando la configuración de control de tono es "Pitch: 0".

\*2 La configuración "Digital Out" del menú anula el ajuste Audio EX. (🔧 p. 37)



- Si se pulsa DIMMER cuando el modo de sonido es "Audio EX 2", la pantalla se muestra durante aproximadamente 3 segundos.



# Reproducción de CD

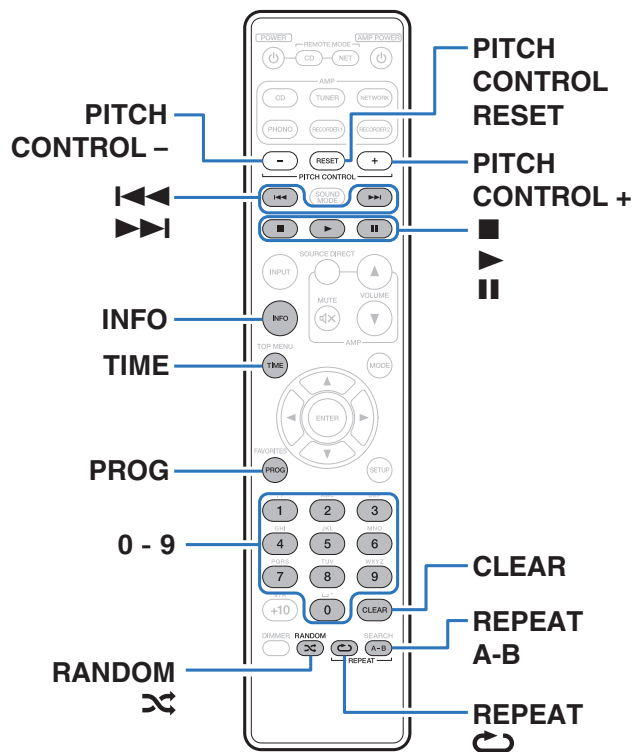

## Reproducción de CD

### 1 Introduzca un disco. (p. 47)

- Pulse **▶** en la unidad para abrir/cerrar la bandeja de discos.







### 2 Pulse **▶**.

El indicador **▶** se ilumina en pantalla. Comienza la reproducción.

#### NOTA

- No coloque objetos extraños en la bandeja de discos. Podría dañar la unidad.
- No empuje la bandeja de discos con la mano para cerrarla si la unidad está apagada. Podría dañar la unidad.



Botones de funcionamiento	Función
	Reproducción
	Pausa
	Parada
	Salto a la pista anterior / Salto a la siguiente pista (mantener pulsado) Retroceso rápido / Avance rápido
<b>0 – 9</b>	Selección de la pista
<b>RANDOM</b> 	Reproducción aleatoria
<b>REPEAT</b> 	Repetición de la reproducción <ul style="list-style-type: none"> <li>• Cambio entre la repetición de todas las pistas y la repetición de una pista.</li> </ul>
<b>REPEAT A-B</b>	Repetición de la reproducción A-B (  p. 29)
<b>TIME</b>	Cambio de la visualización del tiempo <ul style="list-style-type: none"> <li>• Tiempo transcurrido de la pista, tiempo restante de la pista y tiempo total restante</li> </ul>

## ■ Reproducción de una pista específica (búsqueda directa)

### 1 Utilice 0 – 9 para seleccionar las pistas.

[Ejemplo]

Pista 4:

Pulse el número 4 para seleccionar la pista 4.

Pista 12:

Pulse los números 1 y 2 consecutivamente para seleccionar la pista 12.



- El número que introduzca se aplica aproximadamente un segundo y medio después de pulsar los botones numéricos. Para introducir un número de dos dígitos, asegúrese de pulsar los dos botones numéricos, uno inmediatamente después del otro.



## Modificación de la velocidad de reproducción (reproducción de control de tono)

Cambia la velocidad de reproducción (tono) de la reproducción durante la reproducción de un CD de música (CD-DA).

### ■ Aumento de la velocidad de reproducción

#### 1 Pulse PITCH CONTROL +.

- El indicador "PITCH" aparece en la pantalla y la velocidad de reproducción se vuelve más rápida (aumenta) cada vez que se pulsa el botón (hasta alcanzar un máximo de +12).

### ■ Reducción de la velocidad de reproducción

#### 1 Pulse PITCH CONTROL -.

- El indicador "PITCH" aparece en pantalla y la velocidad de reproducción se vuelve más lenta (reduce) cada vez que se pulsa el botón (hasta alcanzar un máximo de -12).

### ■ Vuelta a la velocidad de reproducción normal

#### 1 Pulse PITCH CONTROL RESET.

- El indicador "PITCH" desaparece de la pantalla y "Pitch:0" aparece en la pantalla.
- Pulse PITCH CONTROL RESET de nuevo para volver a la velocidad de reproducción establecida anteriormente.

#### NOTA

- La función de control de tono se habilita sólo cuando el ajuste de Audio EX se ajusta en "Audio EX OFF". (Consulte p. 25)
- La reproducción de control de tono no se puede utilizar para archivos MP3 ni WMA.
- No hay salida de señales digitales durante el control de tono. (Las señales se emiten cuando el control de tono está ajustado en "Pitch: 0").



## Repetición de la reproducción A-B

Puede especificar la sección de una pista que desee escuchar y reproducirla de forma repetida.

### 1 Durante la reproducción, pulse REPEAT A-B en el punto donde desea que comience la reproducción de forma repetida.

“Repeat A-” se visualiza en pantalla.

### 2 Pulse REPEAT A-B en el punto donde desea que se detenga la reproducción de forma repetida.

“Repeat A-B” aparece en la pantalla, y la sección especificada (del punto A al punto B) se reproduce de forma repetida.

### ■ Para cancelar la repetición de la reproducción A-B

Pulse REPEAT A-B.



- La repetición de la reproducción A-B no puede utilizarse durante la reproducción aleatoria.

## Reproducción de las pistas en un orden específico (reproducción de programa)

Se pueden programar hasta 25 pistas.

### 1 En modo de parada, pulse PROG.

“Program” aparece en la pantalla.

### 2 Utilice 0 – 9 para seleccionar las pistas.

[Ejemplo]

Pista 4: Pulse el número 4 para seleccionar la pista 4.



Pista 12: Pulse los números 1 y 2 consecutivamente para seleccionar la pista 12.

- El número que introduzca se aplica aproximadamente un segundo y medio después de pulsar los botones numéricos. Para introducir un número de dos dígitos, asegúrese de pulsar los dos botones numéricos, uno inmediatamente después del otro.

### 3 Pulse ►.

La reproducción comienza en el orden programado.



- Si se pulsa RANDOM  durante la reproducción de programa, las pistas programadas se reproducen en orden aleatorio.
- Si se pulsa REPEAT  durante la reproducción de programa, se repite la reproducción de las pistas en el orden programado.

#### NOTA

- El programa se borra cuando la bandeja de discos se abre o cuando la unidad se apaga.



## ■ Comprobación del orden de las pistas programadas

En modo de parada, pulse ►►I.

Las pistas se muestran en el orden programado en la pantalla cada vez que se pulsa ►►I.

## ■ Para borrar la última pista programada

En modo de parada, pulse CLEAR.

Para borrar la última pista programada.

Cada vez que se pulsa el botón, se borra la última pista programada.

## ■ Eliminación de todas las pistas programadas

En modo de parada, pulse PROG.

## Omisión de pistas que no desea escuchar (eliminación de la reproducción de programa)

Se puede programar la eliminación de un máximo de 25 pistas de la reproducción de programa.

### 1 Durante el modo de parada, pulse PROG y, a continuación, pulse CLEAR.

“Delete Program” aparece en la pantalla.

### 2 Utilice 0 – 9 para seleccionar las pistas que desee omitir.

[Ejemplo]

Si desea omitir la 3.<sup>a</sup> y la 12.<sup>a</sup> pista, pulse 3 y, a continuación, pulse 1 y 2.

### 3 Pulse ►.

Comienza la reproducción y las pistas seleccionadas se omiten.

## ■ Comprobación de los detalles de eliminación de pistas del programa

En modo de parada, pulse ►►I.

Las pistas omitidas se muestran en orden en pantalla cada vez que se pulsa ►►I.



## ■ Para borrar la última pista de eliminación de pistas del programa

En modo de parada, pulse CLEAR.

Se borra la última pista en la eliminación de pistas del programa.

La última pista ajustada en la eliminación de pistas del programa se borra en orden cada vez que se pulsa CLEAR.

## ■ Eliminación de toda la eliminación de pistas del programa

En modo de parada, pulse PROG.

## Cambio de la visualización (CD-TEXT)

- En esta unidad puede ver información textual almacenada en determinados discos, por ejemplo, un CD-TEXT. Principalmente, se muestra información sobre la pista que se esté reproduciendo en esos momentos.
- Se muestra un máximo de 32 caracteres.
- Compatible sólo con texto en inglés.

### 1 Pulse INFO durante la reproducción.

Se cambia la información entre el título, el nombre del artista y el nombre del álbum.



- Puede ajustar la información que se mostrará en primer lugar cuando se pulse INFO.

Para obtener detalles sobre los ajustes, consulte "Display Info" (📖 p. 38).

### NOTA

- Dado que la información almacenada difiere en función del disco, puede que no se muestre toda la información.



## Reproducción de DATA CD (archivos MP3 y WMA)

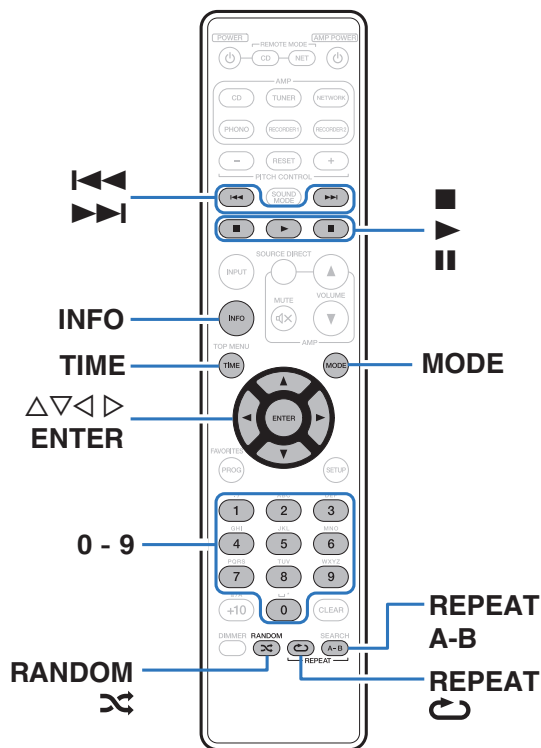

- En esta sección se explica cómo reproducir archivos MP3 y WMA que se han grabado en un CD-R o CD-RW. Para obtener información sobre cómo reproducir archivos grabados en soportes que no sean discos CD-R o CD-RW, consulte las secciones siguientes.
- Hay muchos sitios de distribución de música en internet que permiten la descarga de archivos de música en formato MP3 o WMA (Windows Media® Audio). Los archivos de música descargados de estos sitios se pueden guardar en discos CD-R o CD-RW, y se pueden reproducir en esta unidad.

“Windows Media” y “Windows” son marcas comerciales o marcas comerciales registradas de Microsoft Corporation en Estados Unidos y en otros países.



## Reproducción de archivos

### 1 Cargue en la bandeja de disco un disco CD-R o CD-RW que contenga archivos de música en formato MP3 o WMA. (🔑 p. 47)

- Pulse ▲ en la unidad para abrir/cerrar la bandeja de discos.

### 2 Pulse MODE para seleccionar “Folder mode” o “All mode”.

Acerca de la pantalla

- Cuando se selecciona “Folder mode”  
El indicador “FLD” se ilumina.  
Se reproducen todos los archivos de la carpeta seleccionada.
- Cuando se selecciona “All mode”  
El indicador “FLD” se apaga.  
Una vez se han reproducido los archivos y la carpeta seleccionados, se reproducen todos los archivos de todas las carpetas.

### 3 Utilice Δ∇ para seleccionar la carpeta cuyos archivos desee reproducir.

### 4 Utilice <▷ para seleccionar el archivo que desee reproducir.

### 5 Pulse ▶.

Comienza la reproducción.

Botones de funcionamiento	Función
▶	Reproducción
	Pausa
■	Parada
⏮▶▶	Salto a la pista anterior / Salto a la siguiente pista (mantener pulsado) Retroceso rápido / Avance rápido
△∇	Selección de carpeta
<▷	Selección de archivo
0 - 9	Selección de la pista
MODE	Cambio al modo de reproducción de carpeta <ul style="list-style-type: none"> <li>• Se reproducen todos los archivos de la carpeta seleccionada.</li> </ul>
RANDOM ⚡	Reproducción aleatoria
REPEAT ↻	Repetición de la reproducción <ul style="list-style-type: none"> <li>• Cambio entre la repetición de todas las pistas y la repetición de una pista.</li> </ul>
REPEAT A-B	Repetición de la reproducción A-B (🔑 p. 29)
TIME	Cambio de la visualización del tiempo <ul style="list-style-type: none"> <li>• La pantalla alterna entre el tiempo transcurrido de la pista y el tiempo total restante.</li> </ul>



- Los números de carpeta y archivo se aplican automáticamente cuando se carga el disco.



**NOTA**

- No se puede programar la reproducción en discos con archivos MP3/WMA.
- No se pueden reproducir archivos protegidos por derechos de autor.  
(Se muestra “Not Support”).  
Tenga en cuenta que, según el software utilizado para la grabación y otras condiciones, es posible que algunos archivos no se reproduzcan o no se muestren correctamente.

**■ Archivos reproducibles (Extensión)****( p. 44)****■ Para cambiar de archivo o carpeta durante la reproducción**

- Carpeta  
Utilice  $\Delta \nabla$  para seleccionar la carpeta y, a continuación, pulse ENTER.
- Archivos  
Utilice  $\triangleleft \triangleright$  para seleccionar el archivo y, a continuación, pulse ENTER.  
También puede utilizar  $\lll, \ggg$  para seleccionar el archivo, o bien 0 – 9 para seleccionar el número de archivo.
- Los números de archivo se asignan automáticamente al cargar el disco.

**■ Cambiar la pantalla**

Pulse INFO durante la reproducción.

- Se cambia la información entre el nombre del archivo, el título, el nombre del artista y el nombre del álbum.
- Los caracteres que se pueden visualizar son los siguientes:

**ABCDEFGHIJKLMNPOQRSTUVWXYZ****abcdefghijklmnopqrstuvwxyz****0123456789****!"#\$%&:;<>?@\[]\_`{|}~^'()\*+,-./= (espacio)**

## Estructura de los menús

De forma predeterminada, esta unidad tiene configurados los ajustes recomendados. Puede personalizar esta unidad en función de su sistema y sus preferencias actuales.

Elementos de ajuste	Descripción	Página
<b>Digital Out</b>	Ajuste de la señal de salida de audio digital.	<a href="#">37</a>
<b>Timer Play</b>	Esta unidad puede aplicar un temporizador a la reproducción con la ayuda de un dispositivo temporizador.	<a href="#">37</a>
<b>Display Info</b>	Permite ajustar la información que se muestra en pantalla durante la reproducción de archivos CD-TEXT Disc, MP3 y WMA.	<a href="#">38</a>
<b>Auto Standby</b>	Permite ajustar el cambio automático de la unidad al modo de espera cuando la unidad permanece en el modo de parada durante más de 30 minutos.	<a href="#">38</a>



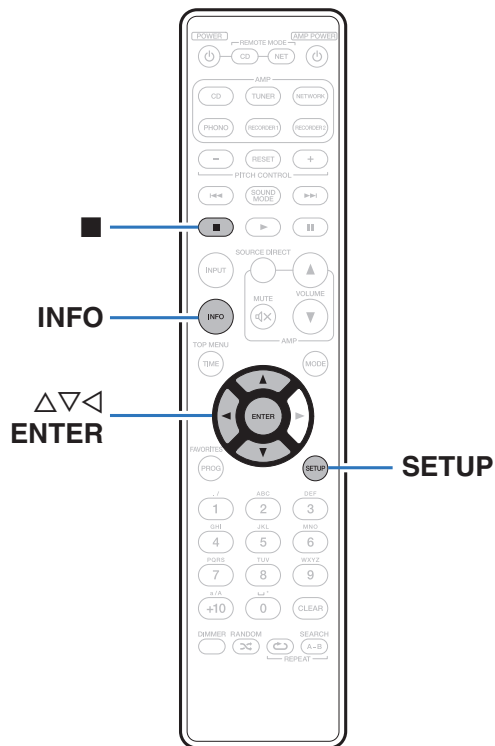

## Uso de los menús

- 1** Pulse **SETUP** mientras la reproducción está detenida.  
El menú se muestra en la pantalla.
- 2** Utilice  $\Delta \nabla$  para seleccionar el menú que desea ajustar o emplear y pulse **ENTER**.
- 3** Utilice  $\Delta \nabla$  para cambiar el ajuste que desee.
- 4** Pulse **ENTER** para confirmar el ajuste.
  - Para volver al elemento anterior, pulse  $\triangleleft$ .
  - Para salir del menú, pulse **SETUP** mientras visualiza el menú.  
La pantalla vuelve a su visualización normal.



## Digital Out

Activa/desactiva la salida de audio digital.

<b>On</b> (Predeterminado):	Utilice el conector de salida de audio digital.
<b>Off:</b>	No utilice el conector de salida de audio digital.

## Timer Play

Esta unidad puede aplicar un temporizador a la reproducción con la ayuda de un dispositivo temporizador.

("Conexión del dispositivo temporizador" (🔧 p. 21))

<b>On:</b>	Está ajustada la reproducción con temporizador.
<b>Off</b> (Predeterminado):	No está ajustada la reproducción con temporizador.

### ■ Uso de la función de reproducción con temporizador

1. Encienda los componentes conectados.
2. Introduzca un disco.
3. Cambie la función de amplificador a la entrada desde la unidad principal conectada.
4. Ajuste el temporizador audio para los tiempos deseados.
5. Active el temporizador.

La alimentación de los componentes conectados al temporizador se desconecta.

Al llegar a la hora ajustada, se activa automáticamente la alimentación de los diferentes componentes y comienza la reproducción a partir de la primera pista.

#### NOTA

- La reproducción con temporizador no es compatible con la reproducción aleatoria ni la reproducción de programa.



## Display Info

Permite ajustar la información que se muestra en pantalla durante la reproducción de archivos CD-TEXT Disc, MP3 y WMA.

<b>File Name</b> (Predeterminado):	Se muestra el nombre del archivo.
<b>Title:</b>	Se muestra el título.
<b>Artist:</b>	Se muestra el nombre del artista.
<b>Album:</b>	Se muestra el nombre del álbum.



Pulse INFO para cambiar la información que se muestra en pantalla durante la reproducción.

## Auto Standby

Permite ajustar el cambio automático de la unidad al modo de espera cuando la unidad permanece en el modo de parada durante más de 30 minutos.

<b>On</b> (Predeterminado):	Active el modo de espera automático.
<b>Off:</b>	Desactive el modo de espera automático.



## ■ Contenido

### Consejos

Quiero disfrutar de una salida de audio analógica con una mayor calidad	40
Quiero visualizar CD-TEXT	40
Quiero omitir pistas de un CD	40
Quiero escuchar repetidamente una sección concreta	40
Quiero reproducir solamente el contenido de la carpeta especificada	40
Quiero cambiar la velocidad de reproducción de un CD	40
Quiero utilizar el mando a distancia de esta unidad para controlar un reproductor de audio en red Marantz	40

### Resolución de problemas

El equipo no se enciende/El equipo se apaga	41
No se pueden realizar operaciones con el mando a distancia	42
En la pantalla de la unidad no aparece nada	42
No se reproduce sonido	43
No se pueden reproducir discos	43



## Consejos

### Quiero disfrutar de una salida de audio analógica con una mayor calidad

- Ajuste Audio EX, que desactiva la salida digital y apaga la pantalla. (👉 p. 26)

### Quiero visualizar CD-TEXT

- Esta unidad es compatible con CD-TEXT. Pulse el botón INFO para cambiar la información que se muestra en pantalla. (👉 p. 31)

### Quiero omitir pistas de un CD

- Seleccione las pistas que desea omitir en el modo de eliminación de reproducción de programa. (👉 p. 30)

### Quiero escuchar repetidamente una sección concreta

- Ajuste la repetición de la reproducción A-B. (👉 p. 29)

### Quiero reproducir solamente el contenido de la carpeta especificada

- Pulse el botón MODE para ajustar el intervalo de reproducción en "Folder mode". (👉 p. 33)

### Quiero cambiar la velocidad de reproducción de un CD

- Esta unidad está equipada con una función de control de tono. Pulse el botón PITCH CONTROL + o - de la unidad de mando a distancia para cambiar la velocidad de reproducción. (👉 p. 28)

### Quiero utilizar el mando a distancia de esta unidad para controlar un reproductor de audio en red Marantz

- Pulse el botón REMOTE MODE NET de la unidad de mando a distancia para cambiar la unidad de mando a distancia al modo de funcionamiento del reproductor de audio de red. (👉 p. 15)
- Consulte también el manual de instrucciones del reproductor de audio en red.





## Resolución de problemas



Si se produce algún problema, compruebe lo siguiente primero:

1. **¿Las conexiones están correctamente hechas?**
2. **¿Se está utilizando el equipo de acuerdo con las instrucciones del Manual del usuario?**
3. **¿Los otros componentes funcionan correctamente?**

Si esta unidad no funciona correctamente, compruebe los elementos que figuran en la tabla siguiente.

Si persistiera el problema, puede producirse un funcionamiento erróneo. En este caso, desconecte la alimentación eléctrica inmediatamente y póngase en contacto con su proveedor.

### ■ El equipo no se enciende/El equipo se apaga

Síntoma	Causa / Solución	Página
El equipo no se enciende.	• Compruebe si se ha introducido correctamente el enchufe en la toma de corriente.	<a href="#">22</a>
	• La unidad está en modo de espera. Pulse el botón  en la unidad o el botón POWER  en el mando a distancia.	<a href="#">24</a>
El equipo se apaga automáticamente.	• Está ajustado el modo de espera automático. El modo de espera automático activa el modo de espera de la unidad cuando la unidad no funciona durante aproximadamente 30 minutos. Para desactivar el modo de espera automático, ajuste la opción "Auto Standby" del menú en "Off".	<a href="#">38</a>



## ■ No se pueden realizar operaciones con el mando a distancia

Síntoma	Causa / Solución	Página
No se pueden realizar operaciones con el mando a distancia.	• Las pilas están agotadas. Sustitúyalas por pilas nuevas.	<u>5</u>
	• Utilice el mando a distancia a una distancia máxima de 7 m de la unidad y dentro de un ángulo de 30°.	<u>5</u>
	• Retire los obstáculos existentes entre la unidad y el mando a distancia.	—
	• Inserte las pilas en la dirección correcta, comprobando los signos ⊕ y ⊖.	<u>5</u>
	• El sensor de mando a distancia del equipo está expuesto a luz intensa (luz directa del sol, luz de lámparas fluorescentes del tipo inversor, etc.). Instale el equipo en un lugar donde el sensor de mando a distancia no quede expuesto a luz intensa.	—
	• Al utilizar un dispositivo de vídeo 3D, es posible que el mando a distancia de esta unidad no funcione debido a los efectos de las comunicaciones por infrarrojos entre unidades (como el TV y las gafas para la visualización de 3D). En ese caso, ajuste la dirección de las unidades con la función de comunicaciones 3D y su distancia para asegurarse de que no afectan al funcionamiento del mando a distancia de esta unidad.	—
	• Pulse el botón REMOTE MODE CD para cambiar el modo de funcionamiento del mando a distancia a "CD".	<u>11</u>
• Si utiliza esta unidad de forma independiente, coloque el interruptor en la posición "INTERNAL".	<u>20</u>	

## ■ En la pantalla de la unidad no aparece nada

Síntoma	Causa / Solución	Página
La pantalla está apagada.	• Pulse el botón DIMMER y cambie el ajuste a cualquier opción que no sea la de desactivado.	<u>25</u>
	• La pantalla se apaga cuando el modo de sonido se ajusta en "Audio EX 2".	<u>25</u>



## ■ No se reproduce sonido

Síntoma	Causa / Solución	Página
No se produce ningún sonido. O el sonido está distorsionado.	• Compruebe las conexiones de todos los dispositivos.	<u>17</u>
	• Inserte los cables de conexión por completo.	—
	• Compruebe que los conectores de entrada y salida no están conectados a la inversa.	—
	• Compruebe los cables en busca de daños.	—
	• Compruebe las funciones y los botones del amplificador y realice los cambios necesarios.	—



## ■ No se pueden reproducir discos

Síntoma	Causa / Solución	Página
Cuando se pulsa el botón de reproducción, la reproducción no se inicia, o no se puede reproducir correctamente una parte concreta del disco.	• El disco está sucio o rayado. Limpie el disco o introduzca un disco diferente.	<u>48</u>
No se puede reproducir CD-R/CD-RW.	• Los discos no se pueden reproducir a menos que se hayan finalizado. Utilice un disco finalizado.	<u>44</u>
	• Esto puede deberse a deficiencias en el proceso de la grabación, o puede que el propio disco sea de mala calidad. Utilice un disco correctamente grabado.	—
	• La función de reproducción DATA CD de esta unidad solamente admite la reproducción de archivos MP3 y WMA.	<u>44</u>
Aparece “ No Disc”.	• Cuando no se ha cargado ningún disco en la unidad, o si se coloca el disco al revés, en la pantalla se muestra “ No Disc”.	<u>47</u>
Se visualiza “00Tr 00:00”.	• Se visualiza “00Tr 00:00” si se carga un disco cuya reproducción no es posible.	<u>47</u>



## Medios de reproducción

### Discos

Medios de reproducción	
CD	
CD-R	
CD-RW	

#### NOTA

- Es posible que no se puedan no reproducir algunos discos y algunos formatos de grabación.
- Los discos no finalizados no se pueden reproducir.

### Archivos

Se pueden reproducir discos CD-R y CD-RW creados en el formato descrito abajo.

#### ■ Formato del software de escritura

ISO9660 nivel 1 y 2

Formato de expansión (Julietta.Romeo)

#### ■ Los discos grabados en otros formatos, podrían no reproducirse correctamente.

Número máximo de archivos y carpetas reproducibles

Número de carpetas : 255

Número de archivos:255

#### ■ Datos de etiqueta

ID3-TAG (Ver.1.x y 2.x)

WMA-TAG

(Se admiten los datos de etiqueta de título, artista y álbum)



Archivos reproducibles (extensión)	Especificación del archivo
MP3 (.mp3)	• Frecuencia de muestreo: 32 / 44,1 / 48 kHz
	• Velocidad de bits : 32 kbps a 320 kbps
	• Formato de archivo : MPEG1 Audio Layer 3
WMA (.wma)	• Frecuencia de muestreo: 32 / 44,1 / 48 kHz
	• Velocidad de bits : 64 kbps a 192 kbps
	• Formato de archivo : Windows Media Audio

**NOTA**

- Asegúrese de darle a los archivos la extensión “.mp3” o “.wma”. Los archivos con otro tipo de extensión o sin extensión no se pueden reproducir.
- Las grabaciones domésticas solo se pueden utilizar para disfrute personal y, con arreglo a las leyes de protección de la propiedad intelectual, no se deben usar de ningún otro modo sin permiso del propietario de esos derechos.

## Orden de reproducción de los archivos MP3/WMA

Cuando existen varias carpetas que contienen archivos MP3/WMA, el orden de reproducción de las carpetas se define automáticamente cuando esta unidad lee el medio. Los archivos de cada carpeta se reproducen en el orden en el que se grabaron en el soporte multimedia, comenzando por la marca más antigua de fecha y hora.

**CD-R/CD-RW**

Para la reproducción de archivos en CD-R o CD-RW, primero se reproducen los archivos de todas las carpetas de la primera capa; a continuación, los de la segunda; luego los de la tercera; y así sucesivamente.



- El orden de reproducción que se muestra en un PC puede variar del orden de reproducción real.
- El orden de reproducción de un CD-R/CD-RW puede variar en función del software de grabación utilizado.



## Acerca de los discos y archivos

Los archivos, tales como MP3/WMA, grabados en CD-R/-RW, se dividen en grandes segmentos (carpetas) y pequeños segmentos (archivos). Los archivos son almacenados en carpetas y las carpetas se pueden colocar en jerarquía para su almacenamiento. La unidad puede reconocer hasta 8 jerarquías de carpeta.

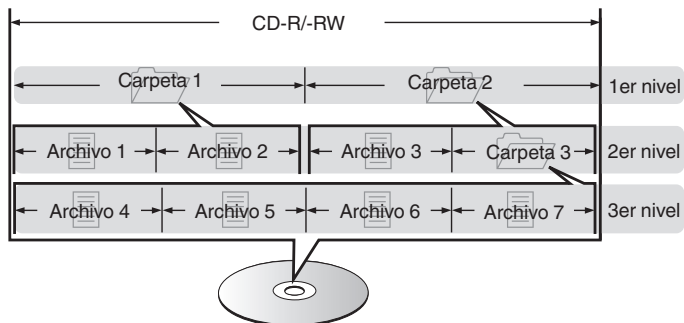

- Al grabar ficheros MP3/WMA etc., en discos CD-R/-RW, hágalo con el formato del software de escritura ajustado a "ISO9660". Los ficheros pueden no reproducirse correctamente si son grabados en otros formatos. Para más detalles, consulte las instrucciones del software de escritura.

## Medidas de precaución relativas a la utilización de medios

### Introducción de un disco

- Ponga el disco en la bandeja, con la etiqueta hacia arriba.
- La bandeja de discos debe estar totalmente abierta antes de poner el disco.
- Ponga los discos en horizontal. Los discos de 12 cm de diámetro se colocan en la guía exterior de la bandeja (Figura 1) y los discos de 8 cm en la guía interior (Figura 2).

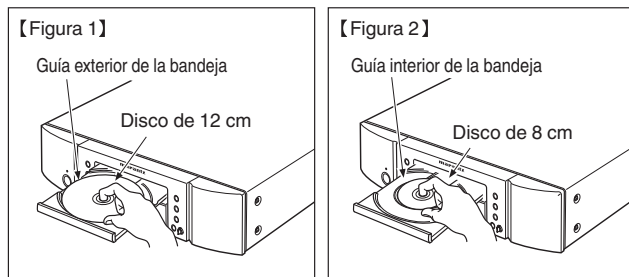

- Ponga los discos de 8 cm en la guía interior de la bandeja, sin adaptadores.



- Se visualiza "00Tr 00:00" si se carga un disco cuya reproducción no es posible.
- Cuando no se ha cargado ningún disco en la unidad, o si se coloca el disco al revés, en la pantalla se muestra "No Disc".

#### NOTA

- Introduzca un solo disco cada vez. Si pone dos o más discos simultáneamente, podría dañar la unidad y rayar los discos.
- No utilice discos con fisuras, abombados, ni discos pegados con cinta adhesiva, etc.
- No introduzca discos que tengan expuesta la cara adhesiva de pegatinas o celofán, ni discos en los que se aprecien restos de etiquetas despegadas. Si lo hace, los discos podrían quedarse adheridos en el interior del reproductor y ocasionar daños en la unidad.
- No utilice discos que tengan formas especiales, ya que pueden dañar el reproductor.



- No empuje la bandeja con la mano para cerrarla si la unidad está apagada. Podría dañar la unidad.
- Si se deja la unidad en una habitación llena de humo de tabaco, etc. durante largos periodos de tiempo, la superficie del lector óptico podría ensuciarse, lo que impediría que recibiera las señales correctamente.



## Cómo manipular los medios

- No deje sus huellas, marcas de grasa ni suciedad en los discos.
- Tenga un especial cuidado para no rayar los discos al sacarlos de las fundas.
- No doble ni caliente los discos.
- No agrande el orificio central.
- No escriba en la cara de la etiqueta (impresa) con bolígrafos, lápices, etc., ni le pegue etiquetas nuevas a los discos.
- Se puede formar condensación en los discos si se mueven de repente de un lugar frío (por ejemplo del exterior) a un lugar cálido, pero no trate de secarlos utilizando un secador de pelo, etc.
- No guarde discos en los siguientes sitios:
  1. Lugares expuestos a la luz directa del sol durante mucho tiempo
  2. Lugares con polvo o humedad
  3. Lugares expuestos a altas temperaturas debido a aparatos de calefacción, etc.

## Limpieza de discos

- Si hay huellas de dedos o impurezas en los discos, límpielos antes de usarlos.
- Utilice un juego de limpieza de venta en comercios o un paño suave para limpiar la superficie de los discos.



Pase suavemente un paño sobre el disco, del centro del disco hacia afuera.

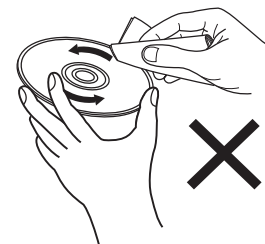

No emplee movimientos circulares.

### NOTA

- No utilice pulverizadores para discos, ni productos antiestáticos, bencenos, disolventes ni otros productos abrasivos.



## Explicación de términos

### MP3 (MPEG Audio Layer-3)

Se trata de un formato de audio normalizado de uso internacional que se basa en el estándar de compresión de vídeo “MPEG-1”. Comprime el volumen de datos a aproximadamente la undécima parte del tamaño original, pero manteniendo una calidad de sonido equivalente a la de un CD de música.

### WMA (Windows Media Audio)

Es una tecnología de compresión de audio desarrollada por Microsoft Corporation.

Los datos se pueden codificar mediante Windows Media® Player. Para codificar los archivos WMA, utilice solamente aplicaciones autorizadas por Microsoft Corporation. Si utiliza una aplicación no autorizada, es probable que el archivo no funcione correctamente.

### Frecuencia de muestreo

El muestreo consiste en realizar una lectura de una onda sonora (señal analógica) en intervalos regulares y expresar la altura de la onda en cada lectura, en formato digitalizado (lo que da lugar a una señal digital).

El número de lecturas que se realiza en un segundo se denomina “frecuencia de muestreo”. Cuanto mayor sea el valor, más próximo estará el sonido que se reproduzca del original.

### Rango dinámico

Diferencia entre el nivel de sonido sin distorsionar máximo y el nivel de sonido mínimo que es perceptible por encima del ruido emitido por el dispositivo.

### Velocidad en bits

Cantidad de datos de audio grabados en un disco que se leen por segundo.

### Finalización

Este es un proceso que le permite reproducir CD grabados en un grabador de CD por medio de otros reproductores.

### PCM lineal

Esta señal es una señal PCM sin comprimir (Modulación por Impulsos Codificados). A diferencia de la compresión con pérdida de fuentes de audio como MP3, no se deterioran la calidad de audio ni rango dinámico.



# Especificaciones

## ■ Desempeño de Audio

### • Salida analógica

<b>Canales:</b>	2 canales
<b>Rango de frecuencia de reproducción:</b>	2 Hz – 20 kHz
<b>Respuesta de frecuencia de reproducción:</b>	2 Hz – 20 kHz ( $\pm 0,5$ dB)
<b>Relación S/N:</b>	110 dB
<b>Rango dinámico:</b>	100 dB
<b>Distorsión armónica:</b>	0,002 % (1 kHz)
<b>Fluctuación y trémolo:</b>	Precisión cristalina

### • Nivel de salida

<b>Tipo de señal:</b>	RMS estéreo de 2,35 V
<b>Salida de auriculares:</b>	28 mW/32 $\Omega$ /ohm (máximo variable)

### • Salida digital

<b>Coaxial:</b>	0,5 Vp-p/75 $\Omega$ /ohm
<b>Óptica:</b>	-19 dBm

### • Lectura del sistema óptico

<b>Láser:</b>	AlGaAs
<b>Longitud de onda:</b>	780 nm
<b>Tipo de señal:</b>	PCM lineal 16 bits
<b>Frecuencia de muestreo:</b>	44,1 kHz



## ■ General

<b>Alimentación eléctrica:</b>	CA 230 V, 50/60 Hz
<b>Consumo de energía:</b>	14 W
<b>Consumo de energía en modo de espera:</b>	0,35 W o menos
<b>Temperaturas de funcionamiento:</b>	+5 °C - +35 °C
<b>Humedad de funcionamiento:</b>	5 – 90 % (sin rocío)

Con el fin de introducir mejoras, las especificaciones y el diseño del equipo están sujetos a cambios sin previo aviso.



## ■ Dimensiones (Unidad: mm)

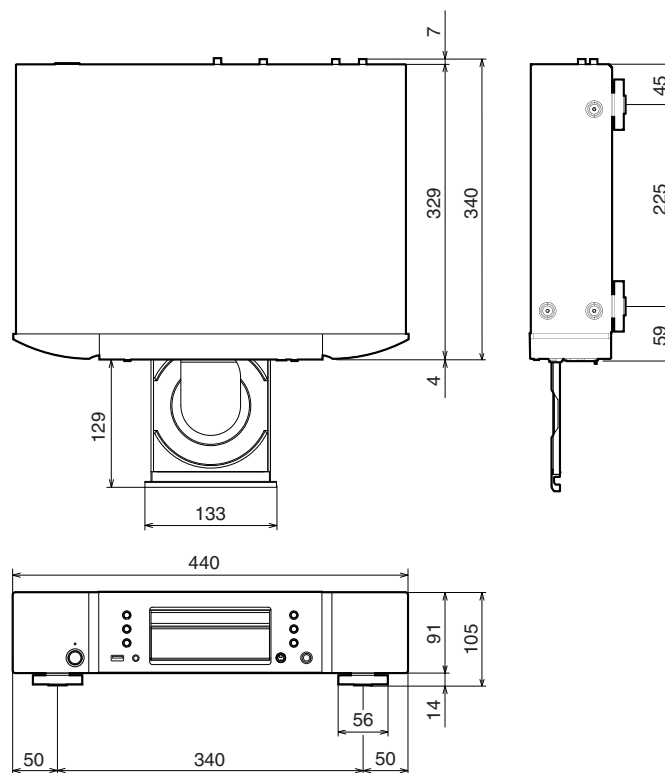

■ **Peso : 5,0 kg**

# Índice alfabético

<b>A</b>	
Accesorios .....	4
Audio EX .....	25
<b>C</b>	
Cables necesarios para las conexiones .....	17
CD-TEXT .....	31
Conexión de mando a distancia .....	20
Conexión del cable de alimentación .....	22
Conexiones del amplificador .....	18
Conexiones del convertidor D/A .....	19
Conexiones del receptor de AV .....	19
Consejos .....	40
<b>D</b>	
Dispositivo temporizador .....	21
<b>E</b>	
Eliminación de la reproducción de programa .....	30
Encendido .....	24
Estructura de los menús .....	35

<b>F</b>	
Finalización .....	49
Frecuencia de muestreo .....	45, 49
<b>I</b>	
Inserción de las pilas .....	5
<b>L</b>	
Luminosidad de la pantalla .....	25
<b>M</b>	
Mando a distancia .....	11
Modo de espera automático .....	38
<b>P</b>	
Panel delantero .....	7
Panel trasero .....	10
Pantalla .....	9
PCM lineal .....	49

<b>R</b>	
Rango dinámico .....	49
Repetición de la reproducción A-B .....	29
Repetición de reproducción .....	27, 33
Reproducción aleatoria .....	27, 33
Reproducción de archivos MP3 .....	32
Reproducción de archivos WMA .....	32
Reproducción de CD .....	26
Reproducción de CD de datos .....	32
Reproducción de control de tono .....	28
Reproducción de programa .....	29
Resolución de problemas .....	41
<b>S</b>	
Selección de la pista .....	27
<b>V</b>	
Velocidad en bits .....	49





**[www.marantz.com](http://www.marantz.com)**

You can find your nearest authorized distributor or dealer on our website.

**marantz**<sup>®</sup> is a registered trademark.

D&M Holdings Inc.  
3520 10329 10AM